

MAESTRÍA DE DISEÑO INTERIOR

Tesis previa a la obtención del título
Magister en Diseño de Interiores

DISEÑO INTERIOR - CHORDE ECO GLAMPING

AUTOR: Erika Pamela
Astudillo Ochoa

TUTOR: Natali Encalada Serrano

DECLARACIÓN JURAMENTADA

Yo, **Erika Pamlela Astudillo Ochoa**, declaro bajo juramento, que el trabajo aquí descrito es de mi autoría; que no ha sido presentado anteriormente para detallada. Cedo mis derechos de propiedad intelectual a la Universidad Internacional para que sea publicado y divulgado en internet, según lo establecido en la Ley de Propiedad Intelectual, reglamento y leyes.

(**Erika Pamlela Astudillo Ochoa**)

Autor

Yo, **Natali Encalada Serrano**, certifico que conozco al autor del presente trabajo, siendo el responsable exclusivo tanto de su originalidad y autenticidad como de su contenido.

(Natali Encalada Serrano)

Director de Tesis

DEDICATORIA

Dedico esta tesis a mis padres Edmundo y Soledad, quienes desde un principio de esta etapa me incentivaron y apoyaron a cumplir este sueño, han sido clave en mi formación como persona y profesional. Mi hermana Jessica, pues a sido mi soporte, ofreciendome su comprensión cariño y apoyo durante todo este proceso. mi pequeño sobrino Daniel Sebastián quien me inspira superacion para ser su ejemplo a seguir ; de manera especial dedico este trabajo a mi querido hermano Sebastián, que a pesar de no estar a mi lado, se fue dejando una plena motivacion en mi, para ser una persona y profesional de bien.

AGRADECIMIENTO

Es de vital importancia reconocer la participación de muchas personas, que de alguna u otra manera aportaron en la elaboración de este trabajo de titulación. Mis profesores, quienes durante mi formación, compartieron conocimientos y experiencias, en especial agradezco a mi tutor de tesis la Arq. Natali Encalada Serrano, que con su amplio conocimiento, paciencia, motivación y apoyo, ha logrado que pueda culminar este trabajo con éxito. Mis compañeros de maestría, pues durante todo este proceso, se ha formado un gran vínculo de compañerismo y amistad, definitivamente han logrado que esta etapa sea un trayecto de experiencias positivas en mi vida. De manera especial, quiero expresar mi más grande agradecimiento a mis padres, hermanos y demás familia y amigos, quienes me brindaron su apoyo incondicional a lo largo de esta etapa académica, pudiendo culminar otros de mis logros. No ha sido fácil el camino hasta ahora, pero, gracias a sus aportes, conocimientos e inmensa bondad, el camino se tornó alcanzable.

ÍNDICE

Declaración juramentada.....	2
Dedicatoria.....	3
Agradecimiento.....	4
Índice de contenido.....	5
Lista de figuras.....	6
Lista de tablas.....	6
Resumen.....	7
Capítulo I - Contexto.....	9
1.1 Antecedentes.....	10
1.2 Problemática y solución.....	10
1.2.1 Problemática.....	10
1.2.2 Solución.....	10
Capítulo II - Planteamiento.....	11
2.1 Propuesta (Valor agregado de inovavción).....	12
2.2 Razón.....	12
2.3 Target.....	12
2.4 Ubiación y análisis del sector.....	12
2.4.1 Ubicación.....	12
2.4.2 Servicios y entorno.....	13
2.4.3 Implantación.....	14
2.4.4 Asoleamiento.....	14
2.4.5 Estado actual con fotos.....	15
2.5 Referentes.....	16
2.5.1 Manta resort - Tanzania.....	16
2.5.2 Skylodge adventure suites- Perú.....	16
2.5.3 Glamping gozdne vile - Eslovenia.....	16
2.5.4 Glamping la serre - Francia.....	16
2.6 Alcance del proyecto.....	17
2.7 Normativa/ Ergonomia/Medidas minimas.....	17
2.7.1 Reglamento de alojamiento turístico.....	17
2.7.2 Manual de aplicación del reglamento de alojamiento turístico.....	17
2.7.3 Normas de arquitectura y urbanismo, Cuenca.....	18
2.7.4 Dimensiones ergonómicas.....	18
Capítulo III - Proyecto.....	19
3.1 Metas de Diseño.....	20
3.2 Concepto - subconcepto.....	20
3.2.1 Concepto.....	20
3.2.2 Subconcepto.....	20
3.3 Programación.....	21
3.4 Diagrama de adyacencia.....	22

3.5 Zonificación.....	23
3.6 Diseño espacial.....	24
3.7 Moodboard - material board.....	25
Capítulo VI - Planos y renders.....	27
4.1 Emplazamiento general.....	28
4.2 Diseño área social - descanso (B1).....	29
4.2.1 Alzados y cortes.....	31
4.2.2 Revestimiento de paredes.....	32
4.2.3 Revestimiento de pisos.....	33
4.2.4 Plano de techos.....	34
4.2.5 Plano de iluminación.....	34
4.2.6 Selección de mobiliario y objetos decorativos.....	35
4.2.7 Renders.....	36
4.3 Diseño alojamiento exclusivo (B2).....	41
4.3.1 Alzados y cortes.....	41
4.3.2 Revestimiento de paredes.....	42
4.3.3 Revestimiento de pisos.....	42
4.3.4 Plano de techos.....	43
4.3.5 Plano de iluminación.....	43
4.3.6 Selección de mobiliario	44
4.3.7 Renders.....	45
4.4 Diseño alojamiento matrimonial (B3).....	51
4.4.1 Alzados y cortes.....	51
4.4.2 Revestimiento de paredes.....	55
4.4.3 Revestimiento de pisos.....	55
4.4.4 Plano de techos.....	56
4.4.5 Plano de iluminación.....	56
4.4.6 Selección de mobiliario.....	54
4.4.7 Renders.....	55
4.5 Diseño alojamiento familiar (B4).....	59
4.5.1 Alzados y cortes.....	59
4.5.2 Revestimiento de paredes.....	60
4.5.2 Revestimiento de pisos.....	60
4.5.2 Plano de techo.....	61
4.5.2 Plano de iluminación.....	61
4.5.3 Selección de mobiliario.....	62
4.5.4 Renders	62
4.6 Styling.....	63
Capítulo V - Diseño exclusivo de mobiliario.....	64
5.1 Diseño exclusivo de mes de centro.....	65
5.2 Diseño exclusivo de tarabita.....	66
Bibliografía.....	67

LISTA DE FIGURAS

Figura 1: Tabla de catastro de servicios turísticos - alojamiento.....	10
Figura 2: Ubicación.....	12
Figura 3: Ubicación de hitos cercanos al terreno del proyecto.....	13
Figura 4: Río Zhio, hito turístico cercano al terreno del proyecto.....	13
Figura 5. Entorno: paisaje vista diurna y nocturna.....	13
Figura 6: Accesos.....	14
Figura 7: Implantación.....	14
Figura 8: Asoleamiento.....	14
Figura 9: Estado actual.....	15
Figura 10: Manta resort - Tanzania.....	16
Figura 11: Skylodge adventure suites.....	16
Figura 12: Glamping gozdne vile.....	16
Figura 13: Glamping la serre.....	16
Figura 14: Reglamento de alojamiento turístico: art. 12.....	17
Figura 15: Manual de aplicación de reglamento de alojamiento turístico.....	17
Figura 16: Entorno: Normas de arquitectura y urbanismo.....	18
Figura 17: Dimensiones ergonómicas de habitaciones.....	18
Figura 18: Dimensiones ergonómicas de cafetería - restaurante.....	18
Figura 19: Diagrama de adyacencias.....	22
Figura 20: Zonificación.....	23
Figura 21: Diseño - luciérnaga.....	24
Figura 22: Moodboard.....	25
Figura 23: Material board.....	26
Figura 24: Emplazamiento.....	28

LISTA DE TABLAS

Tabla 1: Programación.....	21
----------------------------	----

RESUMEN

Palabras clave: Glamping, Alojamiento, naturaleza, elaboración de joyas, tarabita.

Chordeleg, es un cantón ubicado en la provincia del Azuay, a 42 km de la ciudad de Cuenca, es un lugar con alto potencial turístico, debido a sus diferentes atractivos, el más destacado la joyería. Debido al déficit de establecimientos hoteleros en el lugar, la Ing. Carolina Loor (Cliente), plantea un proyecto de alojamiento denominado "Chorde EcoGlamping", ubicado a 10 minutos del centro cantonal, el cual esta inmerso en la naturaleza.

El proyecto pretende crear un espacio social de relax y de alojamiento que se encuentre emplazado en un espacio natural, se destaca por crear una experiencia personalizada al usuario en el conocimiento y aprendizaje de la elaboración de joyas, además del involucramiento con la naturaleza, con condiciones amigables en cuanto a la estética y confort.

Con el concepto vuelo de luz se pretende crear espacios amigables con la naturaleza, materiales predominantes como la madera, caña, ladrillo, piedra natural, y la existencia de abundante vegetación interior y exterior, genera una armonía con la naturaleza y crea espacios cálidos y confortables.

El diseño cuenta con tres zonas importantes, el Área social de Relax, Área de Servicio y el Área de Alojamientos, que están emplazadas en el terreno de manera independiente conectadas a través de camineras y tarabitas. El área social de relax en su planta baja cuenta con un lobby, área de exposición del proceso de elaboración de joyas, cafetería, área verde de relax, oficina administrativa, cafetería, departamento de personal, baterías sanitarias y cuarto de máquinas, mientras que en su planta alta se encuentra el área de estación de tarabitas, área de mirador y áreas verdes. El área de Alojamiento cuenta con 5 cabañas, una exclusiva, dos matrimoniales y dos familiares.

El resultado de cada detalle del diseño de estos espacios, crean un lugar acogedor inmerso en la naturaleza, con el objetivo de satisfacer las necesidades de los turistas que llegan a este importante cantón azuayo.

ABSTRACT

Key Words: Glamping, accommodation, nature, elaboration of jewelery, tarabita.

Chordeleg, is a canton located in the province of Azuay, at 42 km from the city of Cuenca. Due to it's multiple attractions, Chordeleg is a high tourist potential, the most outstanding is jewelery. Due to a deficit of hotel establishments in the place, the Engineer Carolina Loor (Client) proposes an accommodation project called " Chorde EcoGlamping", located 10 minutes from the center of the canton, which is immersed in nature.

The projects intends to create a social space to relax and accommodate llocated in a natural space. It stands out to create a personalized experience for user in learning, knowledge , and elaboration of jewelery; aside from involvement with nature, with friendly conditions as to comfort and esthetics.

With the cconcept flight ooflight the project intends to create a friendly space with nature, predominant materiales such as wood, cane, brick, natural stone, and the existing of abundant indoor and outdoor vegetation, generating a harmony with nature and creates warm and comfortable spaces.

The desighn contains three important zones, social area of relax, service area, and area of accommodation. They are locates in the land independently connected through roads and tarabitas. The social areas of relax is in the ground floor it has a lobby, area that exposes the process of the elaboration of jewelery, cafeteria, green area to relax, administrative office, cateria, personnel department, sanitary battery, and machine room. Meanwhile, in the upper floor there is a tarabita station, viewpoint area, and green areas. The area of accommodation has five cottages, one exclusive, two matrimonial and 2 for families.

The result of each detail of these spaces creates a cozy place immersed with nature, with the goal to satisfy the necessity of the tourists that arrive to this important Canton of Azuay.

The background of the image shows a modern eco-glamping site. On the left, there is a large, leafy tree with a thick trunk. Below it, a wooden deck features several round tables and modern, light-colored chairs. A large, curved wooden structure, possibly a bench or part of a building, is visible in the foreground. The overall atmosphere is bright and natural. The text 'CHORDE' is overlaid in large, bold, black letters. In the upper right, there is a semi-transparent banner with the text 'CHORDE' and 'ECO GLAMPING' in a light, sans-serif font.

CHORDE

ECO GLAMPING

CAPITULO I

CONTEXTO

1.1 ANTECEDENTES

- CLIENTE:

Nombre: Carolina Loor; Nacionalidad: Ecuatoriana; Profesión: Ingeniera ambiental; Edad: 28 años. Preferencias y gustos: Apasionada por la naturaleza y la arquitectura moderna.

Es propietaria de un predio ubicado en la provincia del Azuay, cantón Chordeleg, sector rural denominado "Porrión", a 42 kilómetros de la ciudad de Cuenca. Es uno de los cantones con mayor potencial turístico en esta provincia, debido a que tiene diferentes atractivos que ocasiona el interés de visitantes tanto nacionales como extranjeros: sitios naturales de gran belleza, artesanía, y una significativa actividad joyera, pues en el área urbana consolidada existen aproximadamente 200 almacenes de joyería.

Es importante mencionar que Chordeleg, fue declarado como "Ciudad Creativa" por la Unesco (año 2017) y Pueblo Mágico (año 2020).

Además de la actividad de joyería, en el cantón existe varios puntos de interés turístico. Uno de ellos es el Río Zhio, ubicado a 5 minutos del centro cantonal. En los últimos 3 años, luego de la pandemia, las personas empezaron a preocuparse más por la salud mental y física, lo que conlleva a buscar experiencias en áreas de interés natural, en consecuencia, de ello, este lugar se volvió más concurrido.

En los últimos años el turismo ha incrementado significativamente en un 30% aproximadamente. Hasta el año 2023, el cantón cuenta únicamente con 2 establecimientos hoteleros, uno de categoría 2 estrellas y otro de 3. (Ver figura 1)

Cantón	Registro	N° Habitantes	N° Camas	N° Plazas
Camilo Ponce	7	162	171	236
Enríquez				
Chordeleg	2	17	42	40
Cuenca	295	3982	4985	7727
Girón	9	79	119	194
Guachapala	1	16	22	36
Gualceoa	12	187	235	407
Nabón	3	15	29	52
Oña	3	10	15	18
Paute	4	97	98	181
Pucará	1	9	9	12
San Fernando	3	60	114	137
Santa Isabel	18	204	273	440
Sevill de Oro	1	4	4	8
Sigsig	1	3	3	6
Total	360	4845	6119	9494

Figura 1: Tabla de catastros de servicio turísticos - alojamiento
Fuente y Elaboración: Ministerio de Turismo, 2018

1.2 PROBLEMÁTICA Y SOLUCIÓN

1.2.1 PROBLEMÁTICA

Existe un déficit de establecimientos hoteleros que cubran la capacidad de visitantes y/o turistas que llegan a este lugar, adicionalmente es importante recalcar que ninguno de estos cuentan con una infraestructura adecuada ni permiten al turista involucrarse con el aprovechamiento de los recursos naturales que dispone este importante lugar turístico, puesto que la mayoría de turistas realizan visitas de paso, únicamente en el centro cantonal, y no tienen la oportunidad de quedarse y visitar otros lugares y atractivos turísticos que cuentan con un alto potencial natural de relax y confort y sobre todo que les permita tener una experiencia personalizada en el conocimiento y aprendizaje de una de las actividades que hacen que este cantón tenga esta alta demanda de turismo.

1.2.1 SOLUCIÓN

Diseñar un proyecto de alojamiento de glamping, orientado al turista que visita el sector, en el que el usuario se involucre con la naturaleza y de esta forma se convine la experiencia de campamento al aire libre, con las comodidades, las condiciones propias de los hoteles y estimular el interés de la elaboración de joyas.

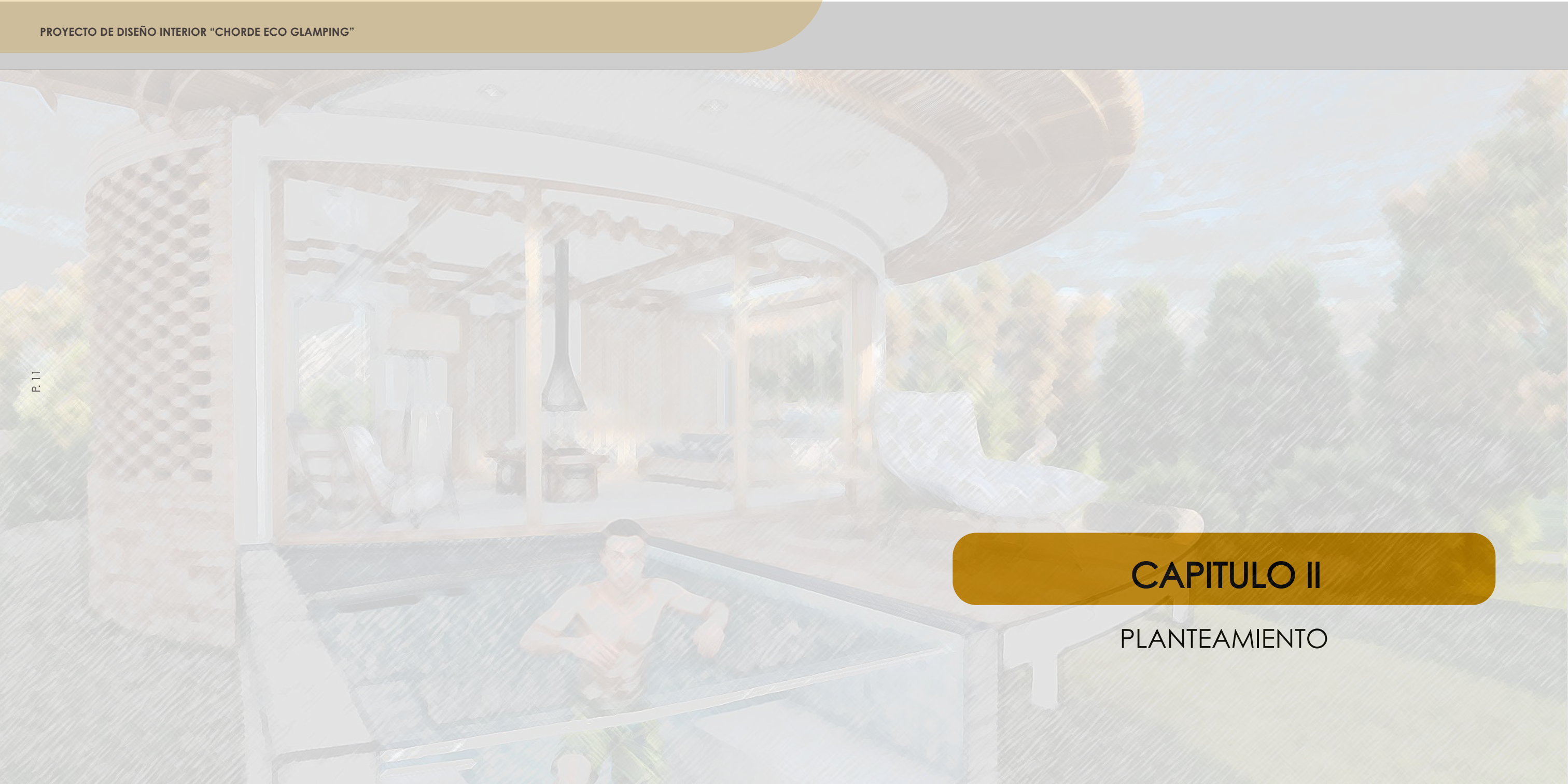

CAPITULO II

PLANTEAMIENTO

2.1 PROPUESTA: VALOR AGREGADO DE INNOVACIÓN

"CHORDE ECO-GLAMPING"

Se presenta la propuesta del diseño interior y exterior de un Glamping denominado "Chorde Eco-glamping".

El análisis está basado principalmente en potenciar el turismo, desde los dos aspectos más importantes y representativos del lugar:

- La incorporación de un espacio artesanal, enfocado en el aprendizaje y/o conocimiento del proceso de elaboración de joyas.

- La incorporación de tarabitas como elemento de transporte hacia el hospedaje, para que de esta manera el usuario se involucre y aproveche visuales de la naturaleza y los atractivos paisajísticos existentes

Estos dos aspectos brindarán al proyecto un valor agregado al usuario, para que de esta forma se genere más turismo hacia la parte hotelera por medio de una de las actividades más importantes a la que se dedica este cantón como es la joyería, convirtiéndose en punto de interés turístico fuera de la habitualidad con respecto al tipo de hospedaje existente en el sector.

P. 12

2.2 RAZÓN

"Chorde EcoGlamping", es una propuesta que pretende satisfacer la necesidad de alojamiento y hospitalidad cómodo y de infraestructura moderna al turista que visita el cantón, inmiscuyendo la experiencia de integrar el arte de la elaboración de las joyas y la vinculación con sus paisajes naturales.

2.3 TARGET

El target al cual está dirigido el proyecto, son personas de nivel socioeconómico alto y medio-alto, de todas las edades, incluye niños, jóvenes, adultos, adultos mayores y aventureros que busquen la comodidad, vinculación con la naturaleza y sobre todo la experiencia personalizada en el aprendizaje del proceso de elaboración de joyas.

2.4 UBICACIÓN Y ANÁLISIS DEL SECTOR

2.4.1 UBICACIÓN

El predio objeto de análisis se encuentra ubicado en la provincia del Azuay, Cantón Chordeleg, a 10 minutos del área urbana consolidada, 42 kilómetros de la ciudad de Cuenca. La elección de este terreno para la elaboración del proyecto, se basa en el aprovechamiento de su topografía y su entorno natural y paisajístico. Uno de los sitios cercanos referenciales importantes está el Río Zhio.



Figura 2: Ubicación
Fuente: google earth, 2024. Elaboración: AUTOR

2.4.2 SERVICIOS Y ENTORNO

- Servicios: El terreno objeto de análisis, tiene como puntos de interés cercanos ríos, una hostería denominada "Chorro de oro", Un punto de atractivo turístico denominado "Rio Zhio", dos ríos, dos áreas residenciales medianamente consolidadas y la mayor parte está rodeada por áreas naturales, cadenas montañosas y paisajes atractivos



Figura 3: Ubicación de hitos cercanos al terreno del proyecto.
Fuente: Google earth, 2024. Elaboración: autor



Figura 4: Río Zhio, hito turístico cercano al terreno del proyecto
Fuente elaboración: COELLAR, 2020

- Entorno: Al noroeste del predio anteriormente mencionado, se encuentra una cadena montañosa y la cuenca del río Zhio, los cuales permiten tener un excelente panorama paisajístico, mientras que al este se encuentra el centro poblado del sector denominado "Porrión".

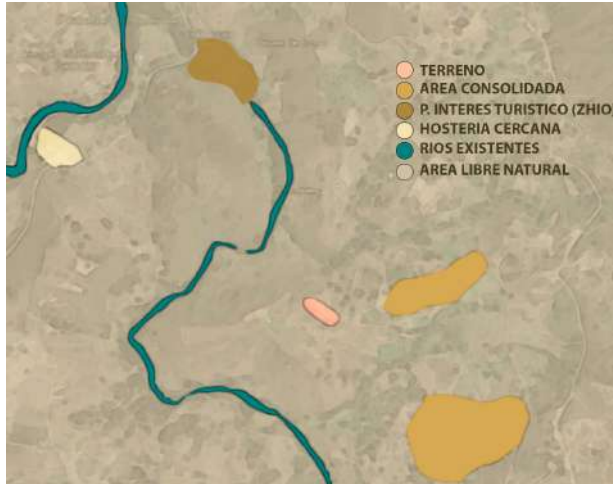
El sonido de las aves, vegetación, la brisa del viento y el caudal del río cercano, estimulan un ambiente de paz armonía y tranquilidad. La presencia de luciérnagas, da indicios de un ambiente mágico y saludable.

A. VISTA DIURNA



B. VISTA NOCTURNA



Figura 5: Paisaje, vista diurna y nocturna
Fuente y Elaboración: AUTOR

- Accesibilidad: cuenta con dos accesos, el primero, inicia desde el Río Zhio, el cual es un lugar muy visitado por turistas, hasta llegar al predio objeto de análisis, (Orientación Norte – Sur) a manera de senderismo y/o trekking, mientras que el segundo se accede de manera vehicular (orientación Este) que conecta directamente con la cabecera cantonal.



Simbología

Inicio de Río Zhio	Terreno	Acceso Vehicular	Acceso peatonal (senderismo)

Figura 6: Accesos
Fuente: google maps, 2024. Elaboración: AUTOR

P. 14

2.4.3 IMPLANTACIÓN

El terreno tiene un área de 2500m² aproximadamente, presenta una topografía escarpada con una pendiente promedio del 20% – 30% aproximadamente. Cuenta con dos accesos. En el entorno inmediato están las áreas de interés paisajístico.



Figura 7: Implantación
Fuente: Google maps, 2024.
Elaboración: autor

2.4.4 ASOLEAMIENTO

El análisis del asoleamiento, busca aprovechar y permitir la incidencia de este recurso en los ambientes tanto exteriores como interiores de los diferentes bloques de construcción que se vayan a plantear, en donde refleje el confort y obtenga ambientes acogedores.



Figura 8: Asoleamiento
Fuente: Google maps, 2024.
Elaboración: autor

2.4.5 ESTADO ACUAL CON FOTOS

P. 15



2.5 REFERENTES

Con el análisis de estos referentes, se realiza una observación puntual en dos puntos importantes que van a formar parte del proyecto, el primero es el valor agregado de innovación que tienen los usuarios que los visitan, y el otro, el aprovechamiento de los paisajes que los rodean, para que el usuario tenga una sensación de libertad al vincularse con la naturaleza.

2.5.1 MANTA RESORT – Tanzania:

Los usuarios pueden hospedarse en una habitación sumergida 4m bajo el mar



Figura 10: MANTA RESORT, TANZANIA
Fuente y Elaboración: INTERESTING ENGINEERING, 2014

2.5.2 SKYLODGE ADVENTURE SUITES – Perú

Sus usuarios pueden alojarse en cabañas de vidrio que se encuentran suspendidas de la cima de una montaña, se puede acceder a través de senderismo o una tirolesa



Figura 11: SKYLODGE ADVENTURE SUITES
Fuente y Elaboración: ADVENTURE LIFE, 2024

2.5.3 GLAMPING GOZDNE VILE - ESLOVENIA:

Se encuentra muy cerca del importante y hermoso lago Bled. Experiencia de lujo, con infraestructura de madera.



Figura 12: GLAMPING GOZDNE VILE
Fuente y Elaboración: ECOBNB, 2018

2.5.4 Glamping LA SERRE - FRANCIA:

Esta situado en un valle, cuenta con un diseño cómodo, causa sensación de vida familiar en medio de un ambiente natural



Figura 13: GLAMPING LA SERRE
Fuente y Elaboración: ECOBNB, 2024

2.6 ALCANCE DEL PROYECTO

Generar una propuesta de diseño interior y exterior para “Chorde EcoGlamping”, el valor agregado que se busca brindar al entorno inmediato al elaborar esta propuesta, es generar más turismo internacional en el cantón, debido al interés del usuario por conocer sus paisajes naturales y aprender sobre la elaboración de joyas como actividad representativa del lugar.

2.7 NORMATIVA / ERGONOMIA / MEDIDAS

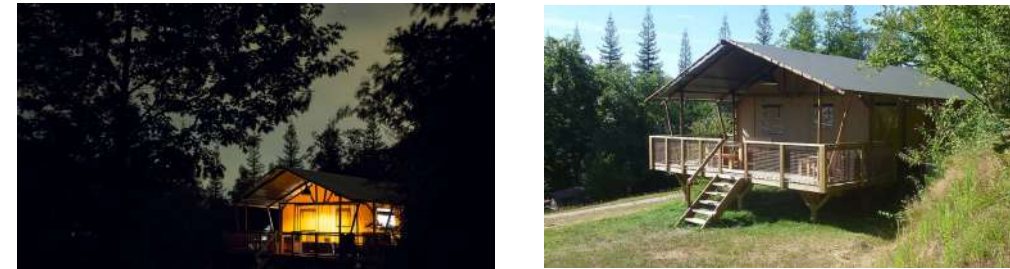
2.7.1 REGLAMENTO DE ALOJAMIENTO TURÍSTICO, Estado:

Reformado, Fecha de publicación: 2015-03-24, Fecha de última modificación: 2022-04-26, Tipo norma: Acuerdo Ministerial, Tipo publicación: Registro Oficial Suplemento, Número de publicación: 465

Art. 12.- Clasificación de alojamiento turístico y nomenclatura.- Los establecimientos de alojamiento turístico se clasifican en:

- a) Hotel H
- b) Hostal HS
- c) Hostería HT
- d) Hacienda Turística HA
- e) Lodge L
- f) Resort RS
- g) Refugio RF
- h) Campamento Turístico CT**
- i) Casa de Huéspedes CH

f) Campamento turístico.- Establecimiento de alojamiento turístico que cuenta con instalaciones para ofrecer el servicio de hospedaje para pernoctar en tiendas de campaña; dispone como mínimo de cuartos de baño y aseo compartidos cercanos al área de campamento, cuyos terrenos están debidamente delimitados y acondicionados para ofrecer actividades de recreación y descanso al aire libre. Dispone de facilidades exteriores para preparación de comida y descanso, además ofrece seguridad y señalética interna en toda su área.

Figura 14: REGLAMENTO DE ALOJAMIENTO TURÍSTICO

Fuente y Elaboración: MINISTERIO DE TURISMO, 2016

2.7.2 MANUAL DE APLICACIÓN DEL REGLAMENTO DE ALOJAMIENTO TURÍSTICO, dirección de normativa, subsecretaría de regulación y control ministerio de turismo. Requisitos para clasificación y categoría, y los medios verificables de cada uno de los alojamientos turísticos.

ANEXO 6. CAMPAMENTO TURÍSTICO - CT	
REQUISITO	MEDIO VERIFICABLE
REQUERIMIENTOS DE INFRAESTRUCTURA	
INSTALACIONES GENERALES	
1. Área de estacionamiento.	Espacio específico para vehículos de clientes que llegan al establecimiento. Letrero de identificación del área de estacionamiento.
2. Área delimitada para tiendas de campaña dispuestas en módulos de 6 cargas de 2 personas cada una, con áreas de circulación de 1 metro entre tiendas y 4 metros entre módulos.	Espacio destinado a la acomodación de los huéspedes mediante carpas.
3. Energía eléctrica en áreas administrativas y operativas del campamento. En caso de no existir red pública se debe garantizar la provisión con un generador de energía eléctrica o generación alternativa.	Energía eléctrica en funcionamiento, en áreas administrativas y operativas del establecimiento. El establecimiento puede contar con: Cargador eléctrico, generador de energía eléctrica, paneles solares, energía híbrida, entre otros.
4. Suministro de agua potable a disposición de los huéspedes y campistas.	Cisterna o alguna fuente proveedora de agua que tenga abastecimiento para todo el establecimiento.
5. Sistema de drenaje de aguas lluvias.	Sistema de drenaje en funcionamiento.
6. Pozos sépticos para descargas de baños.	Pozo séptico implementado en el establecimiento, se encuentra en funcionamiento.
7. Sistema de recolección y disposición de desechos sólidos.	Reciclaje de material (p.ej. de vidrio, papel, materiales plásticos, entre otros), aplicación en suelo para uso agrícola, entre otros.
ÁREAS DE CLIENTES	
Áreas de clientes - General	
8. Área de recepción y administración.	Área ubicada a la entrada del establecimiento, que cuenta con área de recepción o reclutamiento y oficinas desahucadas e la administración del establecimiento. El área de reclutamiento cuenta con mobiliario que permite el registro del huésped y con las facilidades (e.g. teléfono, computador) que necesita la persona que se encuentra en la recepción. Exhibe los documentos de funcionamiento del establecimiento. Letreros de identificación del área de recepción y administración.
9. Tomacuerpos con indicación de voltaje en área de recepción.	Tomacuerpos sin cables evidentes y en funcionamiento. Cuentan con señalización que permite la identificación del voltaje.
10. Servicio de atención al cliente 24 horas.	Personal específico para atención al cliente, las 24 horas.
11. Servicio de guardiana 24 horas.	Personal destinado a la seguridad en el establecimiento, las 24 horas.
12. Registro de ingreso, salida e información de disponibilidad de servicios de los huéspedes y campistas.	Formato de registro realizado a los huéspedes. Material informativo de los servicios disponibles ubicado en un lugar visible para uso del huésped.
13. Croquis o plano de ubicación del campamento turístico, sus instalaciones y otros de vista.	Material informativo que incluya el mapa de ubicación o croquis del establecimiento, con los puntos de servicios del establecimiento.
14. Información sobre medidas a adoptar en caso de siniestro, indicando las vías de escape.	Documento que reposa física y digitalmente en el establecimiento. Puede estar incorporado en el manual de operaciones de la empresa.
15. Casilleros de seguridad.	Caja fuerte, casilleros o lockers, ubicados en la recepción que cuenten con sistema de seguridad con llave, clave, huella digital o sistema de cierre.
16. Bodega de implementos.	Área destinada para el almacenamiento de equipos e implementos, se encuentra habilitada. Letrero de identificación de la bodega.
17. Utensilios de limpieza y mantenimiento.	Material de limpieza y mantenimiento disponibles para su uso.

Área de campamento	
18. Lavadero de ropa independiente dentro del área de campamento turístico.	Área destinada para lavar la ropa, se encuentra habilitada. Puede incluir tabla o piedra lisa para lavar, lavadoras, secadoras. Letrero de identificación del área de lavar.
19. Área de preparación y manipulación de alimentos en función de la capacidad del establecimiento uno por módulo (fogadero, área de fogón, parrilla, mesón, entre otros).	Área destinada a la preparación y manipulación de alimentos, se encuentra habilitada. Puede incluir: fogadero, área de fogón, parrilla, mesón. Letrero de identificación del área.
20. Basureros en las áreas de mayor actividad.	Contenedores para disposición final de desechos. Pueden estar identificados según el tipo de desechos. Letreros de identificación.
21. Cuartos de baño y aseo completos en áreas comunes, uno por cada módulo identificado por género.	Baños ubicados en las áreas de uso común, se encuentran habilitados. Letreros de identificación de los cuartos de baño y aseo, por género.
OTROS SERVICIOS	
22. Contar con un plan de seguridad que incluya mecanismos de contingencia y atención de emergencias, según lo establecido por la Autoridad competente.	Documento que reposa física y digitalmente en el establecimiento. Puede estar incorporado en el manual de operaciones de la empresa.
23. Sistema de comunicación para atención de emergencias.	Dispositivos para comunicación en funcionamiento. Teléfonos celulares, radios portátiles u otros dispositivos que permitan la comunicación para atención de emergencias.
24. Sistema de señalética interna relativa a los servicios y recintos de uso común de las instalaciones del campamento.	Letreros de identificación o informativos con la descripción de servicios del establecimiento. Letreros de identificación o informativos con las áreas de uso común del establecimiento.
25. En caso de contar con disponibilidad de espacio necesario para parqueo de casas rodantes, el campamento deberá tener a disposición sistema eléctrico y sanitario ad hoc.	Áreas destinadas para el parqueo de casas rodantes, habilitadas. Letreros de identificación de estas áreas.
26. Botiquín con contenido básico según lo establecido en el presente Reglamento.	Mueble, caja o maleta que contiene los suministros médicos descritos en el Reglamento.

Figura 15: MANUAL DE APLICACIÓN DE REGLAMENTO DE ALOJAMIENTO TURÍSTICO

Fuente y Elaboración: MINISTERIO DE TURISMO, 2015

2.7.3 NORMAS DE ARQUITECTURA Y URBANISMO, CUENCA

EDIFICACIONES DE ALOJAMIENTO

Artículo 171. Alcance.

Todos las edificaciones destinadas al alojamiento temporal del personal tales como: Hoteles, hoteles residenciales, hostales, pensiones y similares, cumplirán con las disposiciones de la presente sección y con las demás de este cuerpo normativo que les fueren aplicables.

Artículo 172. Clasificación.

La clasificación y categorización de los establecimientos de alojamiento turístico, están determinados en el capítulo II, artículo 12 del REGLAMENTO 24-mar.-2015 DE ALOJAMIENTO TURISTICO Acuerdo Ministerial 24, Registro Oficial Suplemento 465 de

Artículo 173. Definiciones

Las definiciones de la clasificación y categorización de los establecimientos de alojamiento turístico, están determinados en el capítulo II, artículo 12 del REGLAMENTO DE ALOJAMIENTO TURISTICO Acuerdo Ministerial 24, Registro Oficial Suplemento 465 de 24-mar.-2015

Los artículos a continuación deberán cumplir con lo dispuesto en:

REGLAMENTO GENERAL DE ACTIVIDADES TURISTICAS, Decreto Ejecutivo 3400, Registró Oficial 726 de 17-dic.-2002, Última modificación: 16-sep.-2011

REGLAMENTO DE ALOJAMIENTO TURISTICO Acuerdo Ministerial 24, Registro Oficial Suplemento 465 de 24-mar.-2015

Artículo 174. Locales Comerciales.

Podrán instalarse tiendas o mostradores comerciales en los vestíbulos o pasillos, siempre que se respeten las dimensiones mínimas establecidas para estas áreas sociales y que la instalación de aquellos sea adecuada y en consonancia con la categoría general del establecimiento.

Artículo 175. Comedores.

Los comedores tendrán ventilación al exterior o en su defecto contarán con dispositivos para la renovación del aire.

Dispondrán en todo caso de los servicios auxiliares adecuados. La comunicación con la cocina deberá permitir una circulación rápida con trayectos breves y funcionales.

Artículo 176. Pasillos.

El ancho mínimo exigido en los pasillos podrá ser reducido en un 15% cuando sólo existan habitaciones a un solo lado de aquellos.

Además cumplirán con los requisitos de protección contra incendios y las exigencias sobre «circulaciones en las construcciones» contempladas en este cuerpo normativo.

Artículo 177. Servicios Sanitarios.

Las paredes y suelos estarán revestidos de material de fácil limpieza, cuya calidad guardará relación con la categoría del establecimiento.

En los establecimientos clasificados en las categoría de cinco, cuatro y tres estrellas, los baños generales tanto de hombres como de mujeres tendrán puerta de entrada independiente, con un pequeño vestíbulo o corredor antes de la puerta de ingreso a los mismos.

Deberán instalarse servicios higiénicos en todas las plantas en las que existan salones, comedores y otros lugares de reunión.

Artículo 179. Generador de Emergencia.

En los establecimientos de 5 estrellas existirá una planta propia de fuerza eléctrica y energía capaz de dar servicio a todas y cada una de las dependencias; en los de cuatro y tres estrellas, existirá también una planta de fuerza y energía eléctrica capaz de suministrar servicios básicos a las áreas sociales.

Artículo 180. Suites.

Para los efectos de este código, se consideran suites, los conjuntos de dos o más habitaciones con sus cuartos de baño correspondientes y al menos un salón.

Artículo 181. Tratamiento y Eliminación de Basuras.

La recolección y almacenamiento de basuras para su posterior retiro por los servicios de carácter público, se realizará en forma que quede a salvo de la vista y exenta de olores.

1. Cuando no se realice este servicio con carácter público, habrá que contar con medios adecuados de recolección, transporte y eliminación final mediante procedimientos eficaces garantizando en todo caso la desaparición de restos orgánicos.

Artículo 182. Condiciones Específicas para Edificaciones de Alojamiento.

Las condiciones mínimas para hoteles, hostales, pensiones, paradores, moteles y otros establecimientos afines según su categoría, se regirán a todo lo dispuesto para cada caso en particular en la norma correspondiente, sin perjuicio de las disposiciones señaladas en este cuerpo normativo.

2.7.4 DIMENSIONES ERGONÓMICAS

- Habitaciones



Figura 17: DIMENSIONES ERGONÓMICAS DE HABITACIONES

Fuente y Elaboración: GUATIBONZA, 2011

- Usos complementarios de cafetería - restaurante

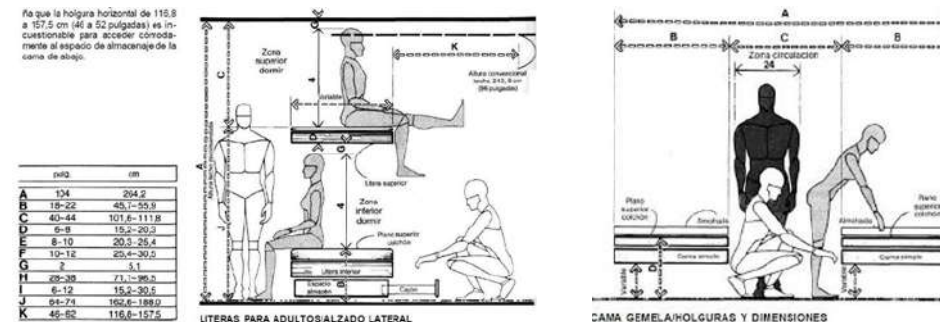

Figura 18: DIMENSIONES ERGONÓMICAS DE CAFETERÍA - RESTAURANTE

Fuente y Elaboración: GUATIBONZA, 2011

Figura 16: ENTORNO: NORMAS DE ARQUITECTURA Y URBANISMO

Fuente y Elaboración: DIRECCIÓN DE PLANIFICACIÓN CUENCA, 2022

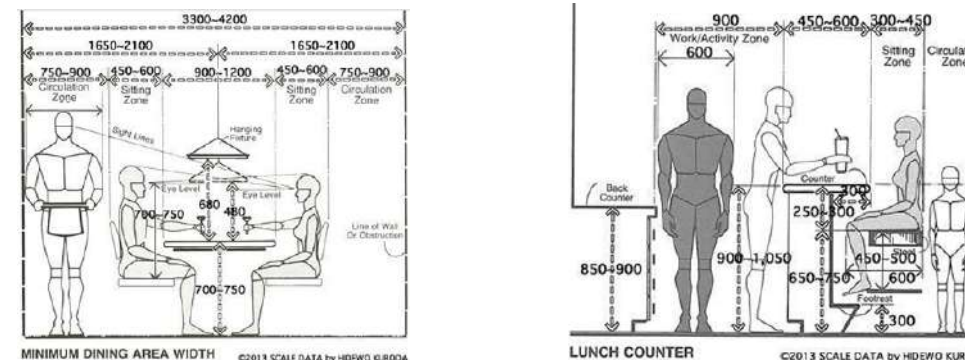

CAPITULO III

PROYECTO

3.1 METAS DEL DISEÑO

"CHORDE ECO-GLAMPING"

Elaborar una propuesta del diseño interior y exterior de un Glamping denominado "Chorde Eco-glamping", para personas de nivel socioeconómico alto y medio-alto, de todas las edades, incluye niños, jóvenes, adultos y adultos mayores, mediante la incorporación de alojamiento y hospitalidad cómodo y de infraestructura moderna al turista que visita el cantón, inmiscuyendo la experiencia de integrar un espacio para el aprendizaje de la elaboración de las joyas y tarabitas como elemento de transporte hacia el hospedaje en el que se vayan vinculando con los atractivos paisajísticos existentes.

P. 20 3.2 CONCEPTO Y SUBCONCEPTO

3.2.1 CONCEPTO

"Vuelo de luz"

Hace referencia a la significativa presencia de la luciérnaga como insecto nativo del sector.

El verbo volar promueve una sensación de libertad en un espacio determinado, como lo hace la luciérnaga, mientras que la luz genera un efecto de optimismo y alegría.

Este concepto traerá un sin número de sensaciones que aporten al diseño de los diferentes espacios.

3.2.2 SUBCONCEPTO

"Luciérnaga"

Juega un papel muy importante en la naturaleza, indicador del buen estado del bienestar natural, se caracterizan por emitir un destello de luz, generando un ambiente mágico y confortable.



3.3 PROGRAMACION

TABLA 1: PROGRAMCIÓN

ÁREAS SOCIALES	Lobby	- Recepción - Área de relax - Baterías sanitarias	
	Cafetería	Cocina	- Área Húmeda - Área fría - Área caliente
		Mesas	
Taller de joyería	- Área de proceso de elaboración de joyas - Área de exhibición y venta de joyas		
ÁREAS DE SERVICIO	Oficina administrativa	- Baño privado - Archivadores	
	Lavandería	- Área de lavado - Área de secado - Closet / almacenamiento	
	Departamento de personal	- Lockers - Bodega - Baños	
ÁREAS PRIVADAS	Camper house / Cabaña/ alojamiento	Exclusivo PAREJA (2 personas)	-Estar en terraza - Bar -Baño completo -Una cama matrimonial dos plazas y media - Hidromasaje - closet
		Familiar (4-5 personas)	-Estar en terraza - Bar -Una cama matrimonial dos plazas - Una litera de una plaza - Un Sofacama - Baño completo
		Matrimonial (2 personas)	-Estar en terraza - Bar -Una cama matrimonial dos plazas y media

Fuente y Elaboración: AUTOR

3.4 DIAGRAMA DE ADYACENCIAS

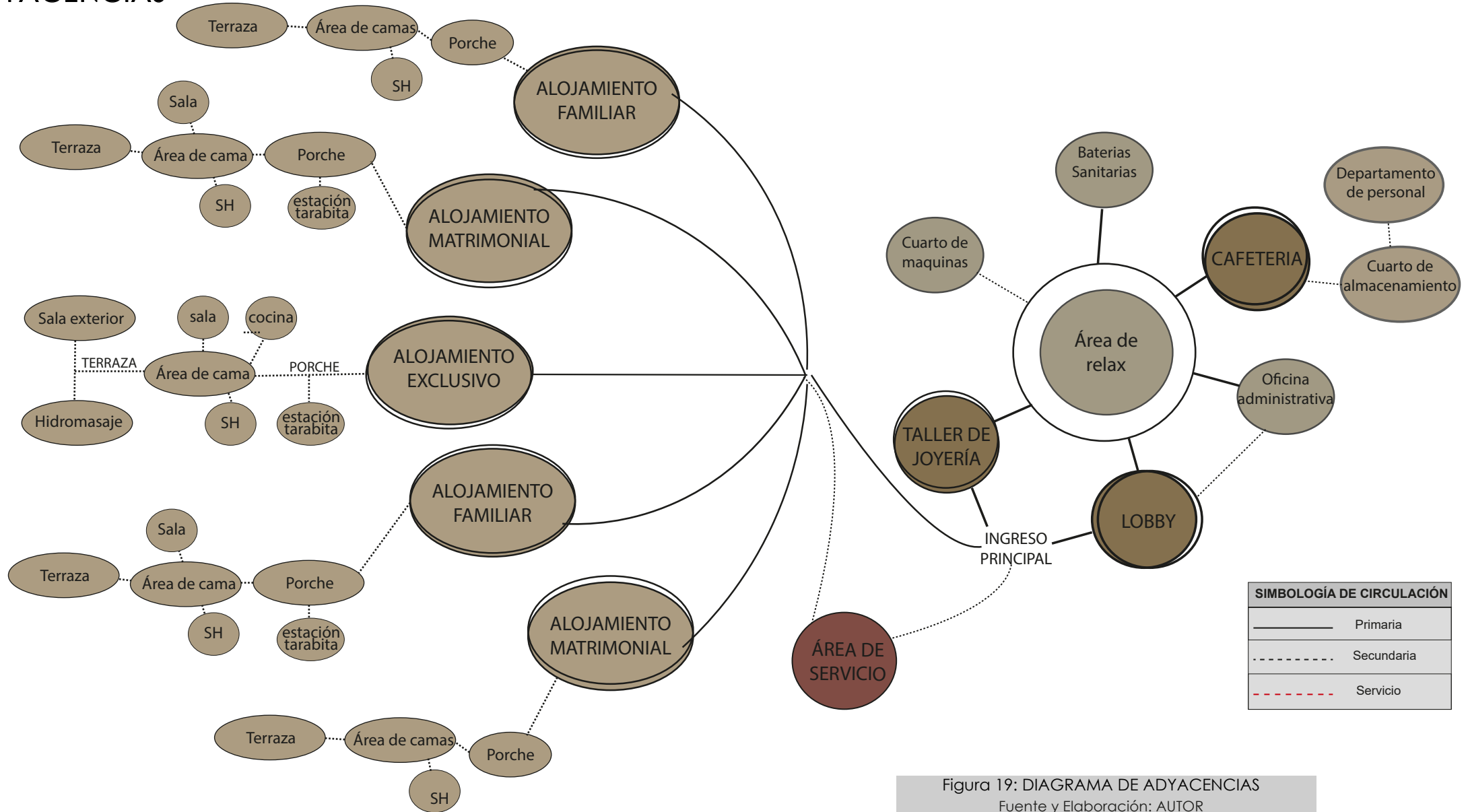

P. 22

Figura 19: DIAGRAMA DE ADYACENCIAS

Fuente y Elaboración: AUTOR

3.5 ZONIFICACION

P. 23



Figura 20: ZONIFICACIÓN
Fuente y Elaboración: AUTOR

3.6 DISEÑO ESPACIAL

La luciérnaga analizada a partir de su geometría, se compone de un elemento central circular (cabeza), y líneas orgánicas que forman las alas y cola de este insecto. para el diseño se pretende captar esta geometría tanto en las caminerías, como en los bloques arquitectónicos e interiores:con

P. 24

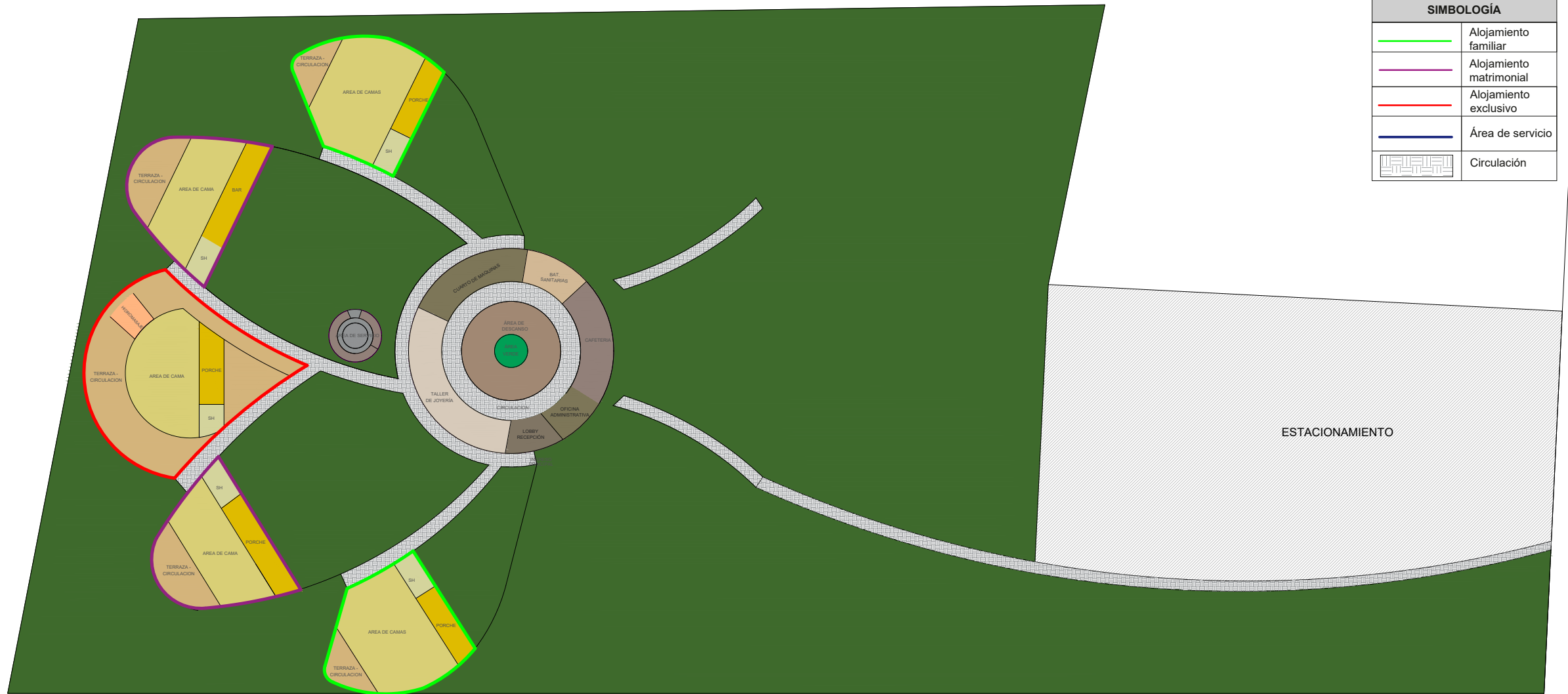

Figura 21: DISEÑO - LUCIÉRNAGA
Fuente y Elaboración: AUTOR

3.7 MOODBOARD

P. 25

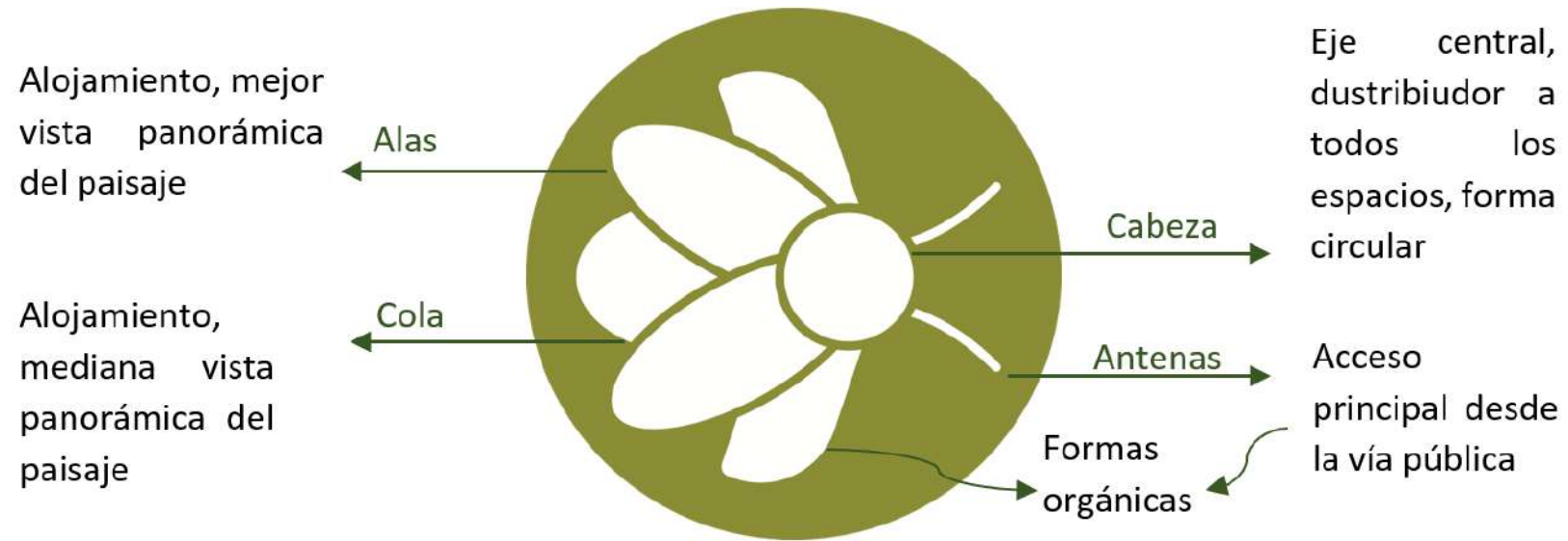

Figura 22: MOODBOARD

Fuente: SOLYOM, 2023; VILLA, 2023; DOMOS TREEPOD, 2023; DEVIDGRUTZ, 2024; REDACCIÓN, 2023 WAELZHOLZ, 2021. Elaboración: AUTOR

3.8 MATERIAL BOARD

A. ÁREAS SOCIALES

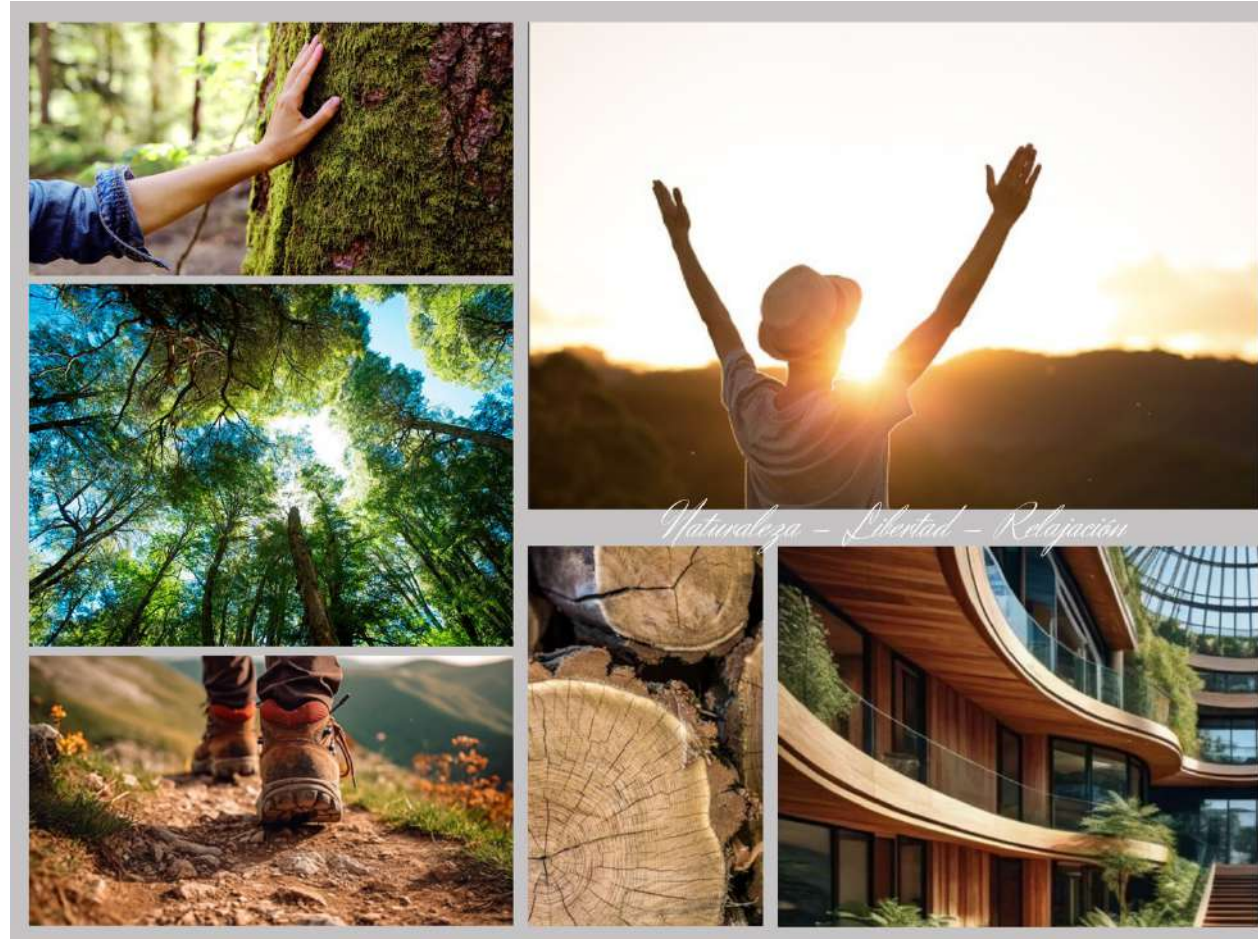

A. ÁREAS PRIVADAS

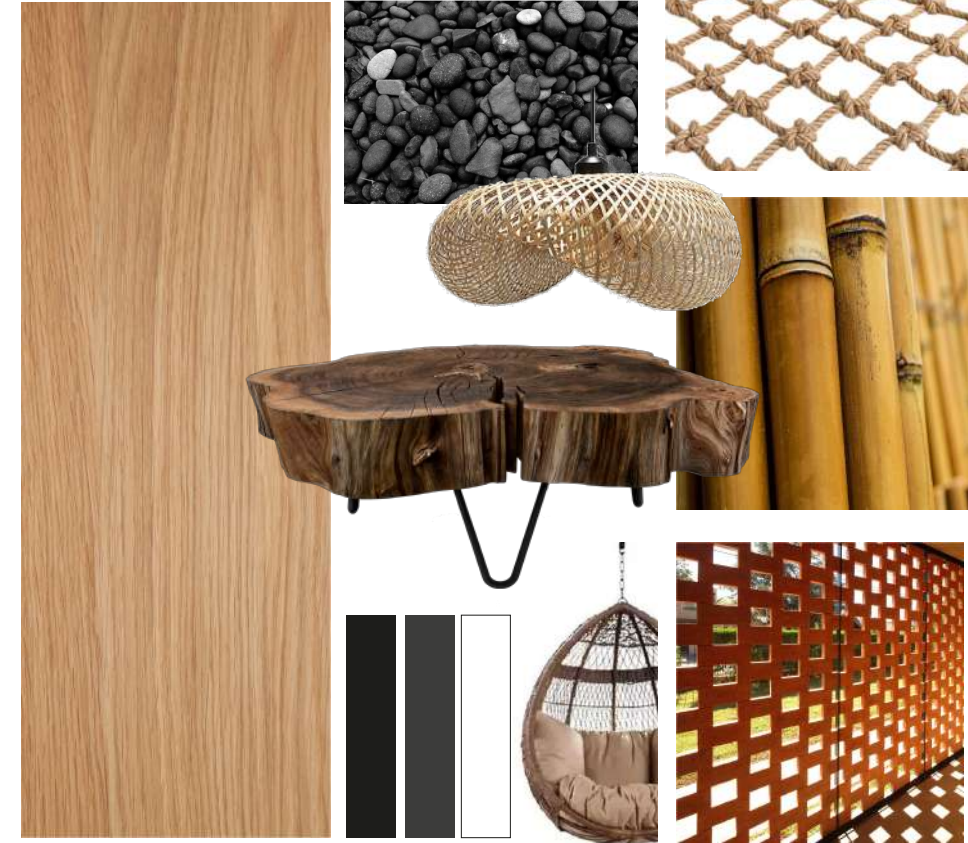

P. 26

Figura 23: MATERIAL BOARD
Fuente: GOOGLE IMÁGENES, 2024. Elaboración: AUTOR



CAPITULO IV

PLANOS Y RENDERS

4.1 EMPLAZAMIENTO GENERAL

P. 28



Figura 24: EMPLAZAMIENTO
Fuente y Elaboración: AUTOR

4.2 DISEÑO AREA SOCIAL DESCANSO (B1)

P. 29

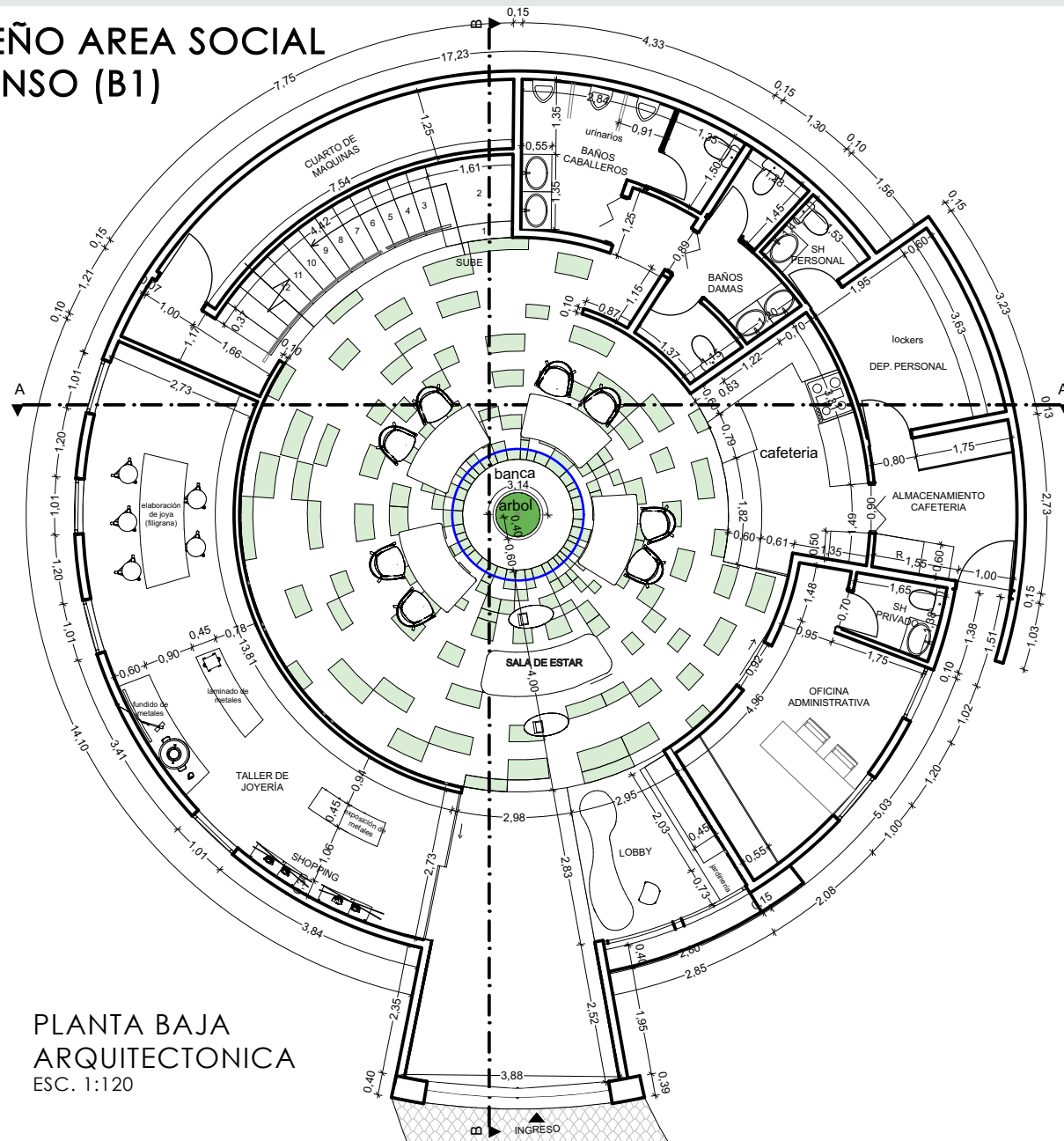

PLANTA BAJA
ARQUITECTONICA
ESC. 1:120

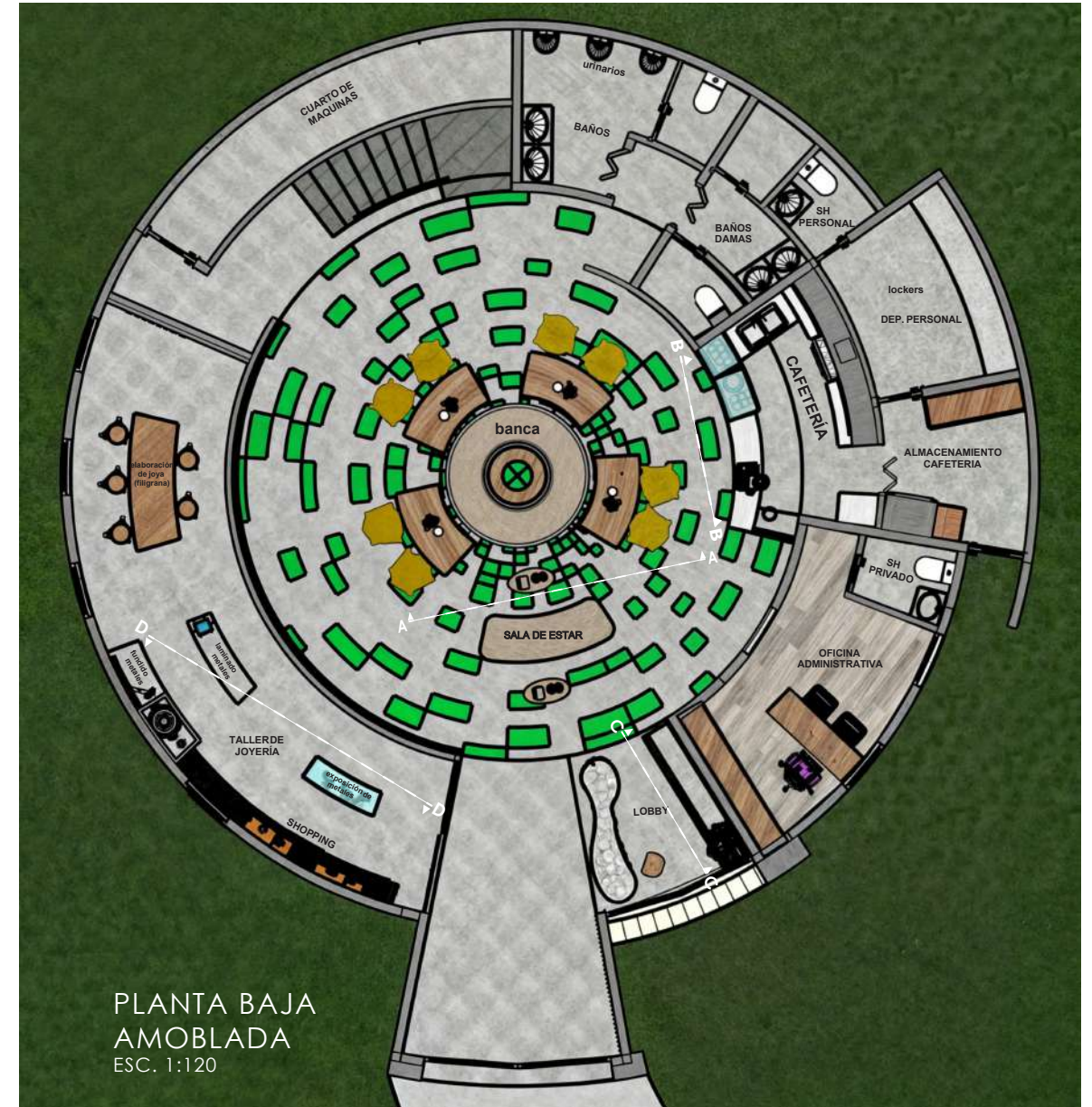

PLANTA BAJA
AMOBLAGADA
ESC. 1:120

4.2 DISEÑO AREA SOCIAL DESCANSO (B1)

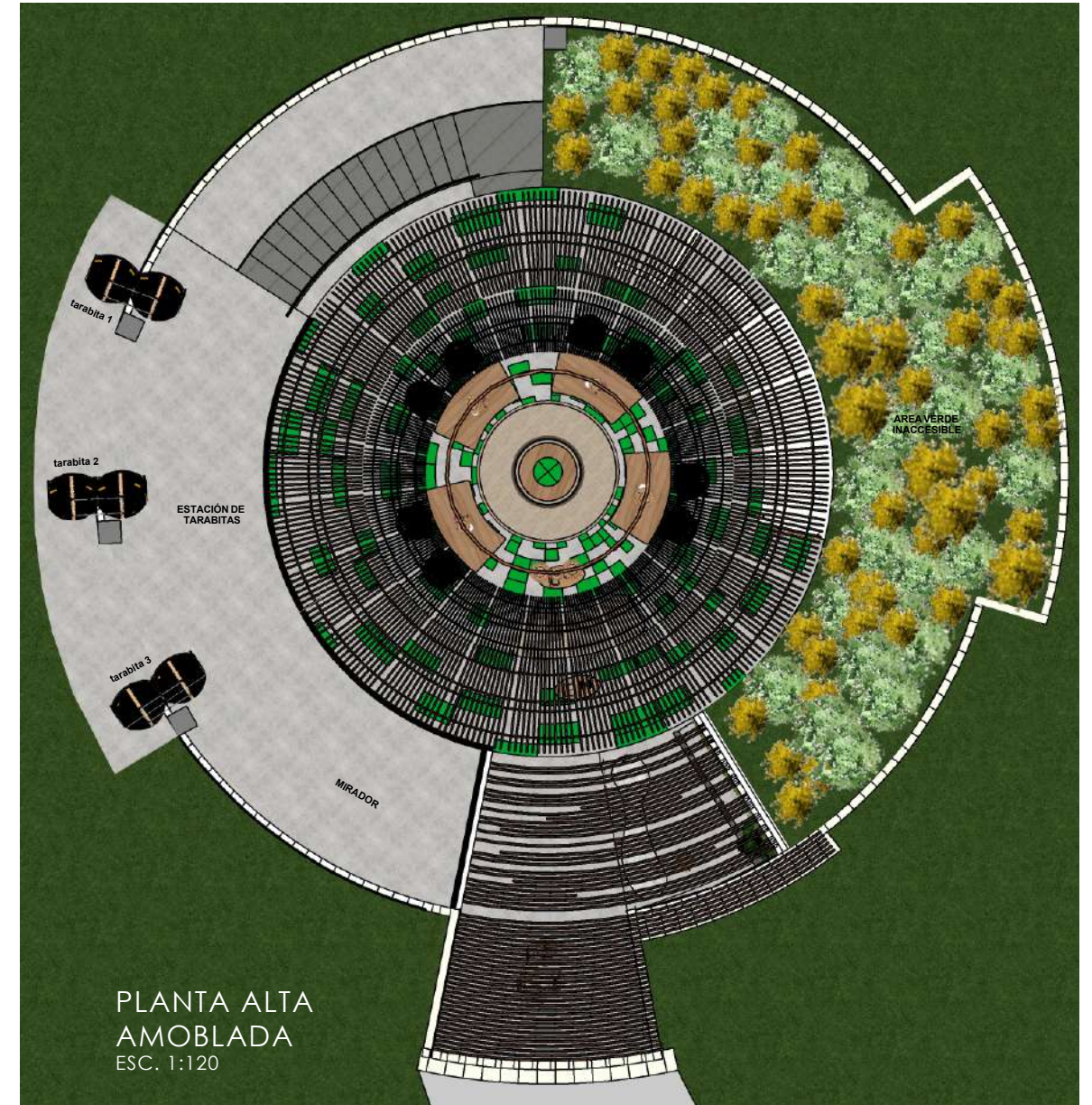
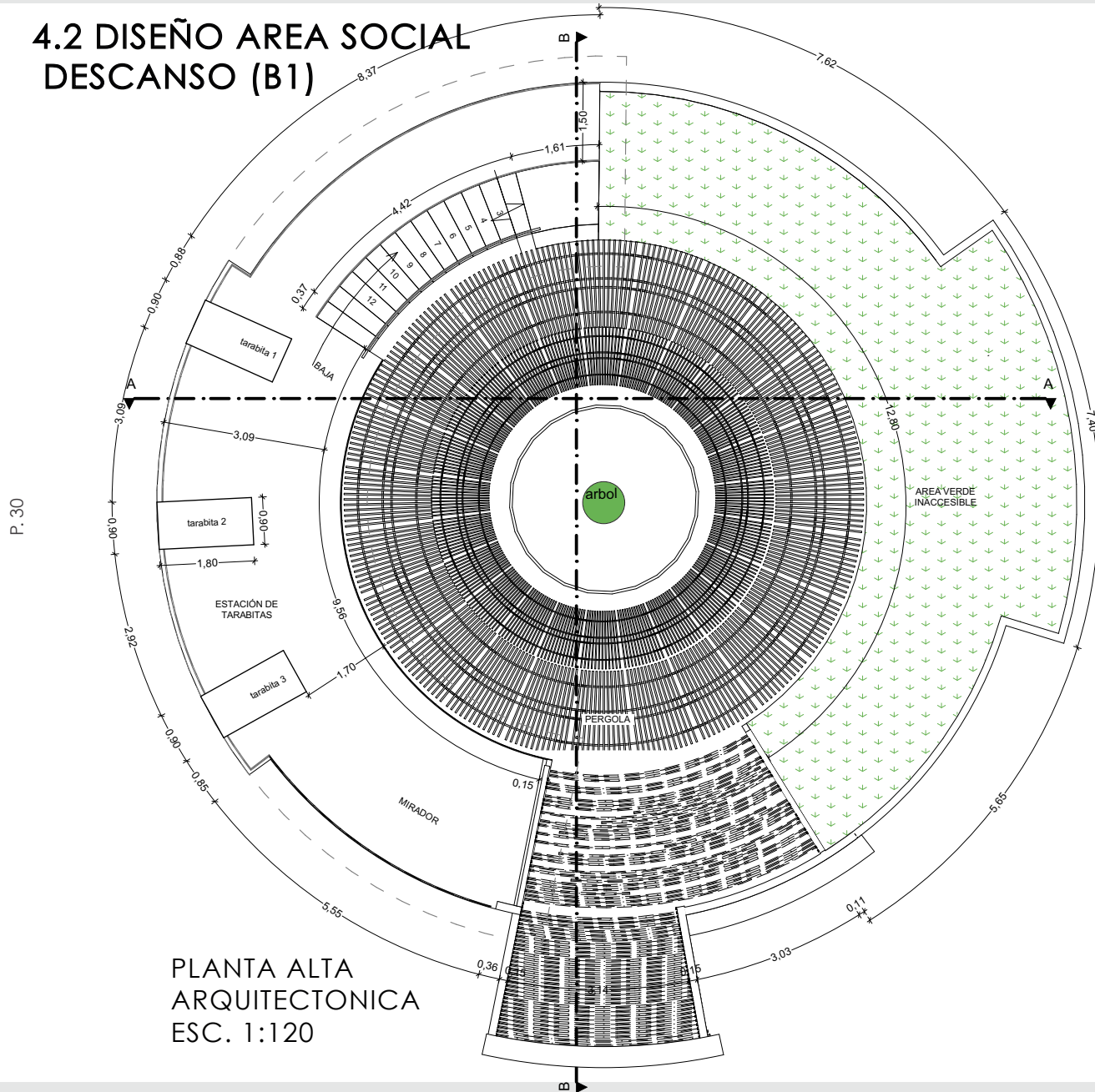

4.2.1 ALZADOS Y SECCIONES



ALZADO A-A



ALZADO B-B



ALZADO C-C



SECCION A-A

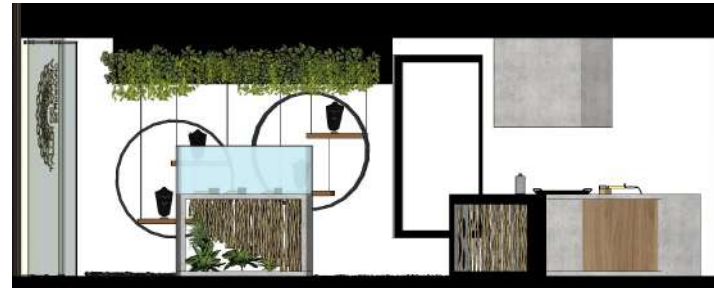

ALZADO D-D



SECCION B-B

P. 31

4.2.2 REVESTIMIENTO DE PAREDES

P. 32

	LISTONES DE MADERA
	LLADRILLO ARTESANAL. Aparejo: Comun Color: naranja, marron. Dimensiones: 25x12x6cm
	CANA DE BAMBUCILLOS. Preservado Color: natural
	PINTURA - Pintuco Color: Blanco Satinado
	PASAMANO DE VIDRIO templado 8mm
	ESPEJO. Color: Claro. Dimensiones: 4m de espesor
	PORCELANATO DORNE - GRAIMAN. Color: Beige Dimensiones: 60X120cm
	PORCELANATO PEBBLE - GRAIMAN. Color: Gris Dimensiones: 60X120cm
	PORCELANATO TROPIC LINEN- GRAIMAN. Dimensiones: 60X120cm

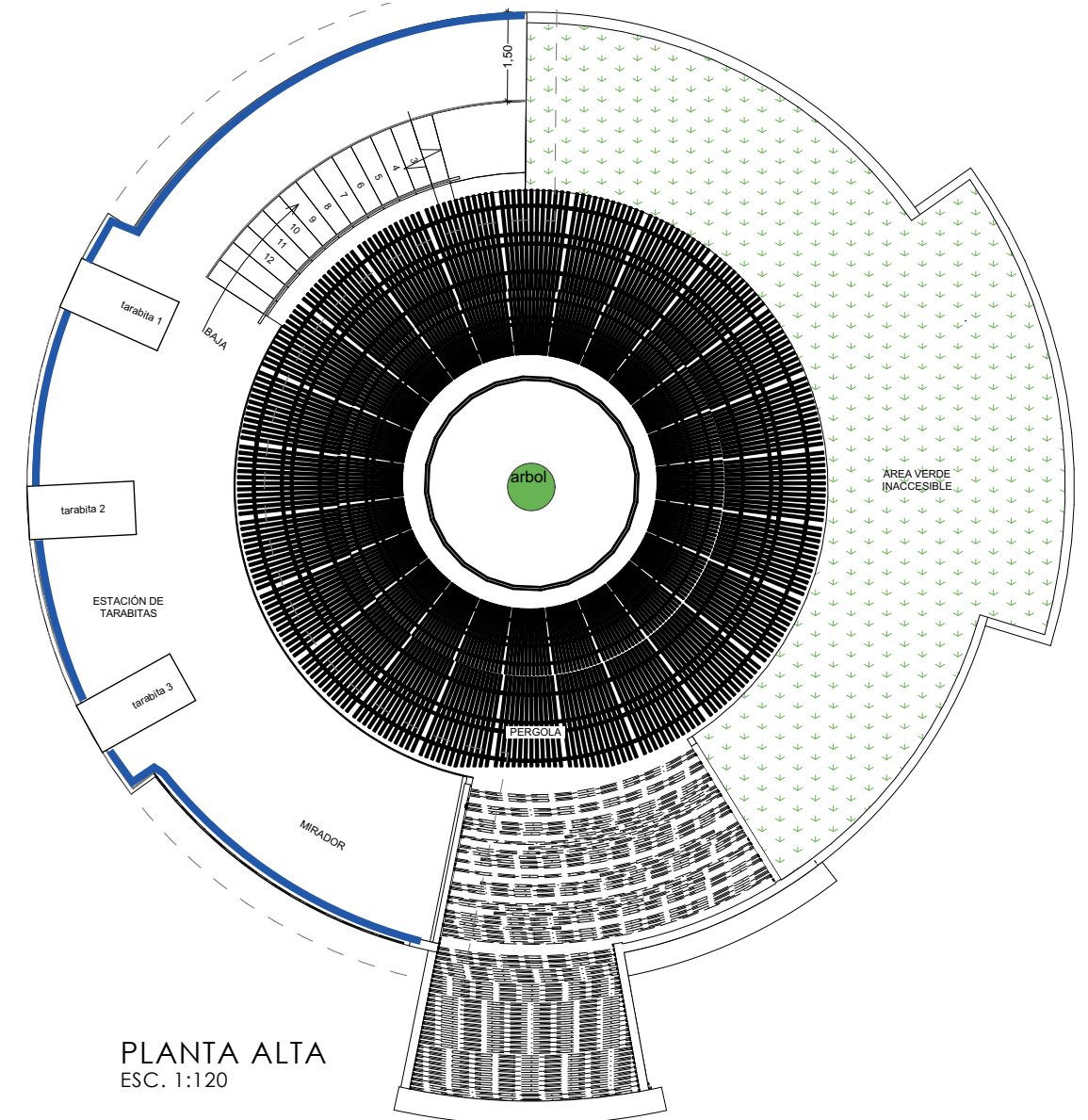
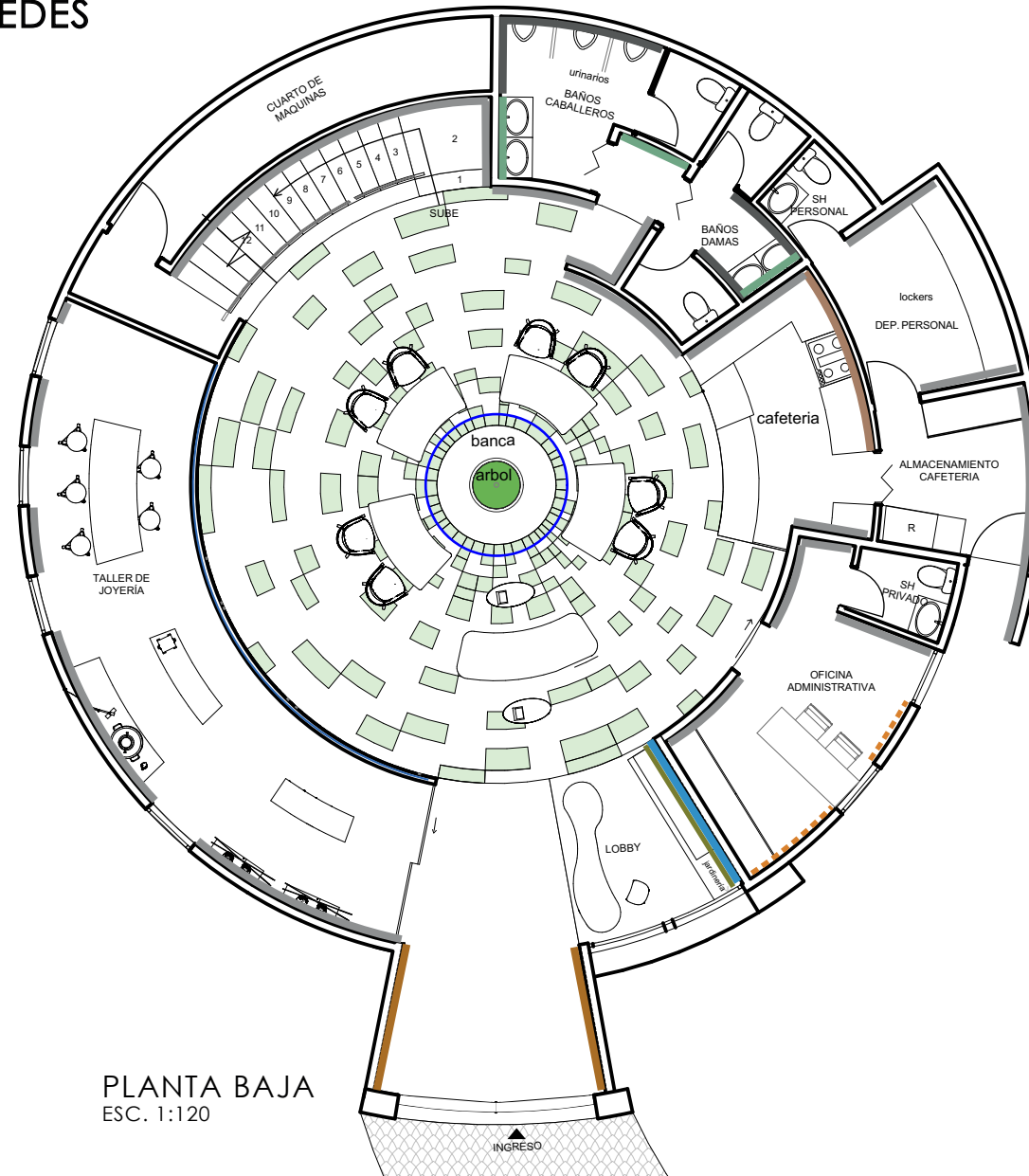

4.2.3 REVESTIMIENTO DE PISOS

P. 33



PIEDRA DECORATIVA.
Color: gris natural.
Granulometría: 3 a 4 cm
Bolsas de 25 KG:



HORMIGON PULIDO.
Color: Gris claro.
Dimensiones: personaliza-
do



PISO FLOTANTE



CESPED SINTETICO

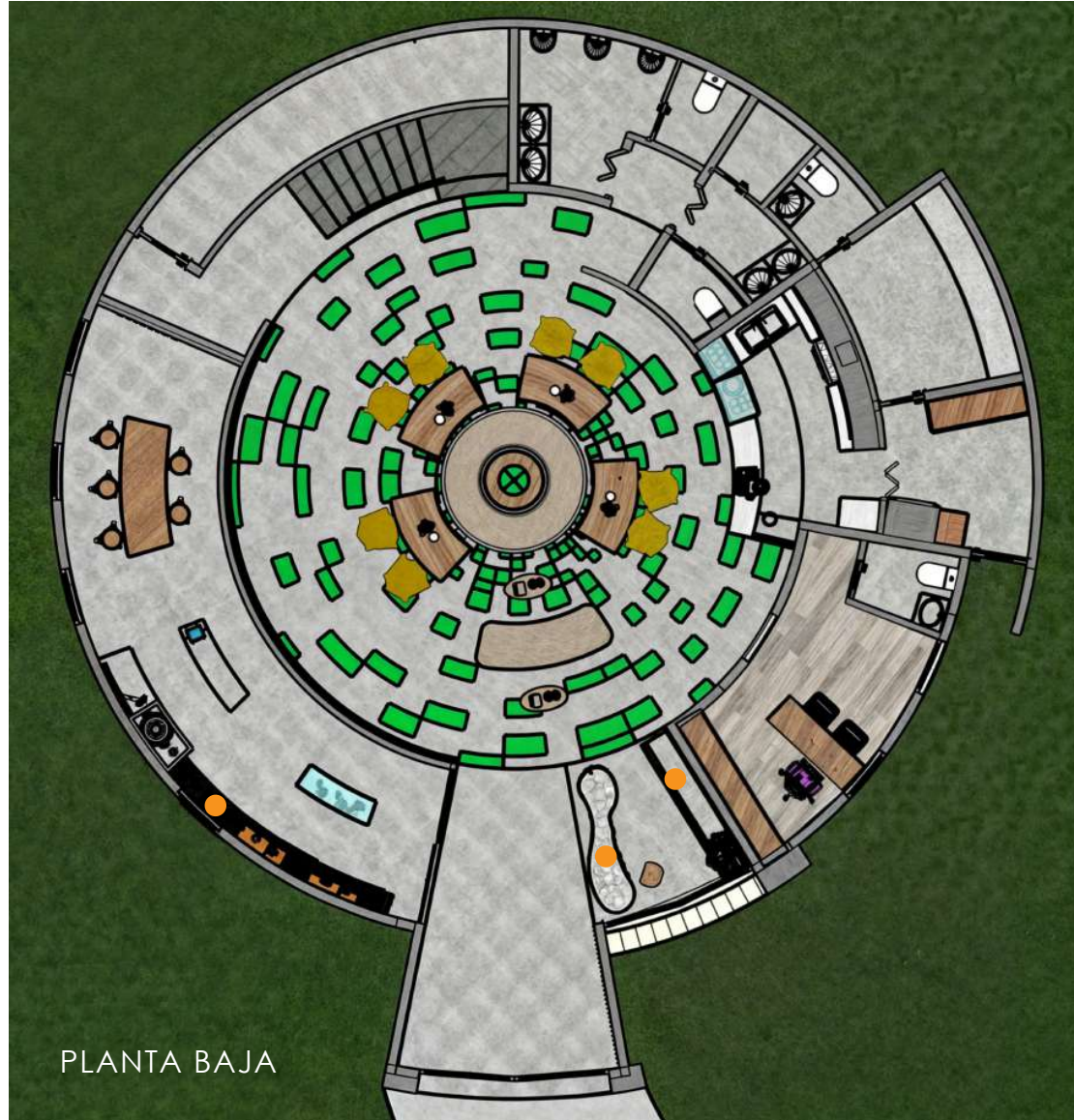

4.2.4 PLANO DE TECHOS

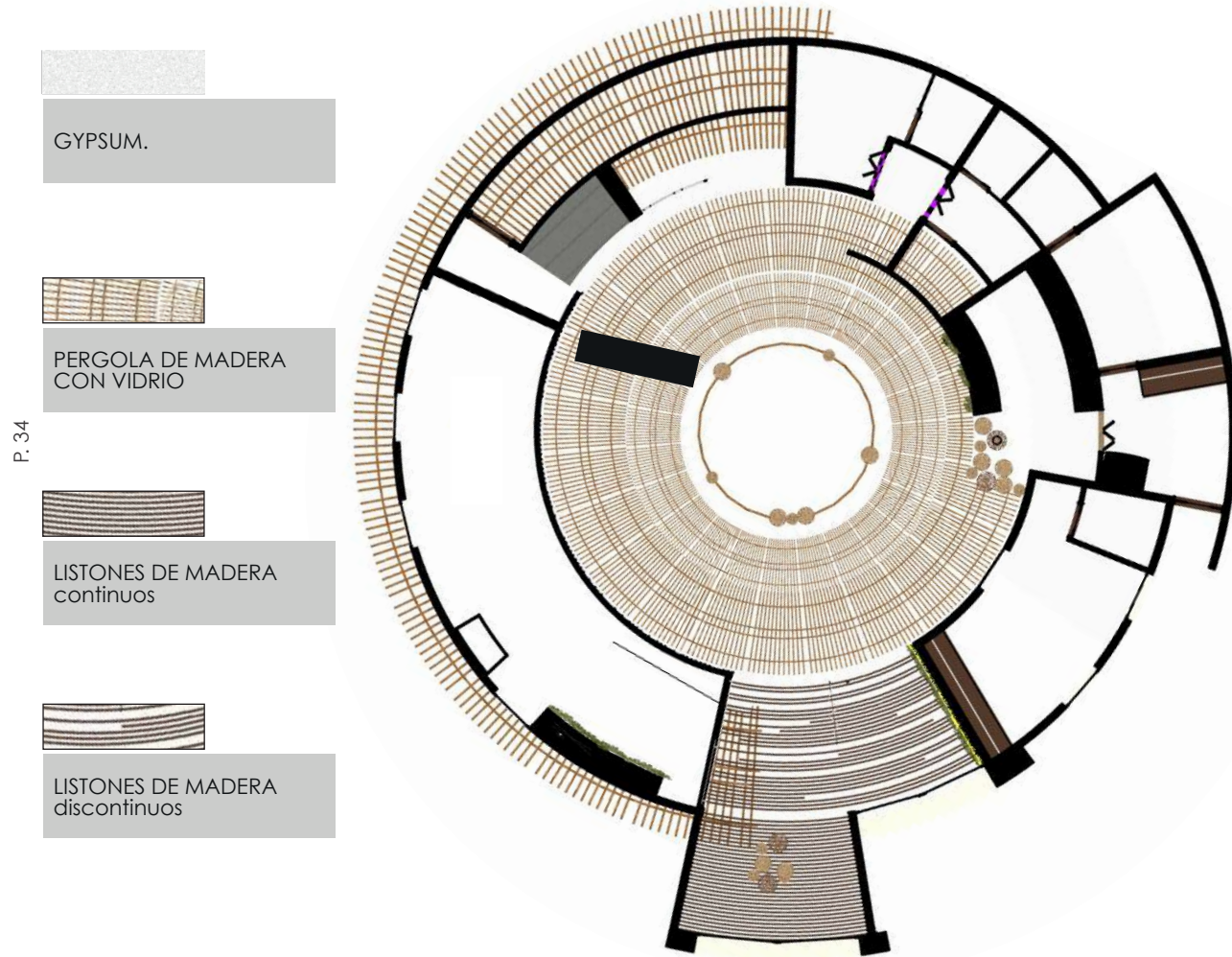

4.2.5 PLANO DE ILUMINACION

<ul style="list-style-type: none"> Orange dot Grey dot Blue dot 		<p>LED EMPOTRABLE Luz calida 3000K</p>
<ul style="list-style-type: none"> Green dot 		<p>OJO DE DRAGON 1W Luz calida 3000K</p>
<ul style="list-style-type: none"> Red dot 		<p>LAMPARA COLGANTE Material: Bambu Cable con altura regulable Medidas: 37.7(h)x30(Ø)cm Luz calida 3000K</p>
<ul style="list-style-type: none"> Green vertical bar 		<p>LAMPARA COLGANTE LED INTEGRADO (silicona 360) herraje: negro dimensiones: 120x100 cm Luz calida 3000K</p>
<ul style="list-style-type: none"> Yellow dot 		<p>LAMPARA COLGANTE LED Luz calida 3000K</p>

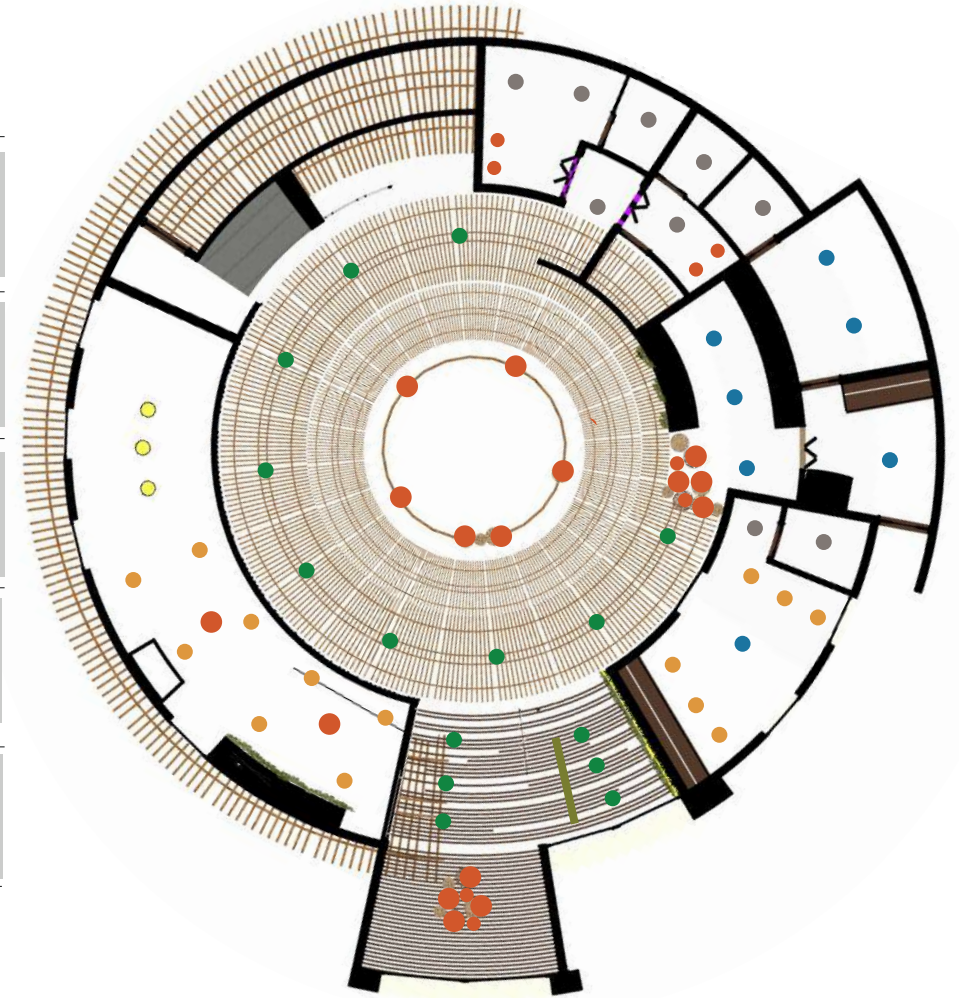

4.2.6 SELECCION DE MOBILIARIO

P. 35

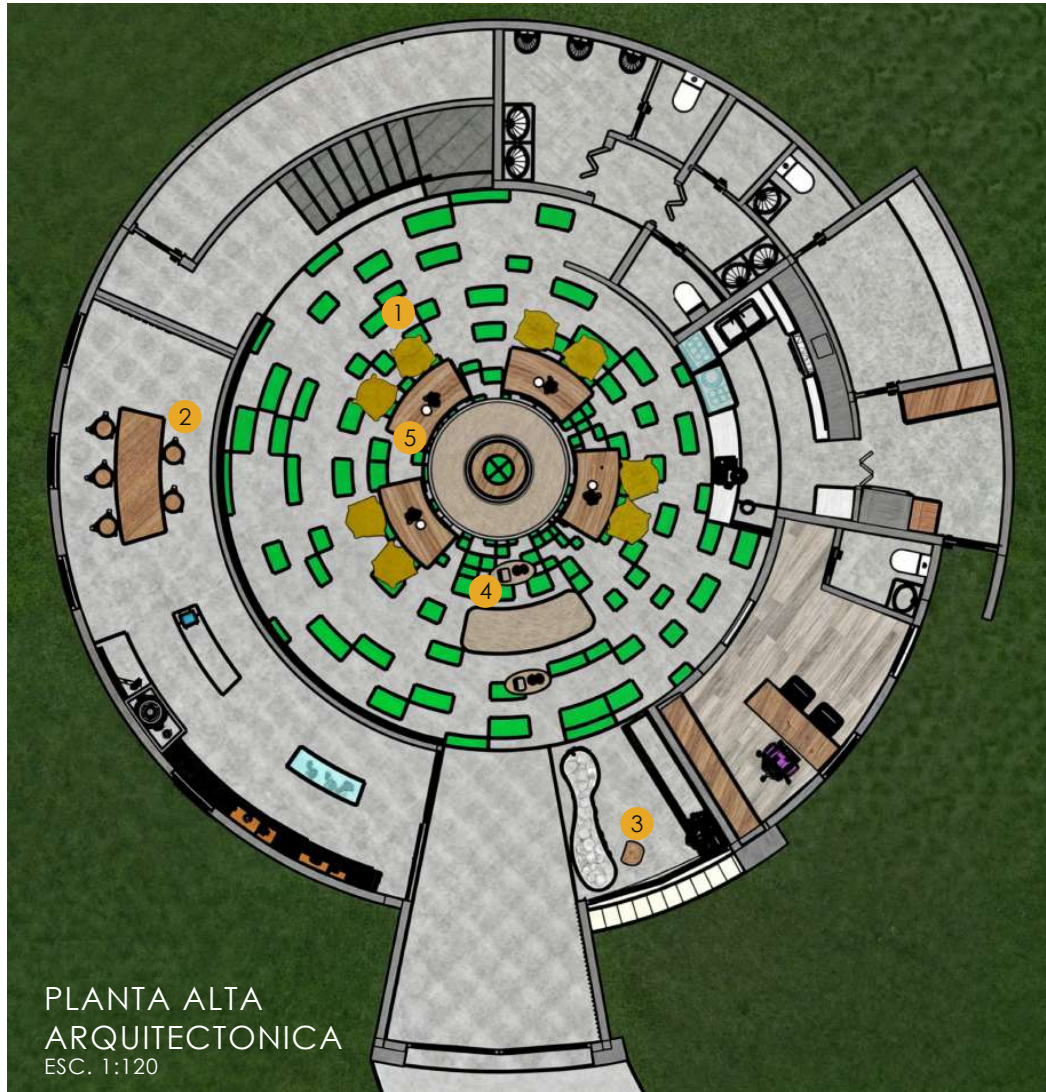

TABURETE
Material: Madera pino, con
anclajes metalicos vistos



TABURETE
Material: Madera pino, con
anclajes metalicos vistos



TABURETE
Material: Madera pino macizo



MESA DE CENTRO
Material: Madera pino, con
estructura metalica



MESA DE CAFETERIA
Material: Madera pino con
estructura metalica

4.2.7 RENDERS

P. 36



LOBBY



MESA - CAFETERÍA

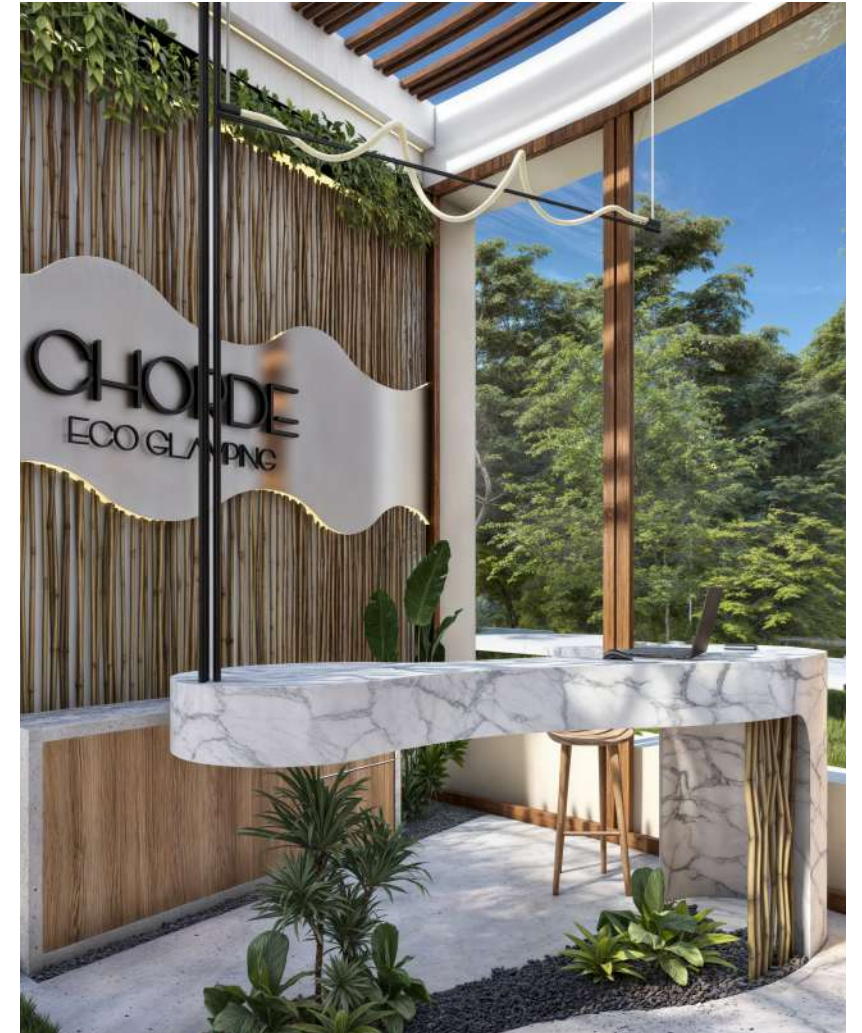

LOBBY

4.2.7 RENDERS

P. 37



INGRESO



CAFETERÍA

4.2.7 RENDERS

P. 38



TALLER DE JOYERÍA (Elaboración de filigrana)



SHOPPING JEWELRY

4.2.7 RENDERS



CAFETERÍA

4.2.7 RENDERS

P.40



LOBBY - INGRESO

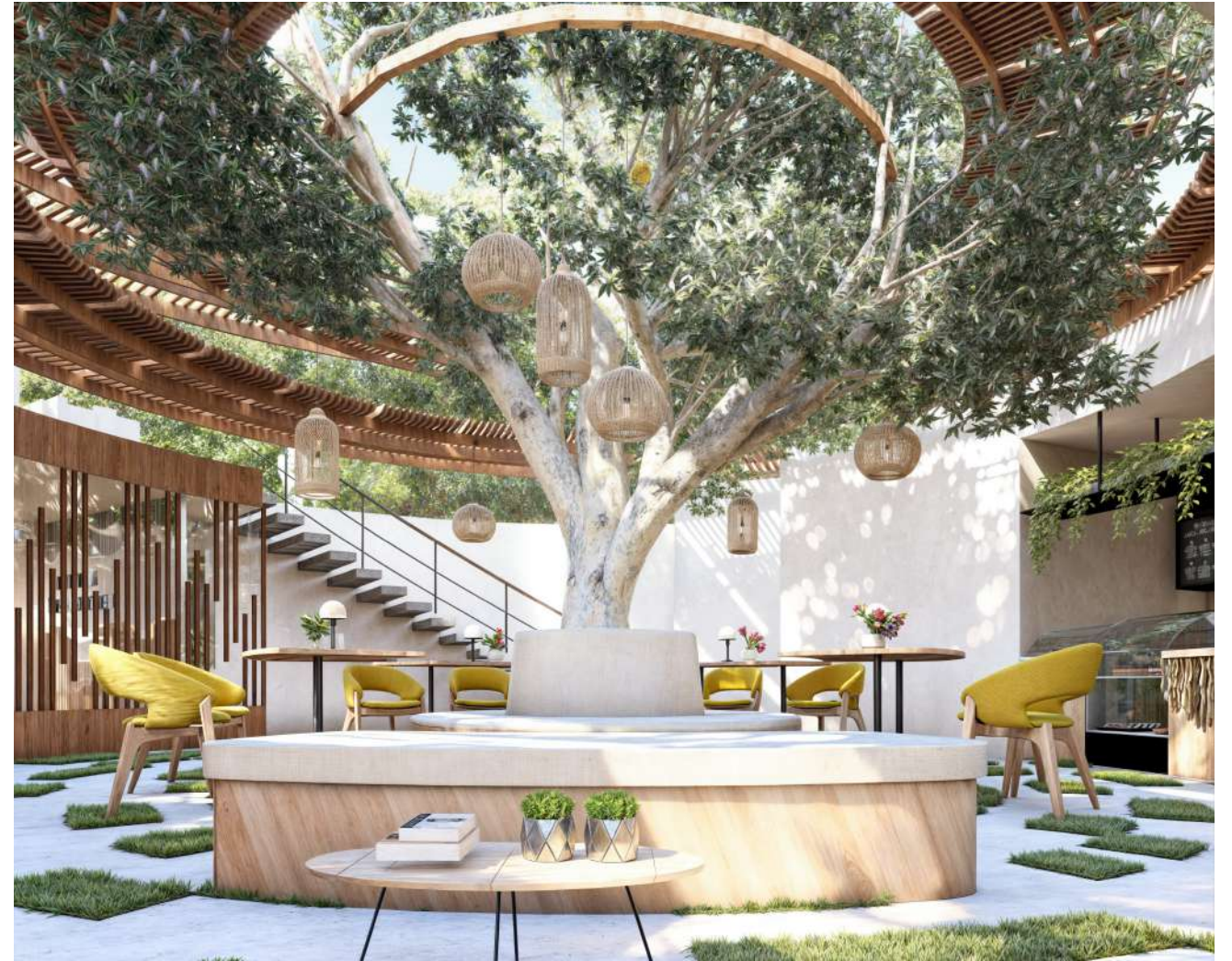

ÁRBOL- CENTRO

4.3 DISEÑO ALOJAMIENTO EXCLUSIVO (B2)

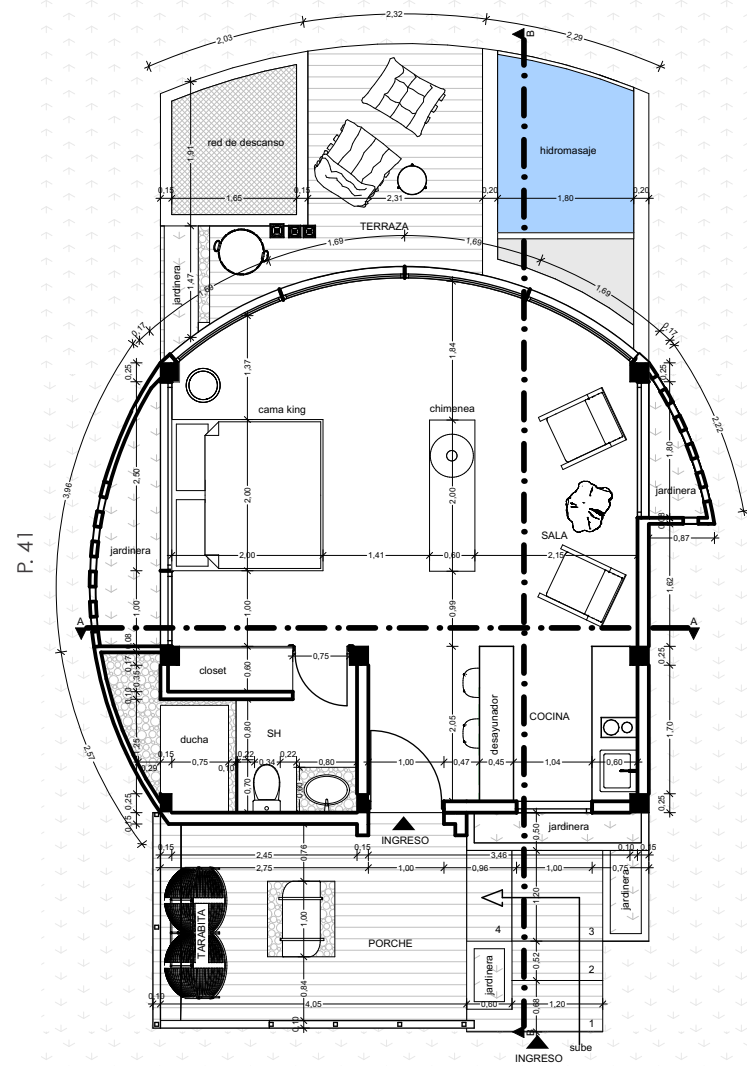

PLANTA ARQUITECTONICA
Escala 1:100



PLANTA AMOBLADA
Escala 1:100

4.3.1 SECCIONES Y ALZADOS



SECCION B-B



SECCION A-A

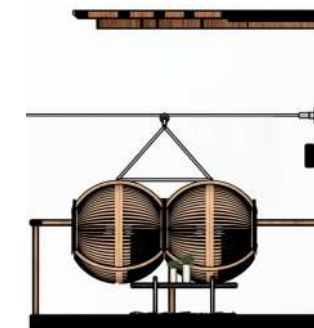

ALZADO C-C



ALZADO A-A



ALZADO B-B

4.3.3 REVESTIMIENTO DE PAREDES

P. 42

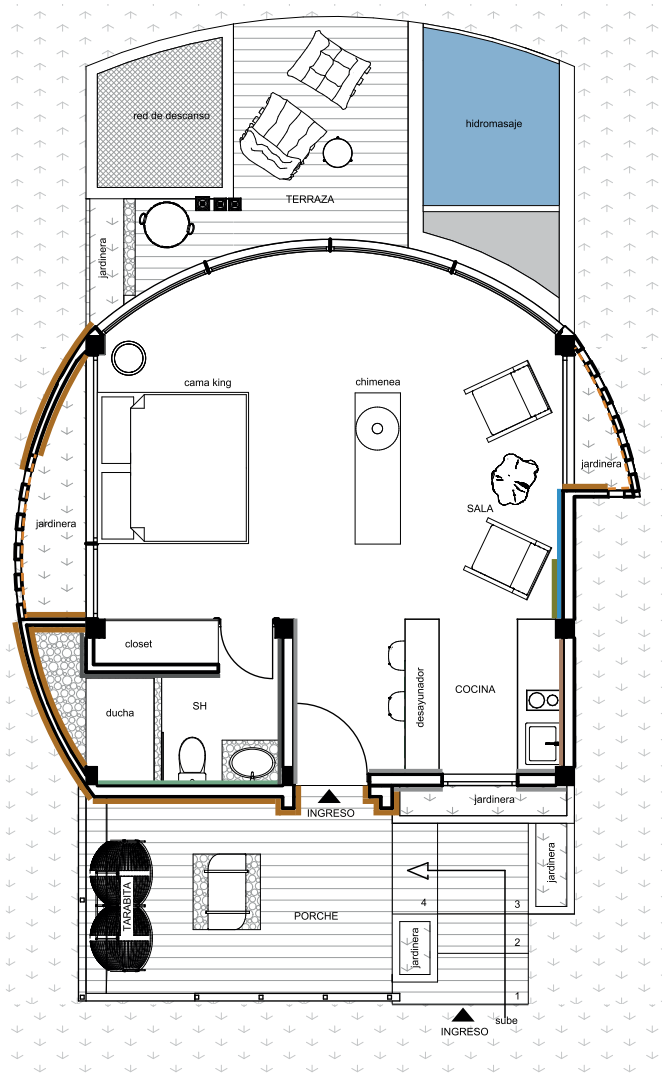

	LLADRILLO ARTESANAL. Aparejo: Compuesto, vanos y llenos Color: naranja, marron. Dimensiones: 25x12x6cm
	LLADRILLO ARTESANAL. Aparejo: Comun Color: naranja, marron. Dimensiones: 25x12x6cm
	CANA DE BAMBUCILLOS. Preservado Color: natural
	PINTURA - Pintuco Color: Blanco Satinado
	ESPEJO. Color: Claro. Dimensiones: 4m de espesor
	PORCELANATO DORNE - GRAIMAN. Color: Beige Dimensiones: 60X120cm
	PORCELANATO PEBBLE - GRAIMAN. Color: Gris Dimensiones: 60X120cm
	PORCELANATO TROPIC LINEN- GRAIMAN. Dimensiones: 60X120cm





4.3.4 REVESTIMIENTO DE PISOS

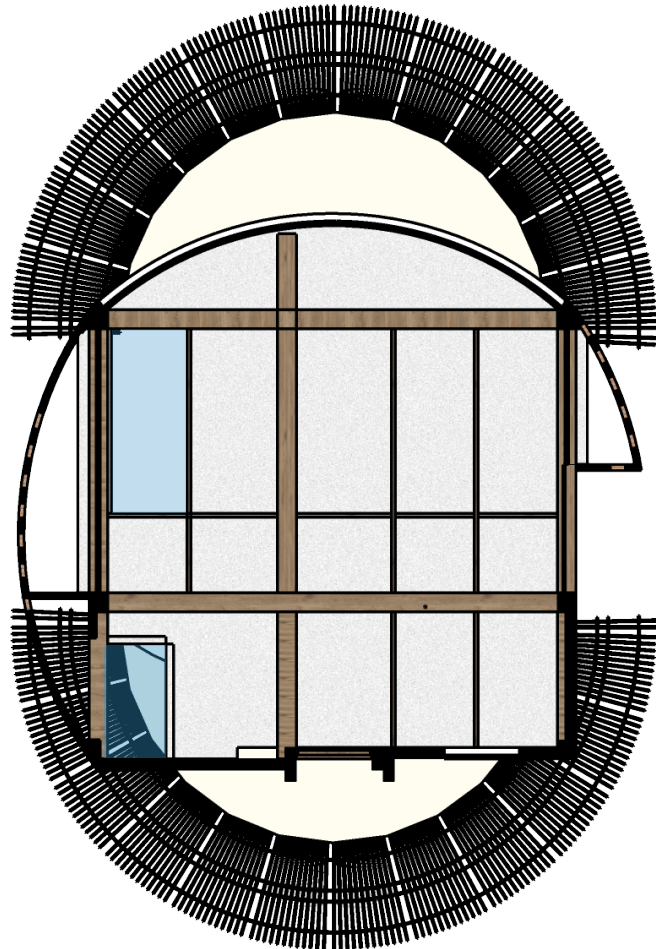

	PIEDRA DECORATIVA. Color: gris natural. Granulometría: 3 a 4 cm Bolsas de 25 KG:
	PORCELANATO DAKOTA - GRAIMAN. Color: Honey Dimensiones: 19X120cm
	HORMIGON PULIDO. Color: Gris claro. Dimensiones: personaliza- do
	CUERDA DE YUTE Color: beige natural. Dimensiones: Personaliza- do.
	ALFOMBRA Color: franjas verticales en tonos marrones, beige y gris
	DECORA PISCINA- GRAIMAN Color: tonos azulados. Dimensiones: 30 x 30cm
	GRANILLO antideslizante Color: Gris oscuro . Dimensiones: personaliza- do

4.3.5 PLANO DE TECHOS



-  VIGAS DE MADERA PINO VISTAS.
-  GYPSUM.
-  CUBIERTA DE VIDRIO
-  PERGOLA DE MADERA CON VIDRIO

P. 43

4.3.6 PLANO DE ILUMINACIÓN

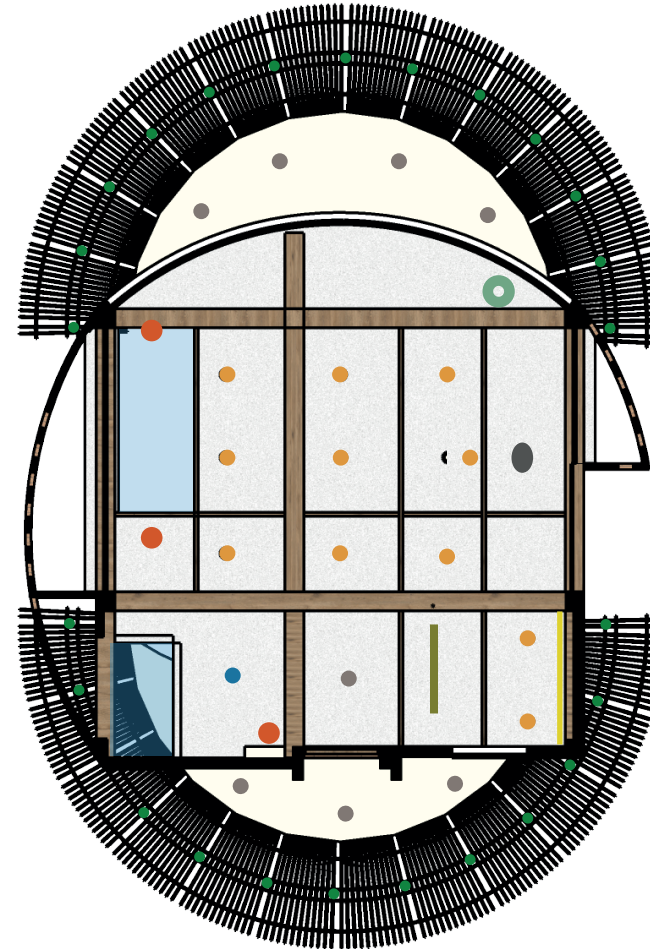

	3W		LED EMPOTRABLE Luz calida 3000K
	6W		
	6W		
			OJO DE DRAGON 1W Luz calida 3000K
			REGLETA LED 6W Luz calida 3000K
			LAMPARA COLGANTE Material: Bambu Cable con altura regulable Medidas: 37.7(h)x30(Ø)cm Luz calida 3000K
			LAMPARA DE PISO 3 PIES Material: pantalla de tela color beige, patas metalicas color negro Dimensiones: Herraje,h total de 140 cm ;pantalla, 25(h)x38(Ø)cm
			LAMPARA COLGANTE ASIMETRICA Material: Bambu Cable con altura regulable Luz calida 3000K
			LAMPARA COLGANTE LED INTEGRADO (silicona 360) herraje: negro dimensiones: 120x100 cm Luz calida 3000K

4.3.6 SELECCION DE MOBILIARIO

P. 44



1
POLTRONA COSTELA CON PUFF
Material:
Estructura de madera pino color natural, tapicería color blanco.



2
MESA DE CENTRO
Material: Madera pino natural, base 1 de vidrio 3mm, base 2 de mimbre



3
CESTO
Material: Ratam color gris
Deposito de colchas y almohadas para el uso de la red de descanso



4
VELADOR
Material: Madera pino natural, estructura metálica.



5
LAMPARA DE PISO, 3 PIES
Material: pantalla de tela color beige, patas metálicas color negro



6
POLTRONA:
Material: Patas de madera pino color natural, tapizado color blanco.

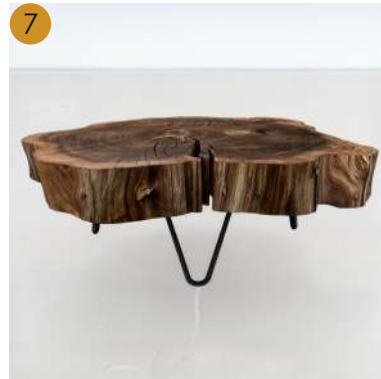

7
MESA DE CENTRO
Material:
Base, Corte de tronco de madera; patas: Hierro color negro mate



8
TABURETE
Material: Madera maciza pino



9
TARABITA
Material: Madera inmunizada
Estructura metálica con sistema ed polea.



10
MESA DE CENTRO
Material:
Base de piedra volcánica, patas de pino color natural, detalles de hilo color gris claro.

4.3.7 RENDERS

P. 45



SALA

4.3.7 RENDERS

P. 46



TERRAZA (RED DE DESCANSO)

4.3.4 RENDERS



COCINA

4.3.4 RENDERS



ÁREA DE CAMA

4.3.4 RENDERS

P. 49



TERRAZA (HIDROMASAJE)

4.3.4 RENDERS



PORCHE (TARABITA)

4.4 DISEÑO ALOJAMIENTO MATRIMONIAL (B3)

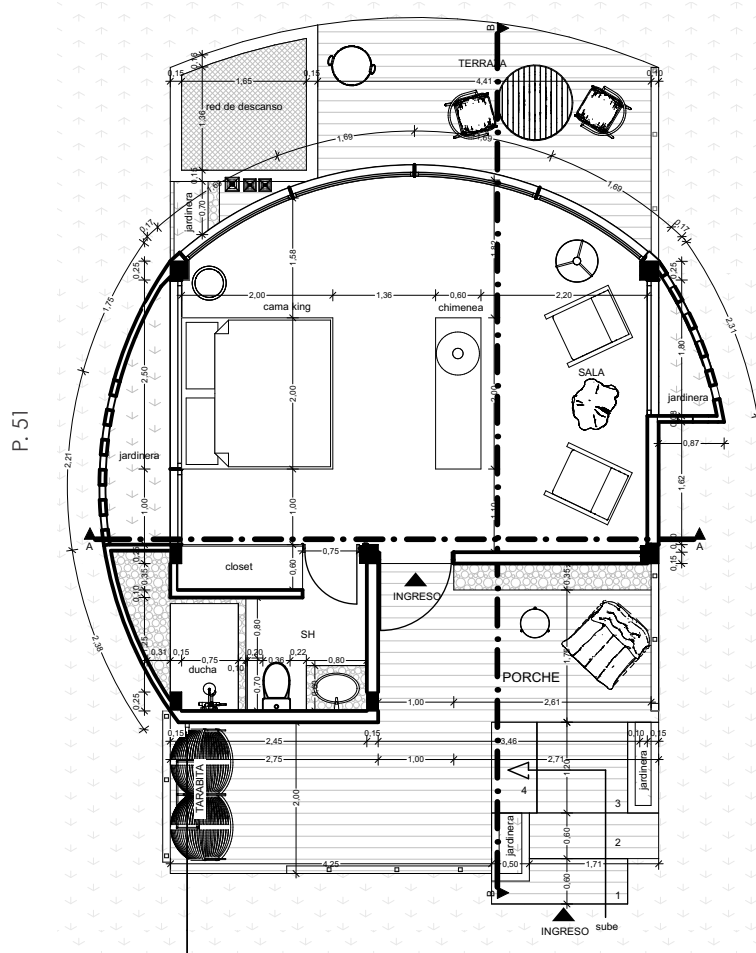

PLANTA ARQUITECTONICA
Escala 1:100



PLANTA AMOBLADA
Escala 1:100

4.4.1 SECCIONES Y ALZADO



SECCION B-B

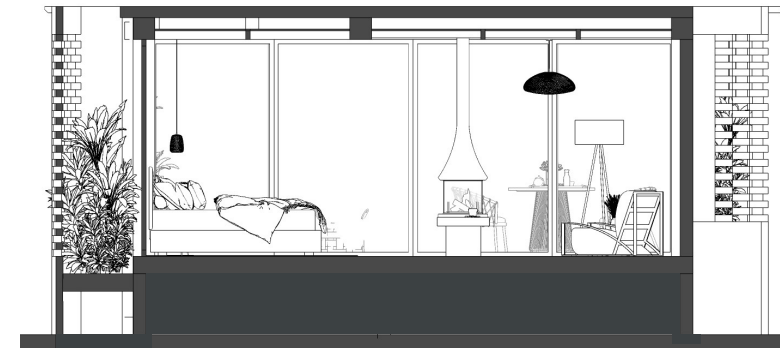

SECCION A-A

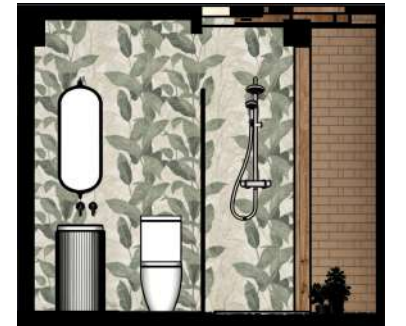

ALZADO A-A



ALZADO C-C



ALZADO B-B

4.4.2 REVESTIMIENTO DE PAREDES

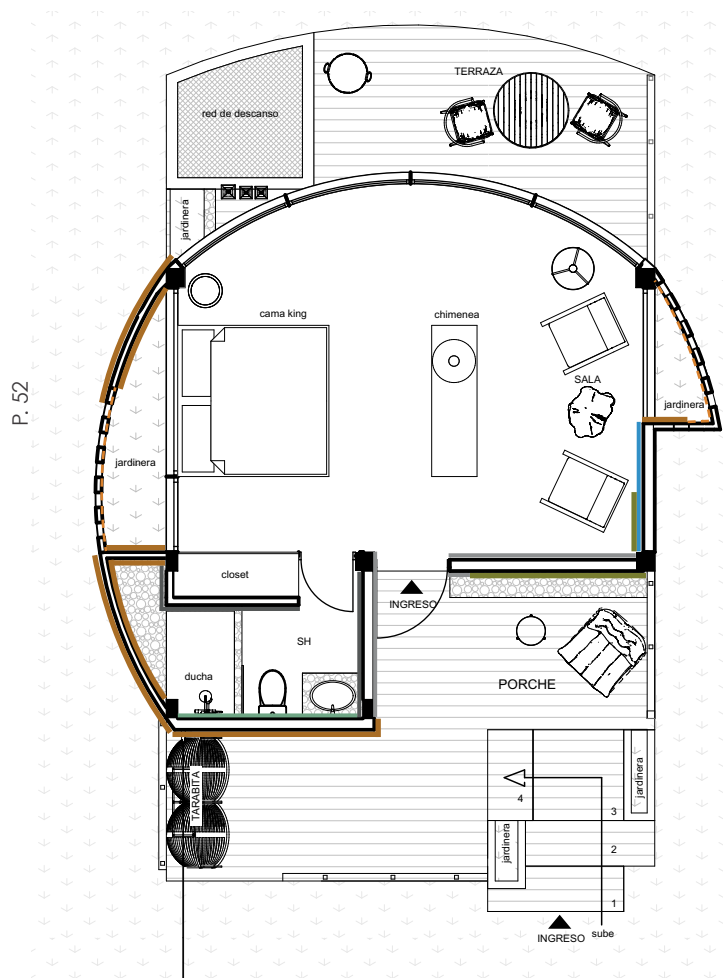

	LLADRILLO ARTESANAL. Aparejo: Compuesto, vanos y llenos Color: naranja, marron. Dimensiones: 25x12x6cm
	LLADRILLO ARTESANAL. Aparejo: Comun Color: naranja, marron. Dimensiones: 25x12x6cm
	CANA DE BAMBUCILLOS. Preservado Color: natural
	PINTURA - Pintuco Color: Blanco Satinado
	ESPEJO. Color: Claro. Dimensiones: 4m de espesor
	PORCELANATO PEBBLE - GRAIMAN. Color: Gris Dimensiones: 60X120cm
	PORCELANATO TROPIC LINEN- GRAIMAN. Dimensiones: 60X120cm





4.4.3 REVESTIMIENTO DE PISOS

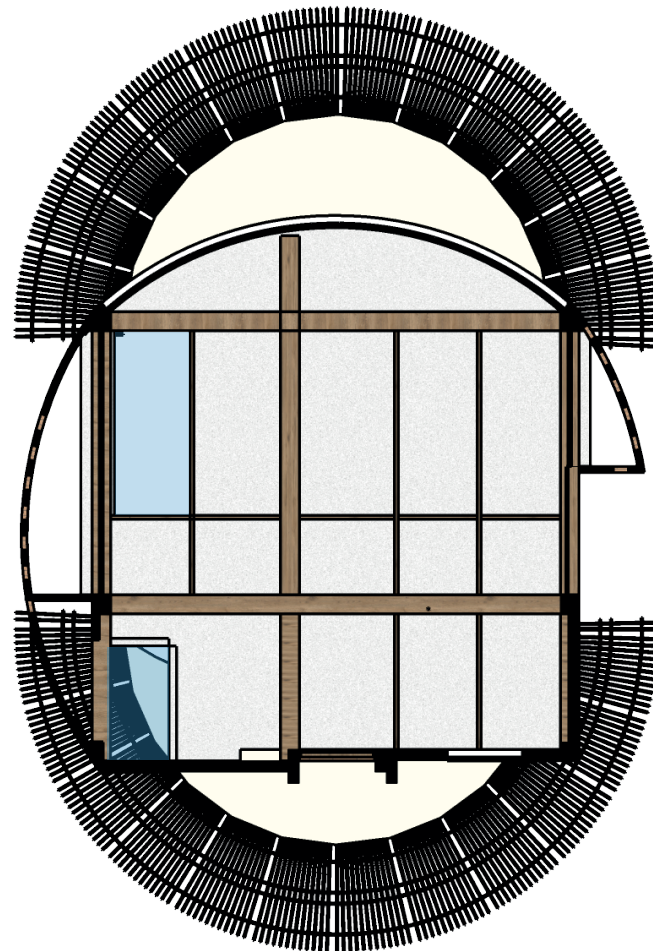

	PIEDRA DECORATIVA. Color: gris natural. Granulometria: 3 a 4 cm Bolsas de 25 KG:
	PORCELANATO DAKOTA - GRAIMAN. Color: Honey Dimensiones: 19X120cm
	HORMIGON PULIDO. Color: Gris claro. Dimensiones: personaliza- do
	CUERDA DE YUTE Color: beige natual. Dimensiones: Personaliza- do.
	ALFOMBRA Color: franjas verticales en tonos marrones, beige y gris

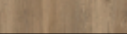
4.4.4 PLANO DE TECHOS



-  VIGAS DE MADERA PINO VISTAS.
-  GYPSUM.
-  CUBIERTA DE VIDRIO
-  PERGOLA DE MADERA CON VIDRIO

P. 53

4.4.5 PLANO DE ILUMINACIÓN

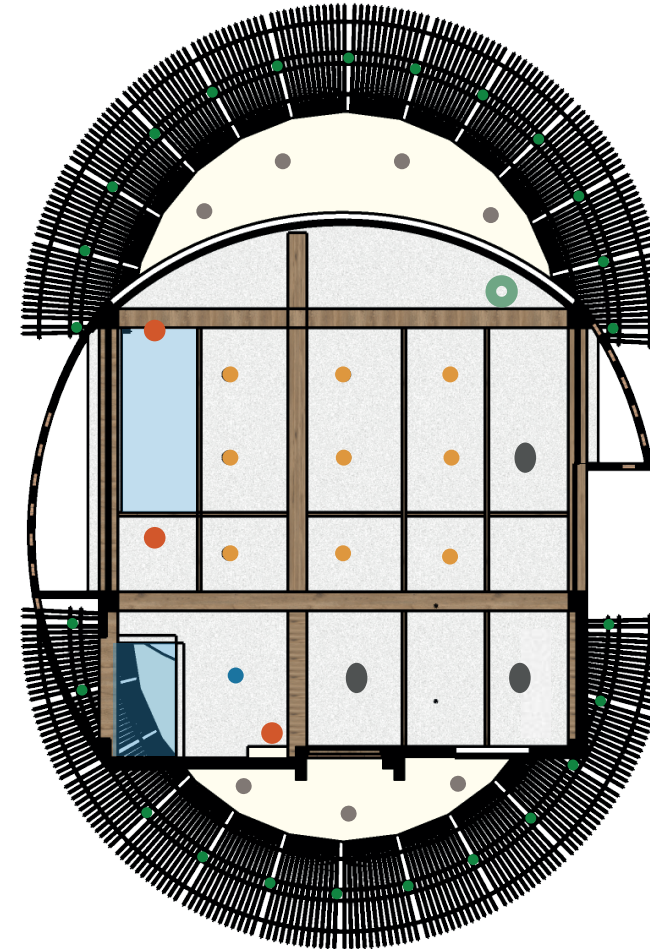

	3W		LED EMPOTRABLE Luz calida 3000K
	6W		
	6W		
			OJO DE DRAGON 1W Luz calida 3000K
			REGLETA LED 6W Luz calida 3000K
			LAMPARA COLGANTE Material: Bambu Cable con altura regulable Medidas: 37.7(h)x30(Ø)cm Luz calida 3000K
			LAMPARA DE PISO 3 PIES Material: pantalla de tela color beige, patas metalicas color negro Dimensiones: Herraje,h total de 140 cm ;pantalla, 25(h)x38(Ø)cm
			LAMPARA COLGANTE ASIMETRICA Material: Bambu Cable con altura regulable Luz calida 3000K
			LAMPARA COLGANTE LED INTEGRADO (silicona 360) herraje: negro dimensiones: 120x100 cm Luz calida 3000K

4.4.6 SELECCION DE MOBILIARIO

P. 54



1
CESTO
 Material: Ratam color gris
 Deposito de colchas y almudadas para el uso de la red de descanso



2
POLTRONA COSTELA
 Material:
 Estructura de madera pino color natural, tapiceria color blanco.

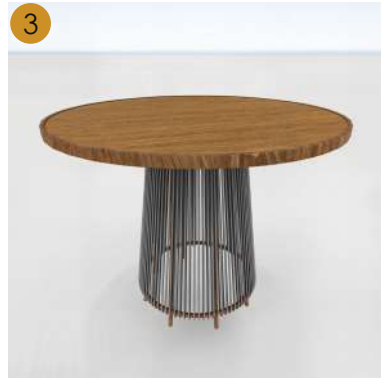

3
MESA DE COMEDOR
 Material:
 Estructura metálica, base de color pino natural.



4
VELADOR
 Material: Madera pino natural, estructura metalica.



5
LAMPARA DE PISO, 3 PIES
 Material: pantalla de tela color beige, patas metalicas color negro



6
POLTRONA:
 Material: Patas de madera pino color natural, tapizado color blanco.

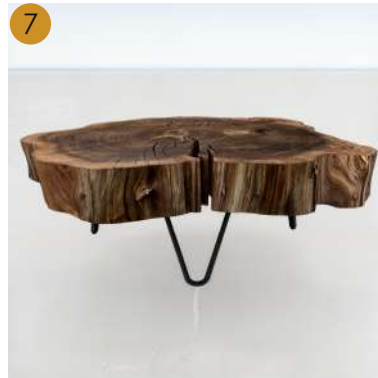

7
MESA DE CENTRO
 Material:
 Base, Corte de tronco de madera; patas: Hierro color negro mate



8
POLTRONA COSTELA
 Material:
 Estructura de madera pino color natural, tapiceria color blanco.



9
MESA DE CENTRO
 Material: Madera pino natural, base 1 de vidrio 3mm, base 2 de mimbre



10
TARABITA
 Material: Madera inmunizada Estructura metalica con sistema ed polea.

4.4.7 RENDERS

P. 55



TERRAZA

4.4.7 RENDERS

P.56



BAÑO

4.4.7 RENDERS

P. 57



PORCHE

4.4.7 RENDERS

P. 58



ÁREA DE CAMA

4.5 DISEÑO ALOJAMIENTO FAMILIAR (B4)

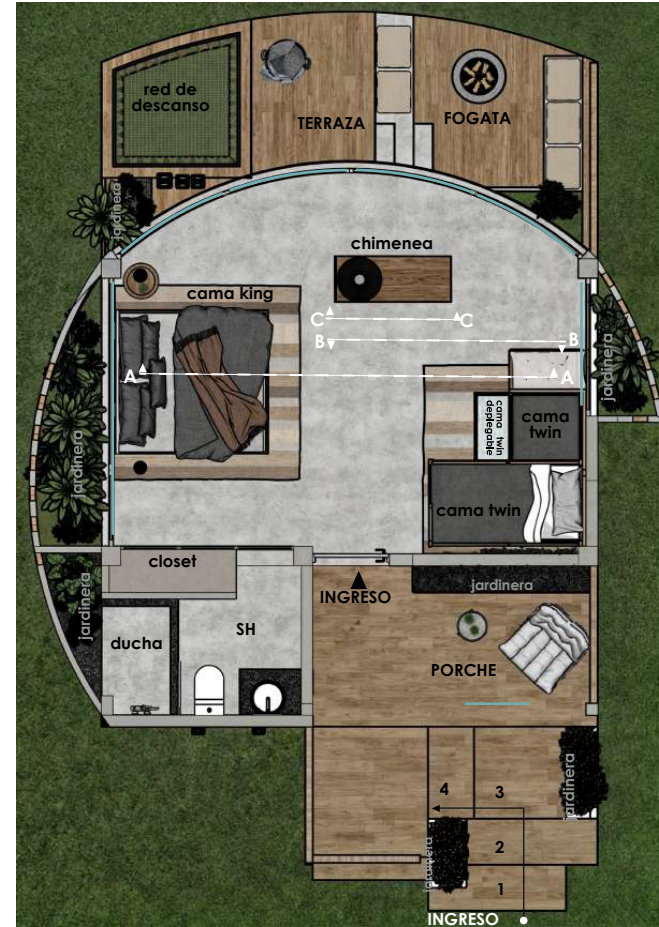
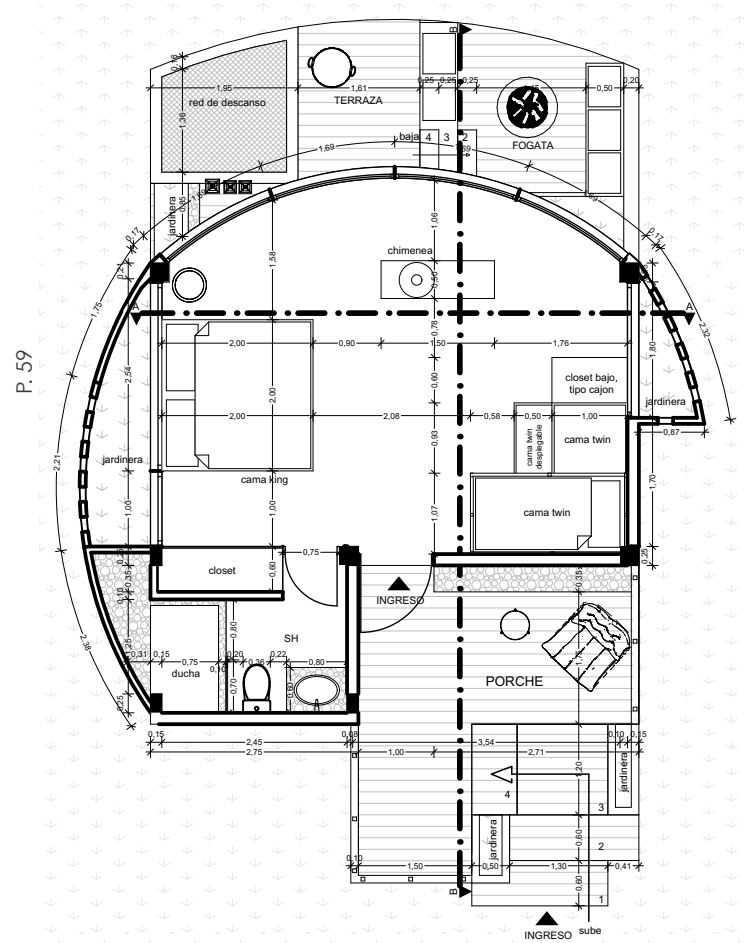

4.5.1 SECCIONES Y ALZADOS



SECCION B-B



SECCION A-A



ALZADO C-C



ALZADO A-A



ALZADO B-B

4.5.2 REVESTIMIENTO DE PAREDES

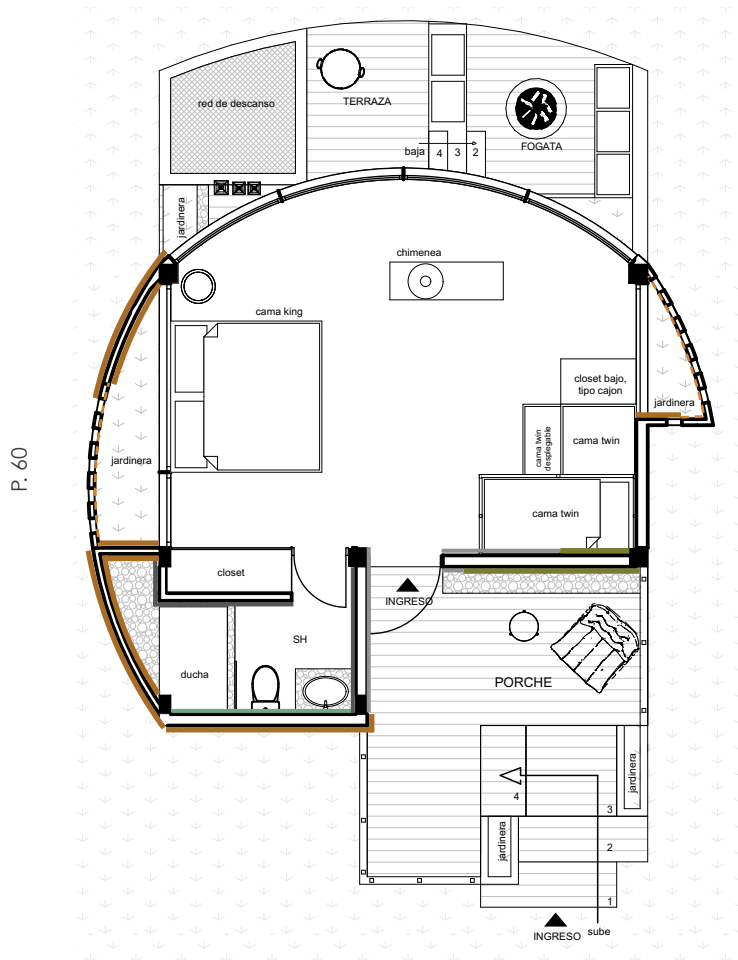

- 

LLADRILLO ARTESANAL.
Aparejo: Compuesto, vanos y llenos
Color: naranja, marron.
Dimensiones: 25x12x6cm
- 

LLADRILLO ARTESANAL.
Aparejo: Comun
Color: naranja, marron.
Dimensiones: 25x12x6cm
- 

CANA DE BAMBUCILLOS.
Preservado
Color: natural
- 

PINTURA - Pintuco
Color: Blanco Satinado
- 

PORCELANATO PEBBLE - GRAIMAN.
Color: Gris
Dimensiones: 60X120cm
- 

PORCELANATO TROPIC LINEN- GRAIMAN.
Dimensiones: 60X120cm

4.5.3 REVESTIMIENTO DE PISOS



- 

PIEDRA DECORATIVA.
Color: gris natural.
Granulometria: 3 a 4 cm
Bolsas de 25 KG:
- 

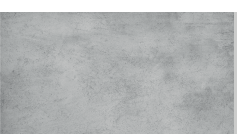
PORCELANATO DAKOTA - GRAIMAN.
Color: Honey
Dimensiones: 19X120cm
- 

HORMIGON PULIDO.
Color: Gris claro.
Dimensiones: personaliza-do
- 





CUERDA DE YUTE
Color: beige natual.
Dimensiones: Personaliza-do.
- 

ALFOMBRA
Color: franjas verticales en tonos marrones, beige y gris

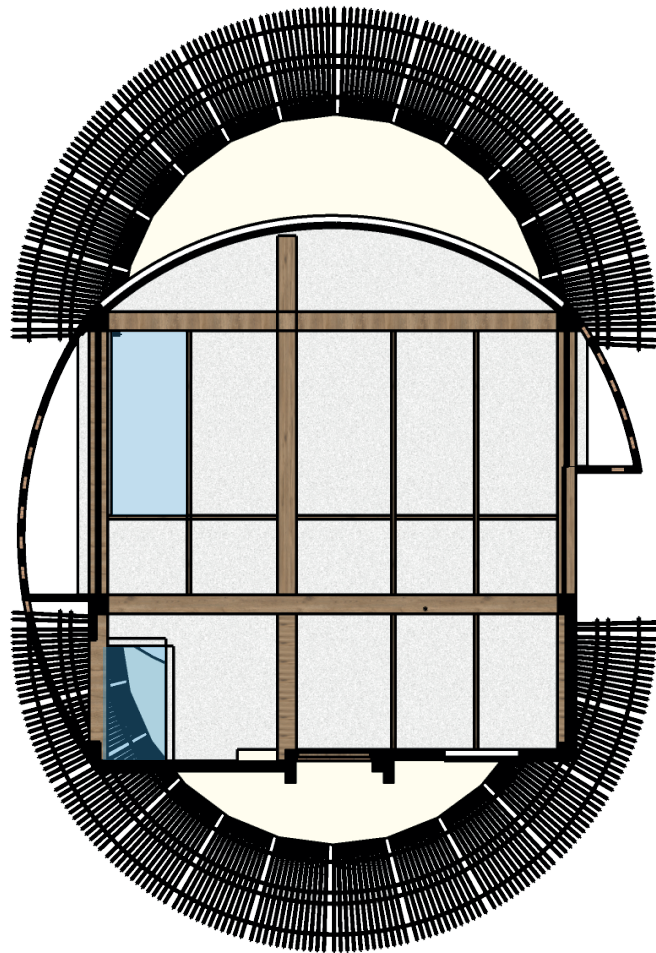
4.5.4 PLANO DE TECHO

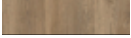
P. 61



-  VIGAS DE MADERA PINO VISTAS.
-  GYPSUM.
-  CUBIERTA DE VIDRIO
-  PERGOLA DE MADERA CON VIDRIO

4.5.5. PLANO DE ILUMINACIÓN

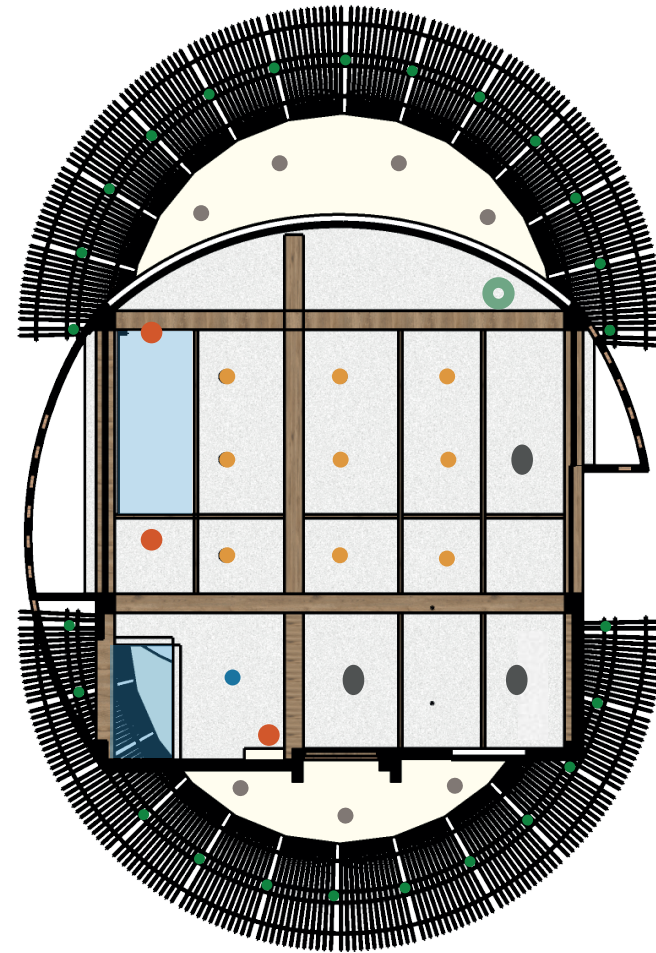

	3W		LED EMPOTRABLE Luz calida 3000K
	6W		
	6W		
			OJO DE DRAGON 1W Luz calida 3000K
			REGLETA LED 6W Luz calida 3000K
			LAMPARA COLGANTE Material: Bambu Cable con altura regulable Medidas: 37.7(h)x30(Ø)cm Luz calida 3000K
			LAMPARA DE PISO 3 PIES Material: pantalla de tela color beige, patas metalicas color negro Dimensiones: Herraje,h total de 140 cm ;pantalla, 25(h)x38(Ø)cm
			LAMPARA COLGANTE ASIMETRICA Material: Bambu Cable con altura regulable Luz calida 3000K
			LAMPARA COLGANTE LED INTEGRADO (silicona 360) herraje: negro dimensiones: 120x100 cm Luz calida 3000K

4.5.6 SELECCION DE MOBILIARIO

P. 62



1
CESTO
 Material: Ratam color gris
 Deposito de colchas y almudadas para el uso de la red de descanso



2
VELADOR
 Material: Madera pino natural, estructura metalica.



3
POLTRONA COSTELA
 Material:
 Estructura de madera pino color natural, tapiceria color blanco.



4
MESA DE CENTRO
 Material: Madera pino natural, base 1 de vidrio 3mm, base 2 de mimbre

4.5.7 RENDERS



TERRAZA (FOGATA)



ÁREA DE CAMAS

4.6 STYLING

P. 64



HABITACIÓN TIPO

BLOQUES DE ALOJAMIENTO

SALA TIPO

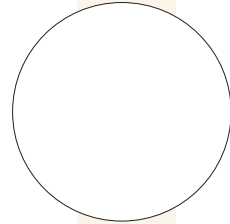

Pintura blanco satinado



Piedra decorativa negra



Hormigón pulido



Ladrillo artesanal



Caña



Melamina Gales Pelikano

BLOQUE DE AREA SOCIAL

CAFETERIA



LOBBY



CAPITULO V

DISEÑO EXCLUSIVO DE MOBILIARIO

5.1 DISEÑO EXCLUSIVO DE MESA DE CENTRO

Denominada "**BALANCE**", ubicada en la sala de estar del porche de alojamiento exclusivo (B2), su diseño presenta particulares características en cuanto a forma y materialidad, la mezcla entre las formas geométricas y orgánicas, genera un elemento asimétrico equilibrado.

Permite a los usuarios realizar cualquier actividad en torno a ella, disfrutar colocando su servicio según sus gustos y preferencias, aporta en que su forma y funcionamiento sea más eficiente y seguro, contribuyendo no sólo su utilidad, sino también un plus en concepto de belleza, comodidad y sensación de calidez, con una solución actual, moderna sin perder el enfoque cultural.

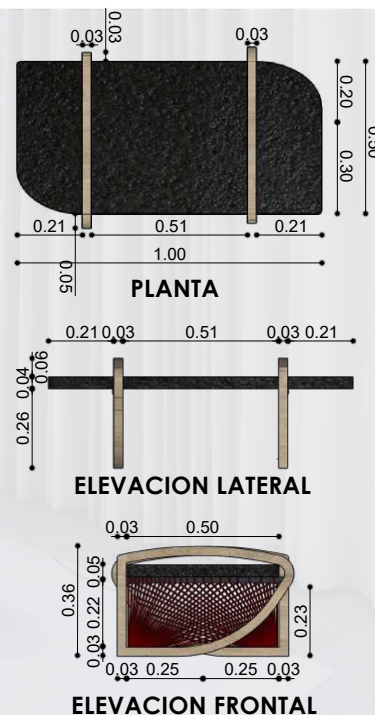

- FICHA TECNICA Y CONSTRUCCION

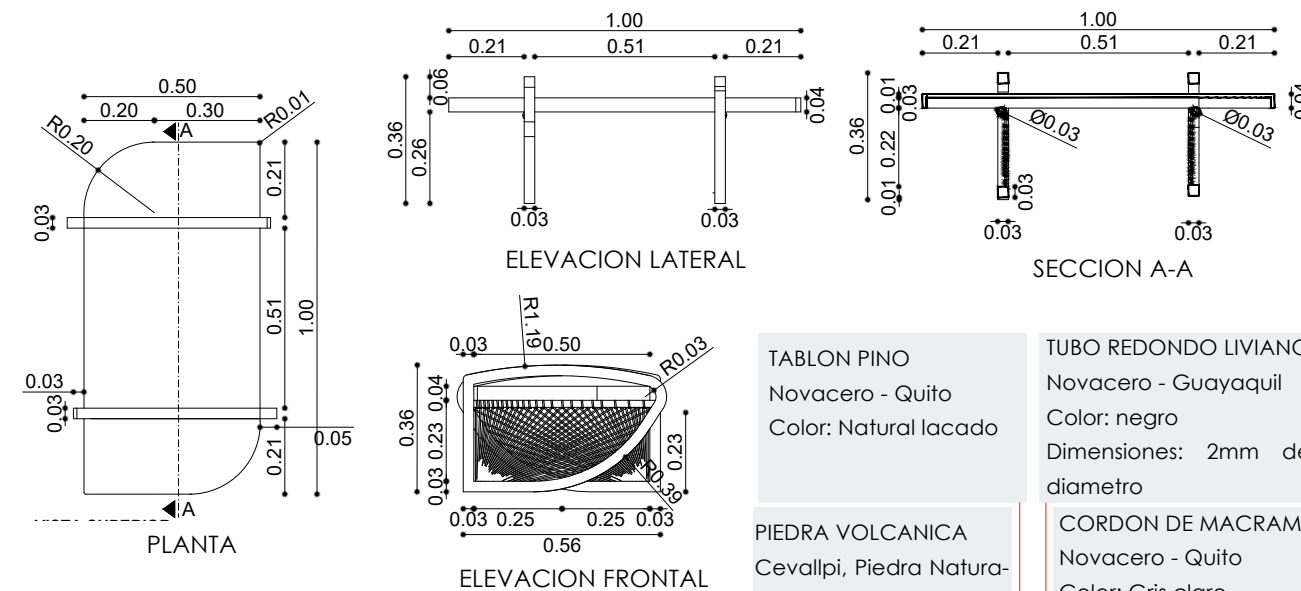

- | | |
|--|--|
| TABLON PINO
Novacero - Quito
Color: Natural lacado | TUBO REDONDO LIVIANO
Novacero - Guayaquil
Color: negro
Dimensiones: 2mm de diametro |
| PIEDRA VOLCANICA
Cevallpi, Piedra Naturales - Quito
Espesor: 1cm | CORDON DE MACRAME
Novacero - Quito
Color: Gris claro
Dimensiones: 4mm |

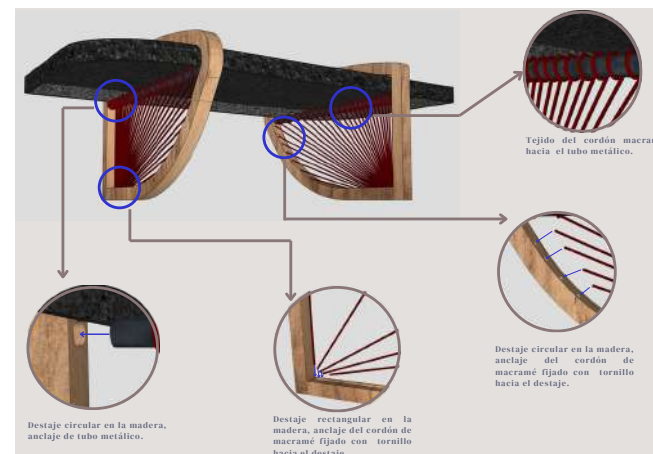
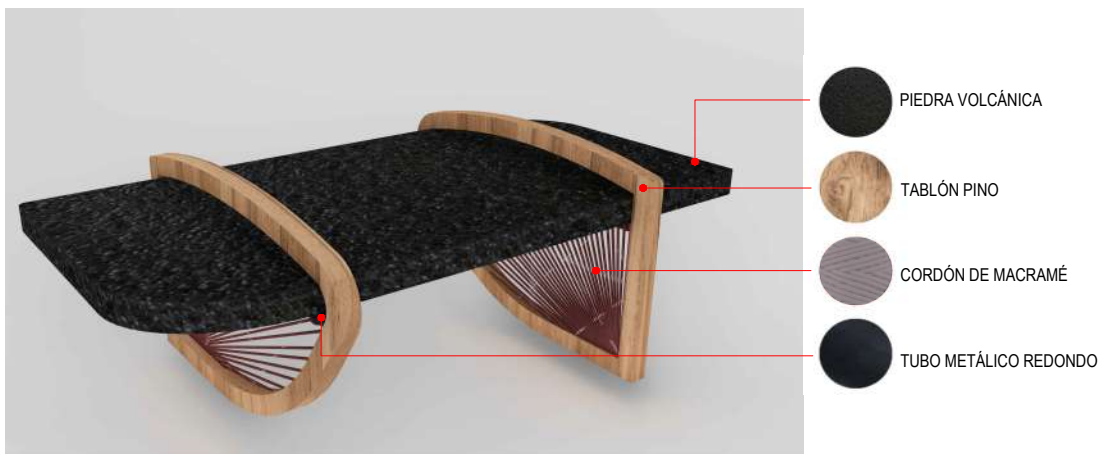

5.2 DISEÑO EXCLUSIVO DE TARABITA

Denominada "**FLYING**", ubicada en la sala de estar del porche de alojamiento exclusivo (B2), su diseño presenta particulares características en cuanto a formas geométricas y orgánicas, y materialidad de pino que logra una conexión con la naturaleza.

Permite a los usuarios trasladarse del área social de descanso a los diferentes alojamientos, la ubicación en su llegada a cada alojamiento, permite que forme parte de la sala del porche exterior que cuenta cada glamping. Funciona con un sistema de poleas, cuenta con dos asientos, cada uno con su cinturón de seguridad.

P. 66

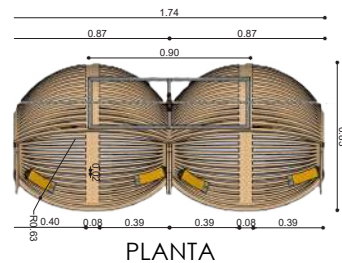

PLANTA

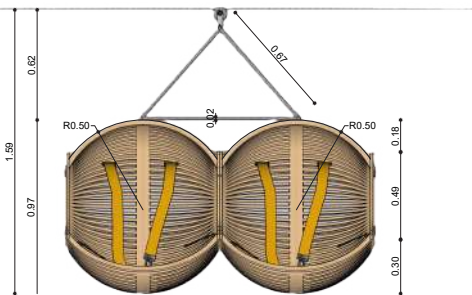

ELEVACION FRONTAL

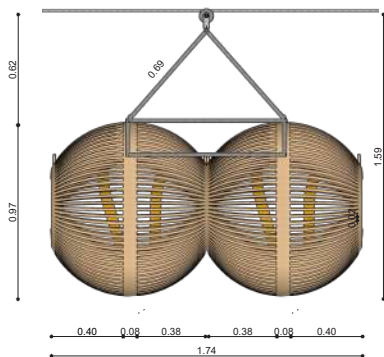

ELEVACION POSTERIOR

- FICHA TECNICA Y CONSTRUCCION

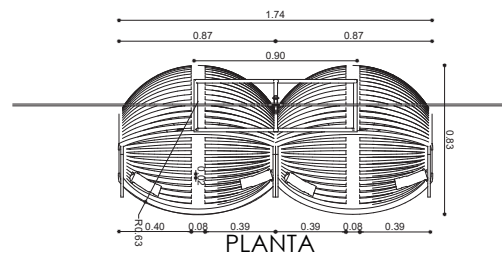

PLANTA

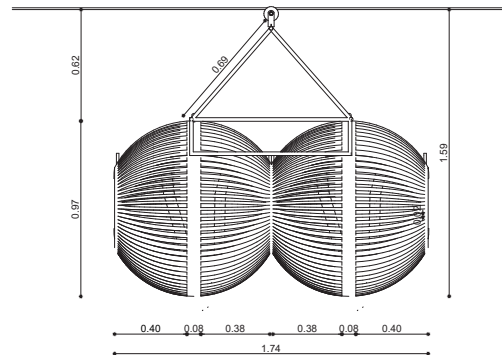

ELEVACION POSTERIOR

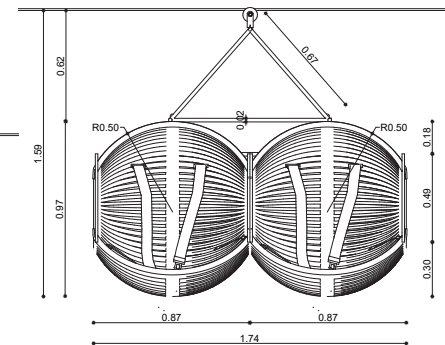

ELEVACION FRONTAL

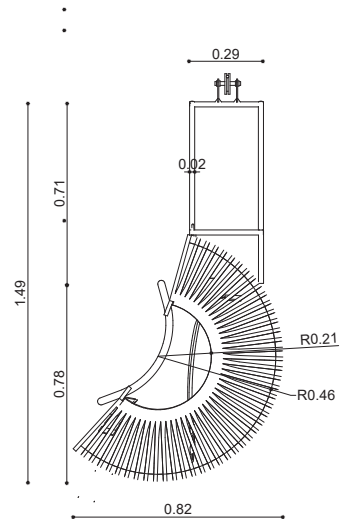



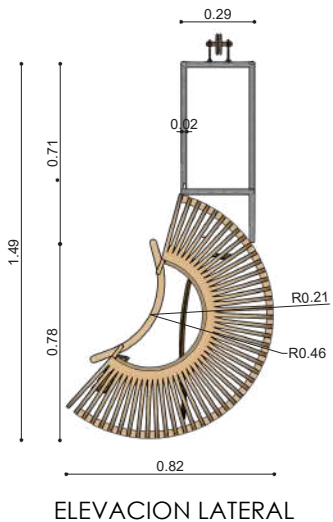
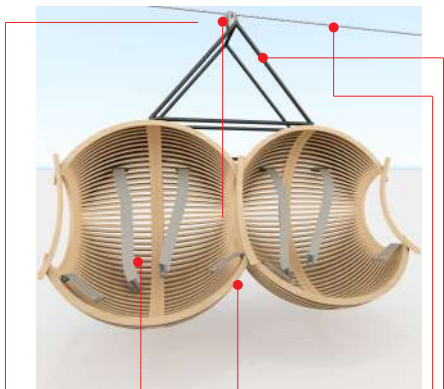

ELEVACION LATERAL

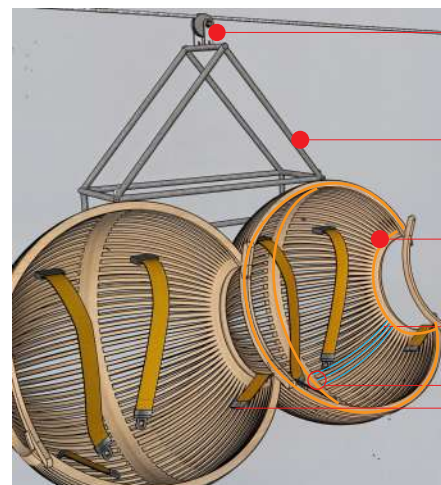

ELEVACION LATERAL

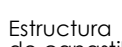

-  Sistema de polea
-  Estructura metálica de soporte
-  Estructura Principal de la canastilla
-  Estructura secundaria de canastilla
-  Uniones con pernos ocultos.
-  Cinturón de seguridad

La canastilla se compone de dos columpios, sujetos a una estructura metálica y esta a su vez al sistema de polea. Su estructura principal es de madera macisa de pino, mientras que la secundaria con planchas de playwood de pino de 18mm de espesor. Uniones con tornillos ocultos, perforaciones macilladas. La canastilla será barnizada para una mayor resistencia a la intemperie. Su funcionamiento es a través de un sistema mecánico de tracción, que impulsa la canastilla entre los puntos de salida y llegada. Cuenta con sistema motriz, sistema de frenado y una transmisión. Estructura protegida con pintura anticorrosiva y de esmalte.

BIBLIOGRAFÍA

P. 67

- Adventure life. (2024). Skylodge adventure suites. descargado de: <https://www.adventure-life.com/peru/urubamba/hotels/skylodge-adventure-suites#overview>
- Coellar, M. (2020). Playas de río Zhio. azuay, ecuador. descargado de: <https://www.facebook.com/search/top/?q=rio%20zhio>
- Dirección planificación cuenca. (2022). Normas de arquitectura y urbanismo. descargado de: https://www.cuenca.gob.ec/sites/default/files/planificacion/7_normas%20de%20arquitectura%20y%20urbanismo_actualizaci%C3%B3n%20mayo%202022.pdf
- Devidgrutz. (2024). Pies de botas de senderismo en un sendero de montaña ai generativo. descargado de: https://es.123rf.com/photo_204773853_pies-de-botas-de-senderismo-en-un-sendero-de-monta%C3%B1a-ai-generativo.html
- Domos treepod. (2023). Beneficios del contacto con la naturaleza. descargado de: <https://web.archive.org/web/20231201131405/https://domostreepod.cl/conoce-los-beneficios-del-contacto-con-la-naturaleza/>
- Ecobnb. (2018). Glamping gozdne vile. descargado de: <https://es.ecobnb.com/si-bled/camping/glamping-gozdne-vile/63f4q>
- Ecobnc. (2024). Camping la serre. descargado de: <https://es.ecobnb.com/fr-ariege/camping/-camping-la-serre/hxns>
- Google earth. (2024). Ubicación
- Google maps. (2024). Ubicación y análisis. descargado de: <https://www.google.com/maps/-search/chordeleg+porrion/@-2.9250615,-78.7895037,15z/data=!3m1!4b1?entry=ttu>
- Guatibonza, m. (2011). Medidas antropométricas para diseñar camas y camarotes. descargado de: <https://mueblesdomoticos.blogspot.com/2011/03/medidas-antropometrias-para-disenar.html>
- Interesting engineering. (2014). Stunning luxury in the underwater room at the manta resort, tanzania. descargado de: <https://interestingengineering.com/culture/stunning-luxury-in-the-underwater-room-at-the-manta-resort-tanzania>
- Ministerio de turismo. (2018). Turismo en cifras, catastro de servicios turísticos. ecuador. descargado de: <https://servicios.turismo.gob.ec/turismo-en-cifras/catastro-servicios-turisticos/>
- Ministerio de turismo. (2016). Reglamento de alojamiento turístico. Ecuador. descargado de: <https://www.turismo.gob.ec/wp-content/uploads/2016/06/reglamento-de-alojamiento-turistico.pdf>
- Ministerio de turismo. (2015). Manual de aplicación del reglamento de alojamiento turístico. Ecuador. descargado de: <https://amevirtual.gob.ec/wp-content/uploads/2018/05/manual-del-reglamento-alojamiento-tur%C3%8dstico-ilovepdf-compressed.pdf>
- Redacción. (2023). Arquitectura orgánica: la simbiosis perfecta entre el ser humano y la naturaleza. descargado de: <https://genexigente.com/arquitectura-organica-la-simbiosis-perfecta-entre-ser-humano-y-naturaleza/>
- Solyom, a. (2023). Las 7 formas más sencillas de conectar con la naturaleza. descargado de: https://www.cuerpamente.com/ecologia/7-formas-mas-sencillas-conectar-naturaleza_11934
- Vila, c. (2023). El truco definitivo con el que podrás liberar estrés en menos de dos minutos. descargado de: <https://www.revistagq.com/articulo/el-truco-definitivo-con-el-que-podras-liberar-estres-en-menos-de-dos-minutos>
- Waelzholz, (2021). Flejes de acero de precisión para hojas de sierra. descargado de: <https://www.waelzholz.com/es/newsroom/flejes-de-acero-de-precision-para-hojas-de-sierra.html>