

Universidad Internacional del Ecuador



Escuela de
Arquitectura

UIDE | Powered by ASU

Escuela de Arquitectura

Trabajo de Integración Curricular para la obtención del Título de Arquitecto

**Proyecto de Integración de los Espacios Públicos y Comunitarios del Barrio Pucacocha de la
Ciudad de Loja**

Autor: Víctor Raúl Gaona Albito

Directora: Arq. Andrea Ordoñez León

Asesora: Arq. Claudia Costa de los Reyes

Febrero, 2022

DECLARACIÓN JURAMENTADA

Yo, Víctor Raúl Gaona Albito declaro bajo juramento, que el trabajo aquí descrito es de mi autoría; que no ha sido presentado anteriormente para ningún grado o calificación profesional, y que se ha consultado la biografía detallada.

Cedo mis derechos de propiedad intelectual a la Universidad Internacional del Ecuador, para que sea publicado y divulgado en internet, según lo establecido en la Ley de Propiedad Intelectual, reglamento y leyes.

A handwritten signature in dark ink, appearing to read 'Victor Raúl Gaona Albito', with a stylized, cursive script.

Víctor Raúl Gaona Albito
Autor

Yo, Arq. Andrea Ordóñez León, certifico que conozco al autor del presente trabajo, siendo el responsable exclusivo tanto de su originalidad y autenticidad como de su contenido.

Dra. Arq. Andrea Ordóñez León
Directora de Tesis

BIENVENIDOS



Comunidades invitadas a talleres
En la capilla hubo lección
El apóstol
Se les entregó un documento a nuestro barrio.
Al finalizar se les brindó un aperitivo. Muchas gracias

PUCALLACA

DEDICATORIA

A Dios por darme la oportunidad de poder experimentar este viaje que se llama vida.

A mis padres: Raúl Gaona González y Gloria Albito Poma que por unir sus almas y conformar una sola, consolidaron un amor incondicional y lucharon hasta el día de hoy para cumplir sus sueños. Preparar a sus hijos con valores y conocimientos para que ayuden al prójimo.

A mis hermanos: Nadia y Alexis, que son y serán mis referentes porque sin ellos este duro trayecto se hubiera tornado más difícil.

En general al resto de mi familia y amigos que con su apoyo moral me alentaban a nunca arrojar la toalla.

AGRADECIMIENTOS

A la Universidad Internacional del Ecuador por permitirme capacitar y moldearme con valores éticos y profesionales.

Al Arquitecto Nayo Zúñiga por ayudarme con información valiosa de nuestro querido barrio Pucacocha y por su vinculación con nuestra comunidad, así mismo al resto de vecinos que están comprometidos con el barrio.

Al Lic. George Jaramillo, un gran amigo que no dudó jamás en echarme una mano con el inglés y por los 15 años de una verdadera amistad.

A mi compadre Hugo Cabrera, por abrirme la puerta de su hogar con comida y trabajo para poder culminar este último ciclo de universidad.

A mi asesora de tesis, la Arq. Claudia Costa, por saber compartir sus conocimientos y por mostrarse siempre atenta ante a nuestras dudas.

Por último, agradezco de todo corazón a mi Directora de Tesis, la Arq. Andrea Ordóñez León, porque desde del principio se preocupó por sus estudiantes. Por ayudarme a definir mi tema de investigación que fue crucial para poder continuar. Y de manera general, por motivarnos a trabajar todos los días y por ayudarnos con tutorías en vacaciones lo que demuestra su gran vocación profesional.

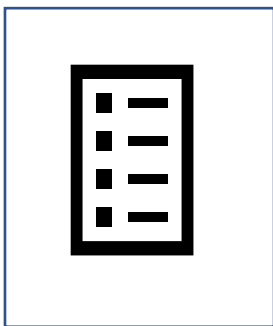

01. INTRODUCCIÓN

- 1.1. Tema de investigación
- 1.2. Problemática
- 1.3. Justificación
- 1.4. Objetivos:
general y
específicos
- 1.5. Metodología

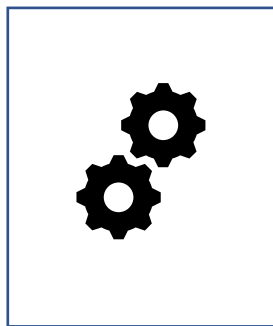

02. MARCO TEÓRICO Y ANÁLISIS DE REFERENTES

- 2.1. Marco teórico
 - 2.1.1. El espacio público
 - 2.1.2. Los espacios públicos en la escala de barrio
 - 2.1.3. El barrio y la comunidad
 - 2.1.4. Espacios comunitarios
 - 2.1.5. Elementos de los espacios y procesos comunitarios.
 - 2.1.6. Fenomenología en la arquitectura.
 - 2.1.7. Urbanismo táctico y sus beneficios.
 - 2.1.8. La integración de los edificios en su entorno.
- 2.2. Estado del arte
- 2.3. Referentes

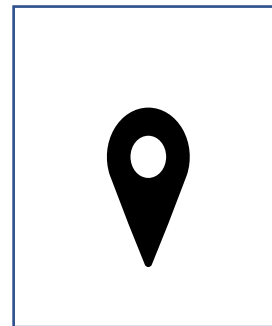

03. ANÁLISIS Y DIAGNÓSTICO

- 3.1. Urbano (macro)
 - 3.1.1. Análisis urbano
 - 3.1.1.1. Análisis de situación
 - 3.1.1.2. Relaciones urbanas
 - 3.1.2. Aspectos demográficos
 - 3.1.2.1. Población
 - 3.1.2.2. Factores socioeconómicos y culturales
- 3.2. Organización barrial
- 3.3. Barrio (micro)
 - 3.3.1. Delimitación del área a intervenir.
 - 3.3.2. Morfología, espacio público, comunitario.
 - 3.3.3. Asoleamiento y vientos
 - 3.3.4. Topografía
 - 3.3.5. Estudio fenomenológico
 - 3.3.6. Síntesis

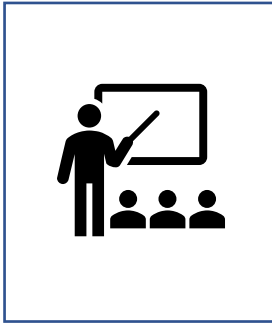

04. PROPUESTA CONCEPTUAL

4.2. Taller de urbanismo táctico con la comunidad.

4.1. Estrategias urbanas, barrio y arquitectónicas.

4.3. Intervenciones tácticas.



05. DESARROLLO PROYECTO

5.1. Zonificación

5.1.1. Espacios públicos

5.1.2. Espacios comunitarios

5.1.3. Muros

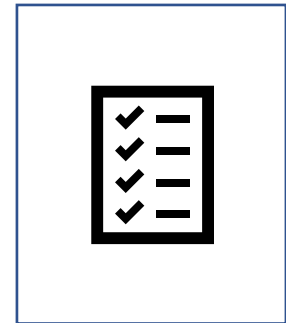

08. EPÍLOGO

8.1. Conclusiones

8.2. Recomendaciones

8.3. Bibliografía

8.4. Tablas de figuras y cuadros.

Índice Fotografías

Fotografía 1: Iglesia “El Sr. de la Agonía”.....	15
Fotografía 2: Escuela 24 de mayo.....	15
Fotografía 3: C/ Lago Michigan.....	15
Fotografía 4: Pucacocha etapa alta.....	27
Fotografía 5: Iglesia “El Sr. de la Agonía”.....	73
Fotografía 6: Cancha particular.....	74
Fotografía 7: Cancha particular.....	74
Fotografía 8: Cancha pública.....	74
Fotografía 9: Plato típico Sancocho.....	75
Fotografía 10: Plato típico Cuy.....	75
Fotografías 11 - 17: Taller de urbanismo táctico.....	99
Fotografías 18 - 19: C/ Lago Michigan alto.....	108
Fotografías 20 – 21: Terreno de la Curia	109
Fotografía 22: Ortofoto del terreno de la Curia.....	112
Fotografías 23 – 24: Terreno de la Curia y visuales.....	113
Fotografías 25: Intersección C/ Lago Ontario y Laguna de Yacuri.....	114
Fotografía 26: C/ Lago Ontario y Av Chuquiribamba.....	115

Fotografía 27: Terreno Sra. Teresa Quinche.....	116
Fotografía 28: Terreno de la Sra. Teresa Quinche.....	118
Fotografía 29: Escuela 24 de mayo.....	119
Fotografía 30 - 31: Intersección Av. Chuquiribamba y C/ Lago Michigan.....	121
Fotografías 32 - 33: Ortofoto del barrio y parada de transporte público.....	122
Fotografías 34 – 35 - 36: Paradas de autobús actual.....	124
Fotografías 37 – 38 - 39: Muros ciegos.....	126
Fotografía 40: C/ Fco. Costa y Av. Chuquiribamba.....	127
Fotografía 41: C/ Fco. Costa y Pedro de León.....	128
Fotografía 42: C/ Luciano Lasso y Pedro de León.....	129
Fotografía 43: Av. 8 de diciembre.....	131

Índice Imágenes

Imagen 1: Exterior obra fenomenológica.....	18
Imagen 2: Transición entre lo interior y exterior.....	18
Imagen 3: Texturas en pared de obra fenomenológica.....	18
Imagen 4: Diseño participativo en la comunidad.....	22

Imagen 5: Mobiliario urbano táctico.....	22	Imagen 25: Terreno y proceso de construcción.....	52
Imagen 6: Ubicación macro referente 1.....	35	Imagen 26: Proceso de construcción.....	53
Imagen 7: Ubicación micro referente 1.....	35	Imagen 26: Imágenes antes y después de la intervención.....	53
Imagen 8: Vista en planta corredor Suba.....	39	Imágenes 27 – 28 - 29: Imágenes del antes y de la propuesta del proyecto.....	54
Imagen 9: Perspectiva derecha corredor.....	39	Imágenes 30 – 31 – 32 – 33: Imágenes generales del proyecto.....	55
Imagen 10: Perspectiva izquierda del corredor.....	40		
Imagen 11: Ortofoto de la propuesta.....	41		
Imagen 12: Emplazamiento de la propuesta.....	41		
Imagen 13: Imágenes generales del proyecto.....	42		
Imagen 14: Ubicación macro referente 2.....	43		
Imagen 15: Ubicación micro referente 2.....	43		
Imagen 16: Ubicación proyecto y espacios de consumo.....	45		
Imagen 17: Ortofoto de la intervención.....	45		
Imagen 18: Imágenes del antes y después de la intervención.....	46		
Imagen 19: Park (ing) day pintura muro vegetal.....	47		
Imagen 20: Edificio Benjamín Carrión.....	47		
Imagen 21: Intersección de calle y activación de espacios.....	48		
Imagen 22: Monitoreo de la propuesta.....	49		
Imagen 23: Ubicación macro referente 3.....	50		
Imagen 24: Ubicación micro referente 3.....	50		

Índice Figuras

Figura 1: Esquema de las metodologías.....	17
Figura 2: Proceso del urbanismo táctico.....	23
Figura 3: Elementos que conforman un barrio.....	27
Figura 4: Características estructurales y elementos comunitarios.....	29
Figura 5: Beneficios del urbanismo táctico.....	31
Figura 6: Procesos sociales informales en la producción del hábitat popular.....	33
Figura 7: Esquema del análisis de referentes.....	35
Figura 8: Fases del proyecto Suba.....	37
Figura 9: Metodología flor de loto.....	44
Figura 10: Metodología flor de loto.....	51
Figura 11: Esquema de diagnóstico de sitio.....	58

Figura 12: Ubicación y límites del sitio de estudio...	59
Figura 13: Conexión con la ciudad.....	60
Figura 14: Accesibilidad.....	61
Figura 15: Topografía Carigán.....	62
Figura 16: Secciones A-A' B-B'.....	63
Figura 17: Hitos.....	64
Figura 18: Morfología urbana.....	65
Figura 19: Usos de suelo.....	66
Figura 20: Equipamientos.....	67
Figura 21: Vegetación e hidrología.....	69
Figura 22: Servicios básicos de Loja.....	70
Figura 23: Directiva del barrio Pucacocha.....	76

Índice de Tablas

Tabla 1: Percepciones fenomenológicos.....	19
Tabla 2: Fases de un estudio etnográfico.....	21
Tabla 3: Síntesis de referentes.....	56
Tabla 4: Cobertura equipamientos.....	68
Tabla 5: Población	71

RESUMEN

La presente investigación se realizó en el barrio Pucacocha de la ciudad de Loja y aborda el espacio público y equipamiento comunitario en un barrio periférico. Debido a que en este barrio viven alrededor de 1500 moradores que no están conformes por las condiciones que presenta el sitio; la falta de una casa comunal, de áreas verdes y recreativas como también por el mal estado de sus calles y la falta de señalética. El propósito de este trabajo es proponer un proyecto de integración y mejora del espacio público y equipamiento comunal del barrio Pucacocha mediante los lineamientos del Urbanismo táctico y metodologías participativas.

Este trabajo se desarrolló en tres fases: en primer lugar, se analizó la historia del barrio Pucacocha, para comprender la conformación y configuración del espacio, en relación con su posición como barrio periférico. Segundo, se hace un estudio de la situación actual utilizando la fenomenología y etnografía que implica, la observación y percepción del espacio físico y la interacción con las personas. Y tercero, la aplicación de metodologías participativas para la elaboración de un proyecto de urbanismo táctico que es una alternativa emergente de transformación de uso de un espacio en mal estado, con bajos recursos de manera temporal o indefinida.

Los principales resultados de la investigación es que se identificaron cinco puntos de intervención: que tratan temas de; calles, aceras y cruces, muros, áreas comunales, recreativas y mobiliario urbano, esto surge tras la evaluación de sitio y de los talleres participativos. En el diseño de estos espacios se utilizan materiales reciclables y de bajo costo que pueden ser trabajados por la comunidad. Por lo tanto, la ejecución de la propuesta de integración de espacios comunitarios y públicos en el barrio Pucacocha contribuye a potencializar el desarrollo social y urbano, consolidándose e integrándose a la dinámica de la ciudad de Loja.

Palabras clave: equipamiento comunal, espacio público, integración urbana, fenomenología, urbanismo táctico.

ABSTRACT

This research was carried out in Pucacocha, in Loja City (Ecuador) and involves urban affairs about community equipment and public spaces within an outlying neighborhood.

Since there are currently 1500 habitants in this neighborhood who are not satisfied with the place conditions; the lack of a community house, green and recreational areas, as well as the poor conditions of the streets and the lack of traffic signage. The aim of this research is to integrate the public spaces in this place as the school, the church and the collector streets.

This research was developed in three stages. First, Pucacocha's history was analysed in order to understand the shaping and setting of the place, regarding its position as an outlying neighborhood. Second, the current situation is studied by using Phenomenology and Etnography, which implies, observation and perception of the space as well as interaction with the people.

And thirdly, it is applied a participatory methodology for a project development through the tactical urbanism, which is an emergent alternative for the usage of a place in bad conditions, with low resources temporarily or indefinitely.

The main results of this research were five checkpoints of intervention that deal with matters of; streets, sidewalks, walls, community's and recreational areas, street furniture. All of this emerge from the evaluation of the participatory workshops.

For the design of this spaces, it is used recyclable material adapting to the urban and rural context. Therefore, the approach implementation of the integration of community and public spaces in Pucacocha contribute to potentiate the social and urban development, thereby consolidating and integrating to the dynamics of Loja city.

Keywords: community equipment, public spaces, integrate urban, phenomenology, tactical urbanism.

01

INTRODUCCIÓN

1.1. Tema de investigación

Proyecto de integración de los espacios públicos y comunitarios del barrio Pucacocha de la ciudad de Loja.

Línea de investigación UIDE: Cambio climático, hábitat y desarrollo.

Sublínea: Territorio, espacio, patrimonio y desarrollo local.

1.2. Problemática

Pucacocha es un barrio periurbano que se ubica en la zona noroccidental de la ciudad, pertenece a la parroquia Carigán y dispone de todos los servicios básicos, (alcantarillado, agua potable y luz eléctrica).

Según el equipo de investigación de la UNL

Castillo Armijos, Pasaca Gordillo, Pulla Maldonado, Quevedo Ruiz, & Sarango Correa (2015) afirman, que en el barrio habitan alrededor de 1500 habitantes.

La mayoría se dedican a diferentes actividades; agrícolas, ganaderas y artesanales, porque hasta el año 1998 era un barrio rural, desde esa fecha forma parte del perímetro urbano. Este cambio de rural a urbano se produce sin una planificación por lo que en el entorno se evidencian deficiencias en su infraestructura tanto vial como espacio público, por consiguiente, los moradores del barrio manifiestan inconformidad, sobre todo los que viven en la parte alta y media del barrio que son 300 aproximadamente, porque es ahí donde se encuentran los espacios comunitarios y públicos que se presentan en mal estado. En cuanto a las vías locales, carecen de un adecuado tratamiento de asfalto, de iluminación pública y de señalética. Por esta razón los vehículos circulan a velocidades que no corresponden a una calle residencial, poniendo en peligro al vecindario y en especial a los niños.

Por otro lado, Pucacocha cuenta con espacios comunitarios como la Escuela Fiscal Mixta 24 de mayo, que oferta servicios de primero hasta séptimo año de educación básica, tiene alrededor de 180 alumnos y 11 docentes. Sin embargo, se emplaza en un espacio reducido no apto para el disfrute total de sus alumnos y profesores, porque no cuenta con suficiente área para la recreación dentro de la escuela, ocasionando un hacinamiento y largos trayectos hacia el Kartódromo Municipal (800m) para realizar actividades deportivas como también

recreativas. Puesto que, en el barrio tampoco existen áreas verdes o parques con áreas de juegos para niños.

Además, la Iglesia el Sr. De la Agonía es otro equipamiento comunitario, pero tiene un cerramiento que se abre solamente para las misas festivas, o mingas.

Por último, otra deficiencia es la falta de una casa comunal o un espacio comunitario para celebrar reuniones y festividades barriales, ya que éstas se realizan en los domicilios de los moradores.

1.3. Justificación

La propuesta de integración de espacios comunitarios y públicos en el barrio Pucacocha contribuiría a potencializar el desarrollo social y urbano, de manera que el barrio Pucacocha se consolide e integre a la dinámica de la ciudad, brindando espacios públicos y comunitarios óptimos para sus habitantes.

Castellano Caldera & Pérez Valecillos (2003) afirman, que una propuesta de integración de espacios comunitarios y públicos son muy importantes para mejorar la calidad de vida de sus habitantes. De esta manera, mediante el estudio fenomenológico se puede identificar las percepciones sobre el espacio que tienen los habitantes de un lugar. La observación e interpretación del espacio al mismo tiempo, facilitaría la ejecución del proyecto apoyados con una metodología para la propuesta de urbanismo táctico (obras participativas temporales y económicas), porque son los residentes del barrio quienes conocen las fortalezas y debilidades de su entorno. En conjunto, se agiliza el proceso de diseño, ejecución y evaluación del proyecto Castillo Armijos, Pasaca Gordillo, Pulla Maldonado, Quevedo Ruiz, & Sarango Correa (2015).

La intervención del proyecto revalorizaría el territorio por la capacidad transformadora de su entorno, no solamente con la creación de nuevas superficies y espacios para las actividades



- Fotografía N°1

Iglesia "El Sr. De la Agonía"



- Fotografía N°2

Escuela 24 de mayo



- Fotografía N°3

Calle Lago Michigan

Elaboración:
El autor

comunales o recreativas, sino también por el potencial que tiene para desarrollar actividades productivas como la agricultura y la ganadería. Por lo tanto, los principales beneficiarios son los 1500 residentes del barrio Pucacocha, con especial atención a los 180 estudiantes de la escuela 24 de mayo. Porque con la propuesta se pretende resolver la inseguridad y la falta de áreas comunitarias y públicas dotando espacios polivalentes para el disfrute de las fiestas tradicionales, las actividades productivas y recreativas que son de vital importancia para la colectividad del barrio.

1.4. Objetivos

1.4.1 Objetivo general

Desarrollar una propuesta de urbanismo táctico para la integración del barrio periférico Pucacocha con la ciudad de Loja, a través de la recuperación de sus espacios comunitarios y públicos.

1.4.2 Objetivos específicos

1. Elaborar una base teórica con conceptos y criterios urbanos para la integración de espacios comunitarios y públicos, a través de la investigación, análisis y síntesis de referentes.
2. Determinar las fortalezas y debilidades del barrio evaluando los aspectos urbanos y socioculturales que lo condicionan o determinan.
3. Contribuir con una propuesta urbano-arquitectónica de los espacios comunitarios y públicos del sitio de estudio, para fortalecer su desarrollo y la integración con la ciudad.

1.4.3. Pregunta principal de investigación

La presente investigación pretende abordar temas de espacios comunitarios y públicos, que para su desarrollo se plantea la siguiente pregunta:

¿Qué actuaciones en el espacio urbano permitirían la integración y continuidad entre un barrio periférico y la ciudad enfocándose en los espacios comunitarios y públicos del barrio Pucacocha?

1.5. Metodología

Para el desarrollo del proyecto de integración de espacios comunitarios y públicos se utilizan dos tipos de metodologías: Primero, en el análisis de sitio se hizo una adaptación de la metodología de análisis del contexto “Aproximación interdisciplinar” de y la fenomenología en la arquitectura, que consiste en captar las cosas como se presentan y sin conceptualizarlas con estilos o tendencias.

Segundo, el urbanismo táctico para la propuesta porque es una metodología que fomenta el contacto directo con la gente, donde se organizan talleres para identificar los problemas y encontrar las soluciones. Además, el proceso de diseño y la ejecución de este es participativo, se usan materiales reciclables, y la obra puede ser temporal o indefinida. Por último, esta metodología es una alternativa de diseño frente a proyectos de mayor costo, por lo tanto, es útil implementar para comprobar el nivel de acogida y su posterior réplica en otros sectores aledaños.

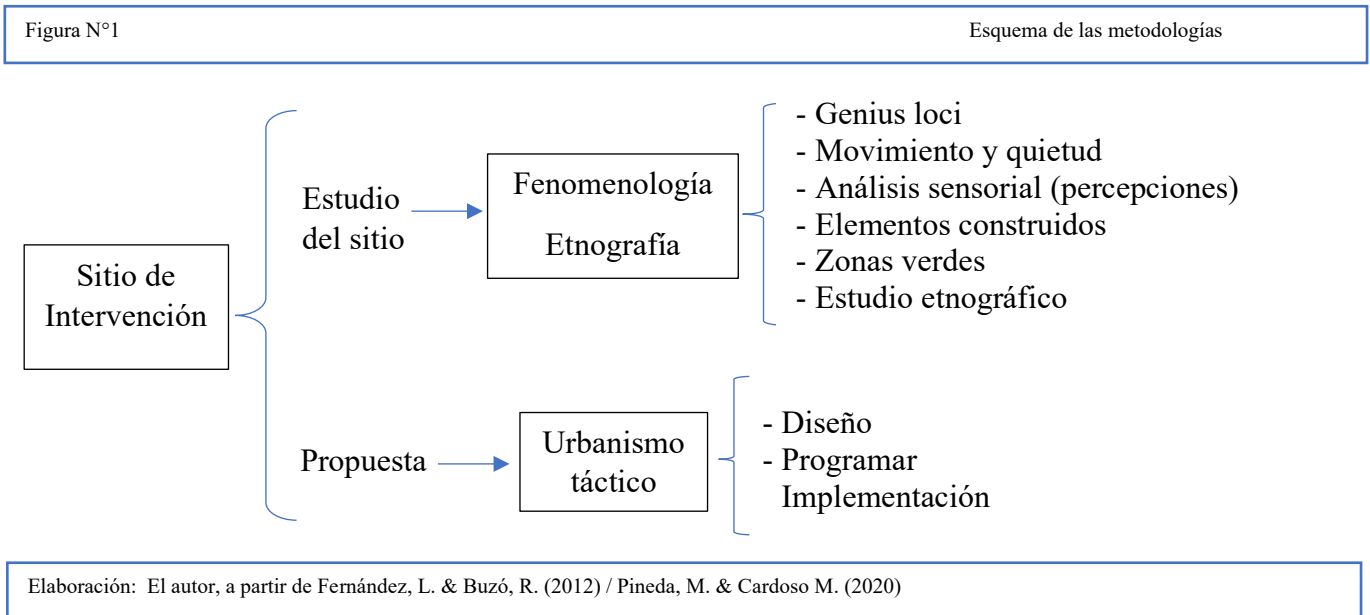

1.5.1. Fenomenología

Para Buzó (2012), la fenomenología estudia y analiza los fenómenos relacionados a la conciencia y las experiencias – los juicios, las sensaciones y las emociones que ellas provocan en nosotros-. Es decir que su objeto de estudio son fenómenos generalmente considerados como subjetivos. Además, sostiene que la fenomenología se distingue principalmente por suposición de la veracidad a lo que realmente se experimenta. “Se entiende a los fenómenos -como las cosas- tal y como se ven, como se muestran y como se ofrecen a la conciencia, y no como se piensan” Buzó (2012). Por consiguiente, hacer arquitectura a partir de la fenomenología se relaciona en ver los objetos sin conceptualizarlos, más bien contemplar una obra arquitectónica en su estado puro.

Las sensaciones o emociones que provocan la apreciación de los objetos o formas arquitectónicas es una conjugación directa para poder comprenderlos.

Por lo tanto, es importante saber que proyectar una obra es un proceso no lineal y resulta complicado más aún hacerlo fenomenológicamente, sin embargo, Buzó (2012), propone una serie de puntos a tener en cuenta para ayudar acercarnos a proyectar

de esa manera con ideas planteadas por Zumthor y Holl.

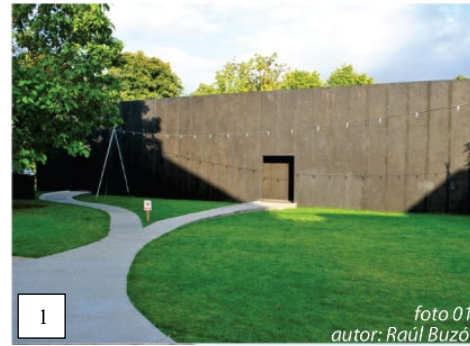

- Imagen N°1
Exterior de una obra fenomenológica





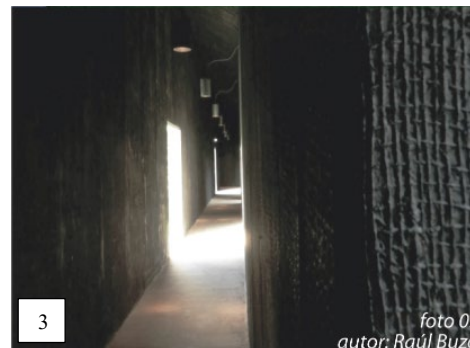



- Imagen N°2
Transición entre lo interior y exterior



- Imagen N°3
Texturas en la pared de una obra fenomenológica

Elaboración: El autor a partir de Fernández, L. & Buzó, R. (2012)

P E R C E P C I O N E S	Rememorativas		Recuerdo: tener en cuenta el entorno donde se va a implantar, conocer el lugar, interiorizarnos con la cultura y las tradiciones de sus habitantes. Surgen las primeras ideas del proyecto.
	Intensificadoras		Materiales: están asociados con la idea y con la forma. Posibilidades; serrarlo, afilarlo, horadarlo, hendirlo, pulirlo, rayarlo, cortarlo, etc. Mantener esencia natural. Jugar con la cantidad y los efectos de la luz o sombra sobre su textura y color. Generar composición armónica.
			Sonido: depende de los materiales que se ha utilizado, así como su tratamiento y colocación, hacen que el espacio sea capaz de transmitir, mezclar o amplificar los sonidos.
			Temperatura: también depende de los materiales, de acuerdo a como se perciban éstos. Considerar la propiedad de los materiales para transmitir calidez o frialdad, tanto física como psicológica, a la hora de proyectar.
			Movilidad: el movimiento debe conducir al usuario hacia donde se sienta atraído. Para ello, los lugares deben invitar a estar -las proporciones cuadradas son adecuadas- Pero a su vez deben dar al usuario la libertad y naturalidad de trasladarse.
			Escala: jugar con los diferentes tamaños, dimensiones, proporciones y masas de la arquitectura. Las escalas menores tienen una relación más directa con el usuario, generando la sensación de protección. En cambio, las escalas mayores, generan cierto agobio al no poder abarcarlas por completo.
			Arquitectura: unidad material y espiritual por la atmósfera que genera. Es proporcionada por la idea que da origen al proyecto.

Pero, para llevar a cabo la propuesta se debe primero hacer un contacto directo con la población, en este caso nos apoyamos con el estudio etnográfico. Cedeño (2001) afirma:

La etnografía se ha caracterizado por describir y analizar en detalle situaciones, eventos, personas, interacciones y comportamientos observables, así como por documentar lo que los participantes dicen, sus experiencias, actitudes, creencias, pensamientos y reflexiones tal como son expresadas por ellos mismos en su propio contexto. (p. 9)

En la metodología etnográfica además de observar, también se debe interpretar. Es un proceso que se realiza mediante estudios variables aislados, de manera real con posibilidades de adaptación según se presente el caso.

F A S E S	Situación etnográfica: emplazamiento del proyecto	Los límites espaciales y sociales (barrio). Es importante referirse a su ubicación en el tejido urbano donde se inserta y sus relaciones con el contexto cercano y con la ciudad.
	Reconocimiento del contexto y objetivo de la observación	Un acercamiento informal al escenario: qué es lo que le caracteriza, aspecto exterior, opiniones, características de la zona y entorno, etc. Ir en diferentes momentos del día, ver como las personas se apropian y utilizan los espacios. Hacer croquis, anotaciones breves.
	Tipos de habitantes	Puede haber habitantes permanentes, cotidianos que acuden al barrio, y otros de manera ocasional, transeúntes, tener en cuenta a futuros habitantes, cada tipo de habitante debe ser caracterizado.
	Lugares, informantes e informantes clave	Identificar lugares específicos que van a ser observados y los informantes (habitantes del sector) que van a ser entrevistados. Los informantes clave son personas que poseen información privilegiada. Se deberá confeccionar un listado con los posibles informantes e informantes clave y los temas de consulta.
	Observación participante y entrevista etnográfica	Diseñar una estrategia de recolección de información requerida para la toma de decisiones al momento del diseño del proyecto. Que considere la cantidad de observaciones, el número de visitas y el momento en que se acudirá al lugar.
	Registro de información	Utilizar grabadora de voz para el registro de relatos y entrevistas, tomar fotografías y filmar lugares observados.
	Elaboración de los informes	Informe escrito: en un texto narrativo que sintetice la información recolectada e incorpora imágenes significativas del lugar y de los habitantes. Informe gráfico: en un poster, láminas o diapositivas donde se simbolice y se presente de forma sintética la información que vincule la perspectiva de los habitantes con el proyecto.

Elaboración: El autor, a partir de Gallardo, L. & Toledo, M. (2020)

1.5.2. Urbanismo táctico

El urbanismo táctico es una respuesta a los problemas de diseño del espacio público que puede surgir de cualquier grupo de personas o colectivo interesado en reformular la ciudad. Fernández de Córdova & Cardoso Suter (2020) afirman:

El urbanismo táctico puede entender como un prototipo de corto plazo que dota de información importante a la planificación a largo plazo. Este tipo de proyectos temporales utiliza materiales de bajo costo y poca duración para poner a prueba, a escala y en condiciones reales, soluciones de diseño que pueden mejorar sustancialmente la calidad del espacio público. (p. 3)

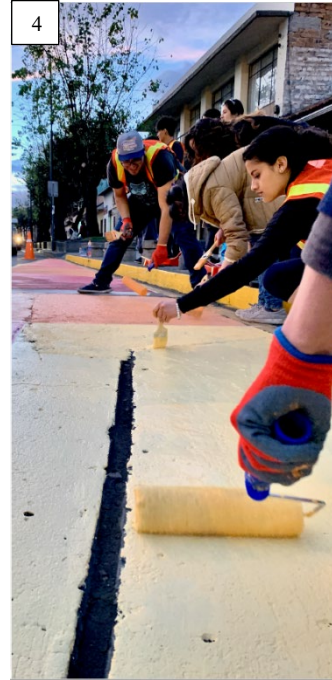

- Imagen N°4

Diseño participativo con la comunidad

- Imagen N°5

Mobiliario urbano táctico

Elaboración: El autor, a partir de Urbanismo Táctico – Guadalajara México

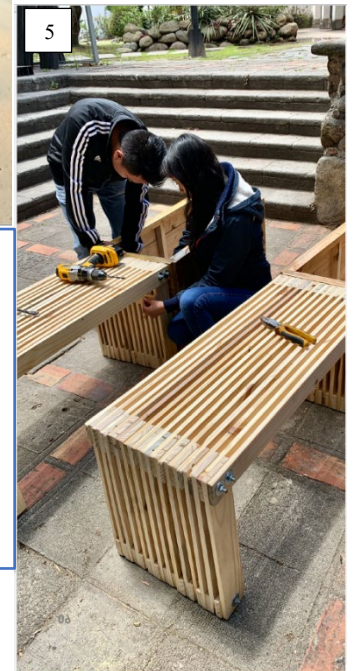

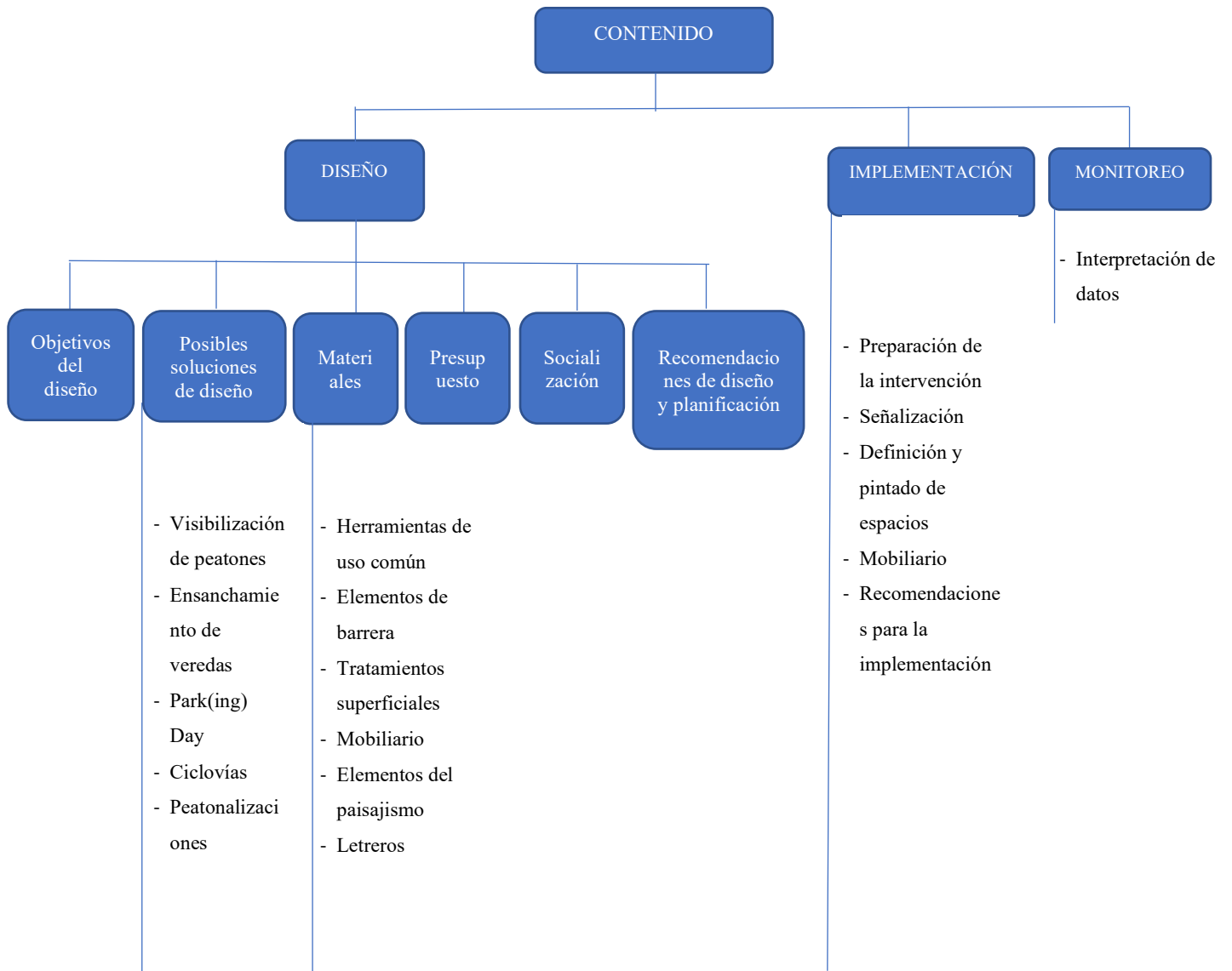

Elaboración: El autor, a partir de Pineda, M. & Cardoso M. (2020)

02

MARCO TEÓRICO Y ANÁLISIS DE REFERENTES

2.1. Marco Teórico

2.1.1. El espacio público

Viviescas (1997) afirma que “El Espacio Público es, en lo esencial, el ámbito de la expresión, de la confrontación y de la producción cultural -esto es, artística, científica, política- de los intereses y concepciones de la existencia tanto material como espiritual del hombre, que en la competencia de su exposición pública conformarían el magma desde el cual se constituye el basamento de la sociedad como conjunto.” (p. 5)

Por otro lado, Ramírez Kuri (2014) define las diferencias del sentido social y público, que convergen en la forma, estructura y funciones de la ciudad: Son espacios que condensan pluralidad y desigualdad sociocultural, política y económica; lugares sociales y simbólicos, de encuentro, de

relación y de comunicación; y políticos, de participación y de relación con el Estado.

Además, afirma que el espacio público es conflictivo y problemático mediante la planificación de actuaciones participativas. Es un centro de negociación, donde se expresan ideas, se producen demandas sociales, se proclama la reivindicación de derechos.

Por último, Mazz (2009) afirma, “El espacio público es un concepto propio del urbanismo que a veces se confunde (erróneamente) con espacios verdes, equipamientos o sistema viario. En filosofía política es un lugar de representación y de expresión colectiva de la sociedad” (p. 8)

2.1.2. Los espacios públicos en la escala de barrio

Existe algunas diferencias razonables entre los espacios públicos de la urbe y los espacios públicos de los barrios periféricos. Por ejemplo, Berroeta Torres, H. (2012) afirma:

Los espacios públicos en la escala de barrio son entornos que provocan formas de uso y significación aparentemente diferentes a los espacios públicos de centralidad. En los barrios, las personas se identifican individual y colectivamente con ciertos lugares utilizándolos con regularidad, existen usos personales y grupales que son cotidianos, así como actividades colectivas que

involucran a toda la comunidad. En cambio, a nivel de centralidad prima más el tránsito y el anonimato. (p. 9)

Este mismo autor, concluye que otra diferencia es que en el espacio público de barrio se desarrolla una parte fundamental de las relaciones sociales, como son los flujos, intercambios y expresiones de la vivencia comunitaria. Es el lugar de tránsito y de intercambio de productos o servicios, un área de terreno lleno de significados, de modismo y el desarrollo de una imagen colectiva. De tal manera, se convierte en una demarcación cuya accesibilidad y experiencias son fundamentales para la ejecución de un constructo social. Su interpretación, identidad y apropiación facilitan el desarrollo colectivo, como también favorecen el sentido de pertenencia de los habitantes a un lugar, a un suelo, en suma, a una comunidad. Sin embargo, el espacio público de barrio es más que el espacio de una colectividad. Si bien está compuesto y es constituyente de la comunidad que lo habita, acoge una pluralidad mayor de usos y usuarios que los residentes exclusivos del contexto inmediato Berroeta Torres, (2012).

2.1.3. El barrio y la comunidad

El barrio es una escala del planeamiento urbano donde se articulan aspectos físicos y sociales, formando un complejo socio-físico donde los

espacios públicos adquieren una particular relevancias porque son los lugares donde se desarrolla una buena parte de la vida cotidiana de quienes habitan un territorio, además son concretos donde se llevan a cabo las relaciones de intercambio. Así mismo, los vínculos sociales de un barrio dependen de la relación comunitaria informal que ocurre en sus áreas comunes. Además, según el concepto de barrio se encuentra ligado a la noción de comunidad. Por otro lado, gracias a los estudios, confirman que las personas buscan a otros similares cuando deciden donde vivir (Berroeta, Vidal, & Di Masso, 2016). Por esta razón los barrios son más homogéneos, en términos de raza, etnia y estatus socioeconómico, que las ciudades.

Por lo tanto, el intercambio que comúnmente hace referencia a la vida en el barrio conlleva la manifestación de formas de apoyo personal/emocional, funcional/instrumental o informativa, que fortalecen las relaciones interpersonales y aumentan la cohesión que da forma a la vida de barrio.

Sin embargo, una comunidad es aquella que se inserta en un territorio, se da a partir de un proceso histórico que constituye un conjunto de personas que ocupan un determinado espacio sin importar el tamaño. De esta manera, construyen sus modos de ser, hacer y actuar. Además, estos sujetos mantienen una relación constante que genera una semejanza y

hace que se identifiquen fuera de su espacio. De esta manera, se crea una autenticidad comunal con un sentido de posesión que los identifica con el espacio cuando no se encuentran dentro del mismo.

2.1.4. Espacios comunitarios

El término comunitario según Castellano Caldera & Pérez Valecillos (2003), trata de una secuencia de ámbitos de posesión particular o pública, de manejo colectivo y adicional, que prestan diversos servicios y favorecen la interacción social en los espacios construidos y en los espacios no cubiertos en el interior del barrio, que es donde se producen las actividades que no se pueden ejecutar dentro del domicilio.

Además, Buraglia (1998) identifica al menos 6 elementos que se encontrarían presentes en todo barrio, desde el punto de vista socio espacial:

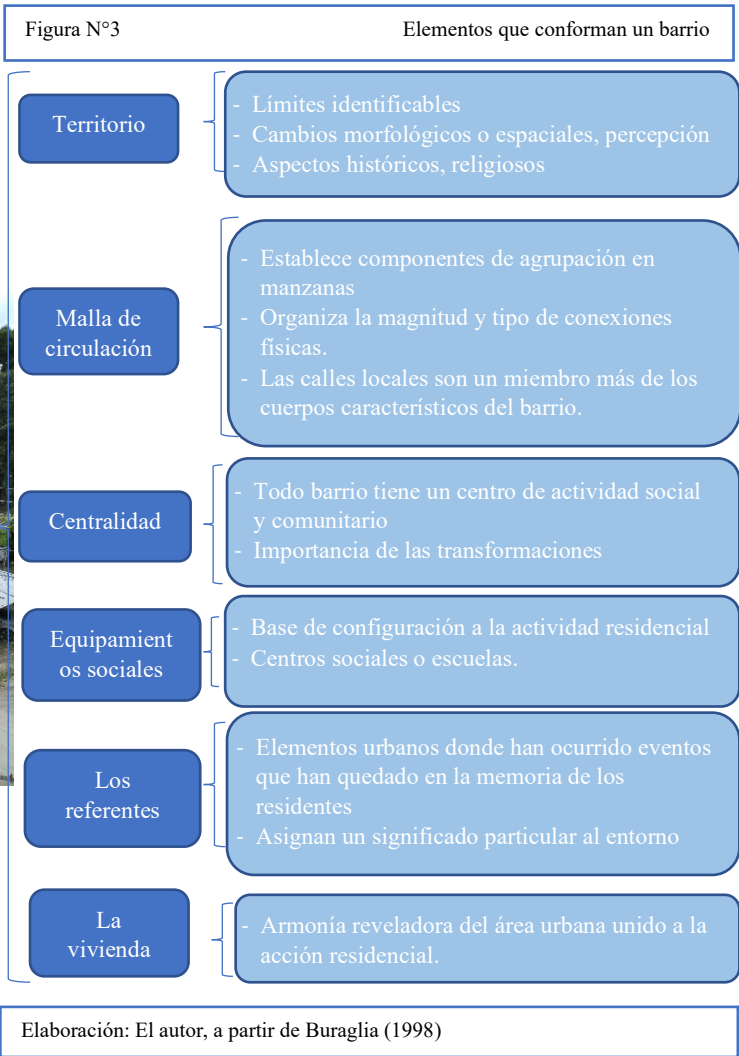

2.1.5. Elementos de los espacios y procesos comunitarios

El territorio es muy importante para la existencia de la colectividad, su enlace con el desarrollo social y con la participación. Para ello, se debe analizar las características estructurales, así como sus elementos, porque poseen un contacto directo con la labor social comunitaria. Recuperando la calle y estos espacios como componentes esenciales para formar los vínculos en la transformación comunitaria. Esta intervención ayuda a la reivindicación y aprovechamiento de las zonas comunes, de manera que no sea el dominio de facciones contrarias a los intereses generales Marchioni (2013).



- Fotografía N°5

Iglesia “El Sr. De la Agonía”

- Fotografía N°6

Escuela 24 de mayo

Elaboración: El autor

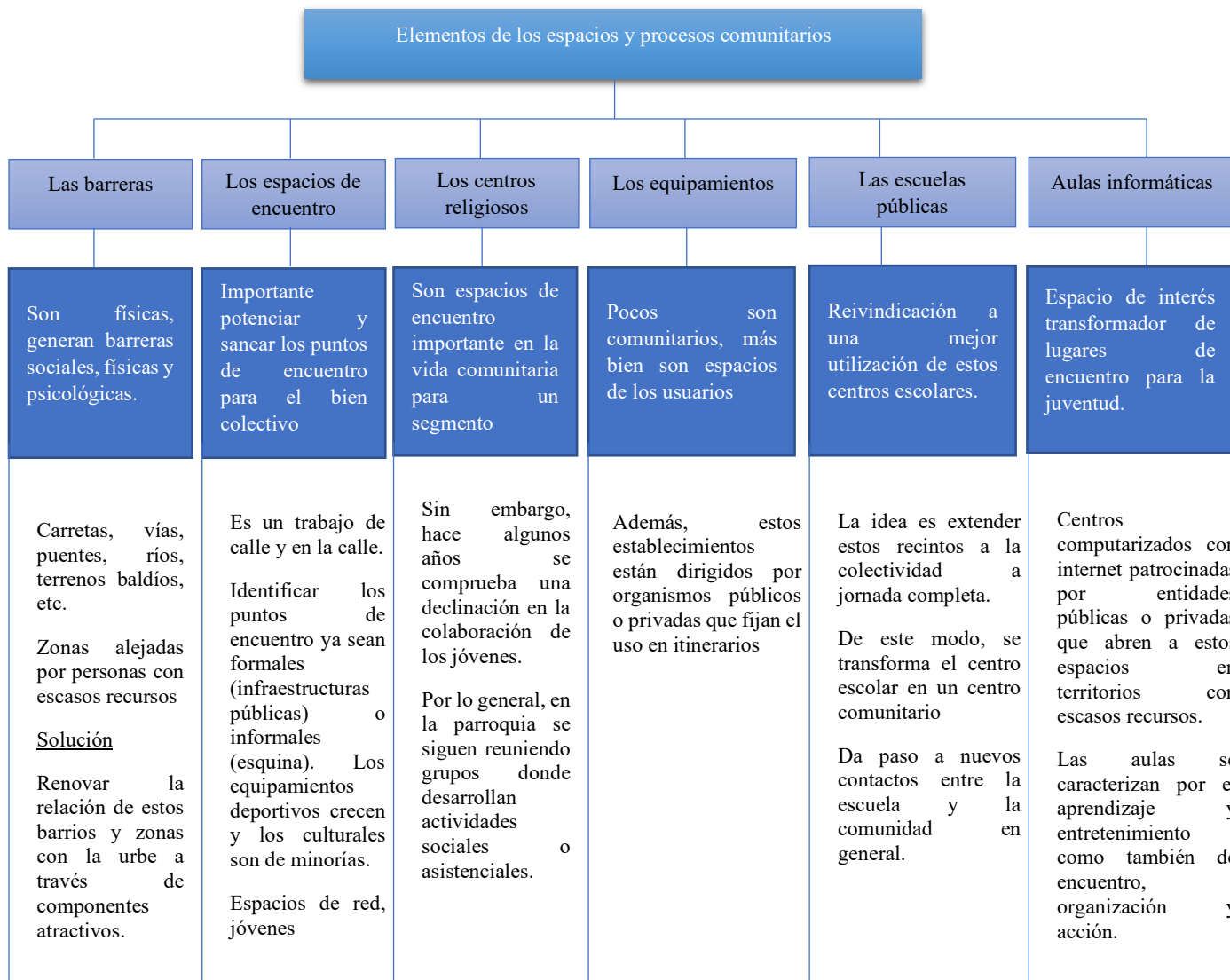

Elaboración: El autor, a partir de (Marchioni, 2013)

2.1.6. Fenomenología en la arquitectura

Según la descripción de Buzó (2012) la fenomenología es una corriente de pensamiento filosófico que surge en el siglo XX como ruptura de los paradigmas existentes hasta el momento, presentando una nueva visión y un modo distinto de aprehender la realidad y el mundo. Además, agregan que el término fenomenología viene del griego, que significa “apariencia y estudio”, de manera que como afirma Buzó (2012), “la fenomenología estudia y analiza los fenómenos relacionados a la conciencia y las experiencias -los juicios, las sensaciones y las emociones que ellas provocan en nosotros-. Es decir, que su objeto de estudio son fenómenos generalmente considerados como subjetivos”. Por otro lado, su vinculación con la arquitectura estos autores afirman que “hacer arquitectura a partir de la fenomenología podría asociarse, por aquello de captar las cosas como se presentan y sin conceptualizarlas, a materializar en una obra arquitectónica una idea en su estado más puro, sin contaminarla con preconceptos, estilos o tendencias” (p. 2).

Sin embargo, se produce y a la vez se entiende este tipo de arquitectura mediante las sensaciones o emociones que provocan la apreciación de los elementos arquitectónicos a cada usuario.

2.1.7. Urbanismo táctico y sus beneficios

Fernández de Córdova & Cardoso Suter (2020) afirman:

El urbanismo táctico es una respuesta a los problemas de diseño del espacio público que puede surgir de cualquier grupo de personas o colectivo interesado en reformular la ciudad. El urbanismo táctico se puede entender como un prototipo de corto plazo que dota de información importante a la planificación a largo plazo. Este tipo de proyectos temporales utiliza materiales de bajo costo y poca duración para poner a prueba, a escala y en condiciones reales, soluciones de diseño que pueden mejorar sustancialmente la calidad del espacio público. (p. 3)

Sus principales beneficios son:

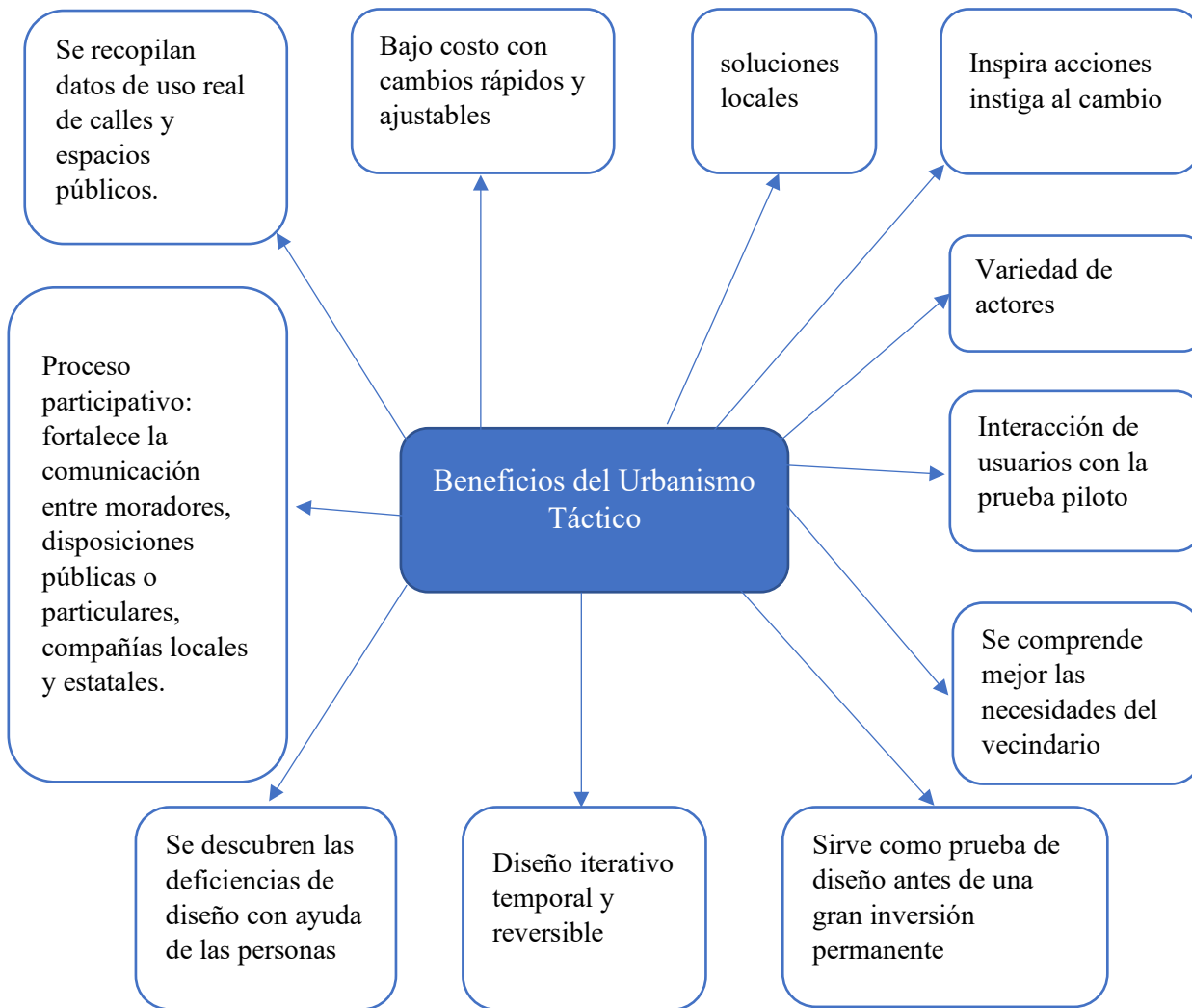

2.1.8. La integración de los edificios en su entorno

Según Rafael (1991) “La integración armónica de un edificio en su entorno viene determinada por las relaciones que se establezcan entre la nueva construcción y los edificios y demás elementos que componen su entorno” (p.3). Quiere decir, que estas relaciones tienen que ver con las características de los materiales del nuevo objeto arquitectónico y de los componentes que conforman el contexto; disposición de fachadas, irregularidad de las conexiones como calles y puntos de encuentro como las plazas, al igual que los trechos entre las edificaciones, el asoleamiento, la dirección e intensidad de las sombras, alturas medianas, bajas, volumen, peso, tipo de material, gama de colores, además los planos ejecutivos del edificio, entre otros. Por último, se debe tener en cuenta que surgen otras cualidades de uso y significado que tienen para la comunidad.

2.2. Estado del arte

2.2.1. Necesidad de espacios comunitarios, recurso clave en la estructuración urbana

Castellano Caldera & Pérez Valecillos (2003) afirman que en los barrios están presentes procesos informales de apropiación, agrupación social y producción de espacios tanto públicos como privados (figura 6), donde constatan lo siguiente:

Se han estudiado aquellas categorías o clases de espacios complementarios al uso residencial, encontrándose espacios comunitarios que surgen y son creados según necesidades e intereses de diversos actores, quienes no sólo consideraron importante acceder a una vivienda o un trozo de tierra, sino también al entorno que debe formar parte de ésta. (p.81)

Figura N°6

Procesos sociales informales en la producción del hábitat popular

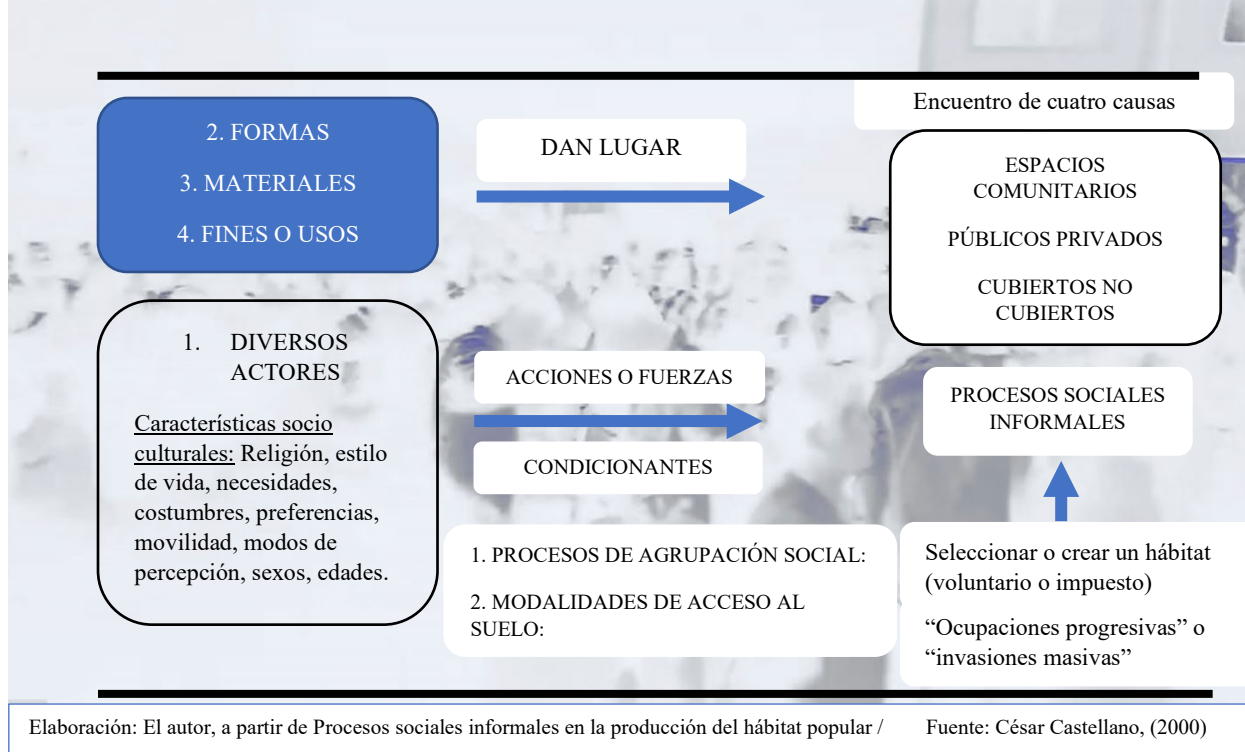

2.2.2. Rehabilitación física y social

Para Castellano Caldera & Pérez Valecillos (2003) todo proceso de “rehabilitación física” en estas zonas, debe conllevar paralelamente procesos de "Rehabilitación social", lo cual implica la incorporación de programas sociales, educativos, sanitarios y recreacionales requeridos por los propios residentes, sujetos responsables de actuar para lograr su desarrollo como sociedad con plena capacidad urbana. (p.86)

Aluden a que esta vinculación con la comunidad les permite:

- Prestar servicios sociales y suministros, de manera eficaz con la intervención de los gobiernos municipales la ayuda de empresas privadas o públicas, y de las instituciones académicas.
- Al crearse diversos equipos, se vinculan los avances puntuales de amplitud y análisis permitiendo junto a esta planificación, la posibilidad de idear diversas opciones de manera incorporada.
- Sumar y concluir que los planes se realicen en dos escalas; Macro e intermedia, reforzando la integración con los actores sociales atendiendo a la función particular de cada región.

2.3. Análisis de referentes

Los principales criterios que se tomaron en cuenta para la selección de los referentes son: En primer lugar, que se hayan ejecutado en contexto latinoamericano. Segundo, que la metodología de propuesta sea el urbanismo táctico. Y tercero, que sean intervenciones en el espacio público como calles, muros, y espacios comunitarios.

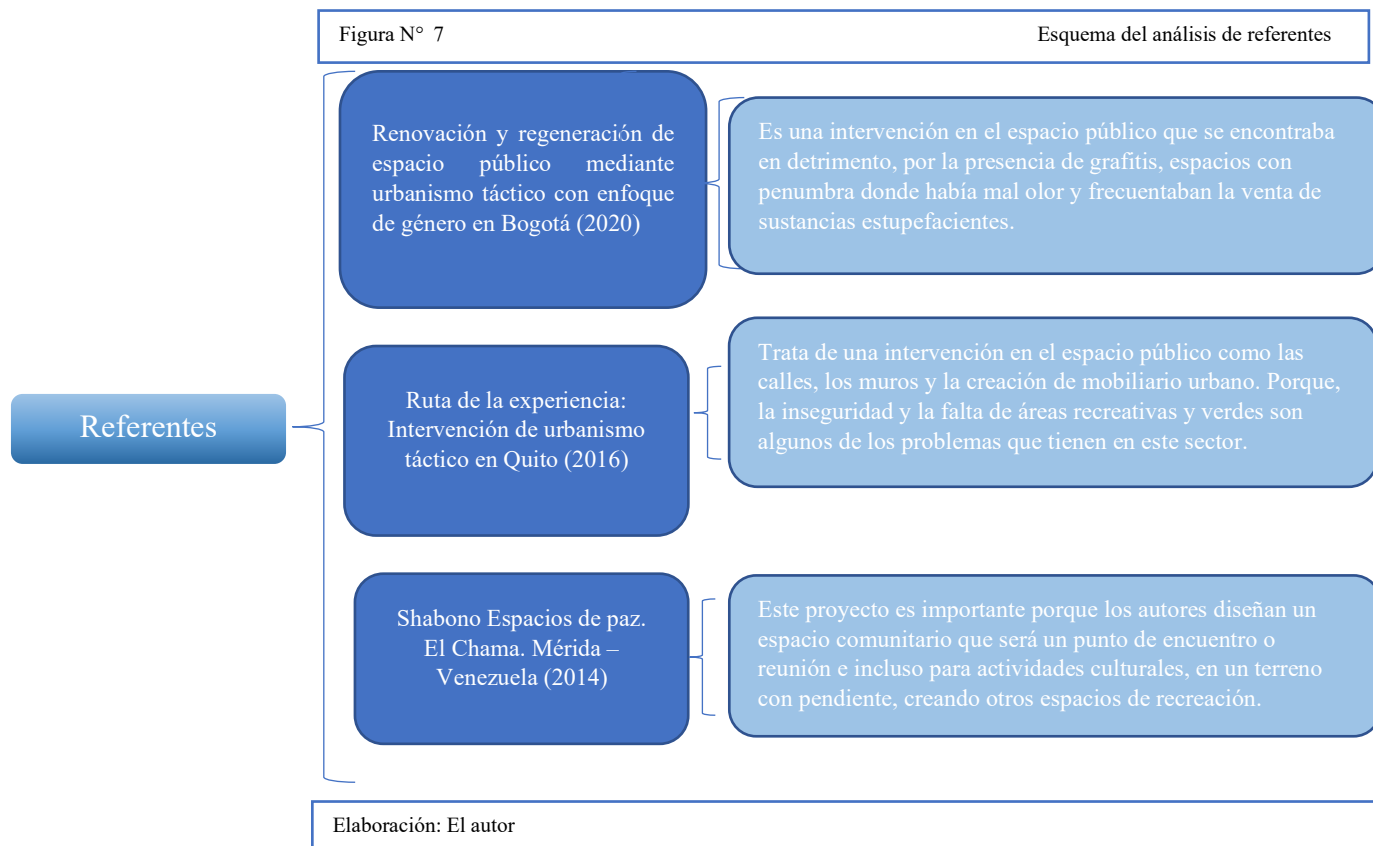

2.3.1. Renovación y regeneración de espacio público mediante urbanismo táctico con enfoque de género en Bogotá. (2020)

El presente trabajo fue escogido porque se trata de una intervención en el espacio público que estaba en detrimento. Segundo, porque se ubica en la localidad de Suba, en Bogotá – Colombia, al borde de la ciudad. Y tercero, porque se desarrolla con operaciones de urbanismo táctico. El objetivo del proyecto es transformar los ambientes urbanos que sean seguros sobre todo para el sexo femenino, pero en general para todo el público.

De este modo la oficina de arquitectura y urbanismo de la bici (Bicistema) interviene en el espacio público con la idea de fomentar el uso de la bici para mejorar la percepción de seguridad especialmente de las mujeres y niñas, debido a que estos espacios se encontraban en malas condiciones generando inseguridad.

Imagen N°6 Ubicación Suba - Colombia



Elaboración: El autor, a partir de Google maps.

Imagen N°7

Ubicación micro localidad de Suba



Elaboración: El autor, a partir Google maps.

El propósito fue construir espacios urbanos seguros, con mejoras en áreas cercanas a las ciclorrutas, vías y espacios peatonales. Así mismo, al transporte público y a la infraestructura, a través de las operaciones de urbanismo táctico, que son trabajos sencillos de hacer, y que a su vez son llamativos.

Durante el proceso cada grupo de mujeres se hicieron cargo de un mural para activar ese punto mediante el arte. Bicistema, adoptó otro punto estratégico en la ciclorruta que los usuarios la denominaban la ciclorruta de la muerte, que con apoyo de instituciones públicas propusieron hacer una transformación urbana para cambiarle el nombre por “la ciclorruta de las flores”. De manera que se organizaron y lo primero que se hizo fue evaluar los puntos, para posteriormente diseñar mediante metodologías participativas con la ciudadanía. Así mismo, se analizaron los criterios urbanos de transporte, parques, espacio público y equipamientos para definir las intervenciones.

Figura N°7

Fases del proyecto de Suba

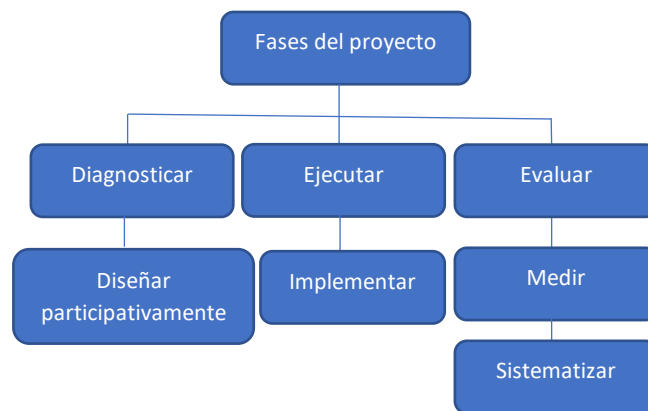

Elaboración: El autor.

Para la gestión se plantearon los siguientes puntos que Baraya (2020) afirma:

- ¿Qué es necesario de cada uno de estos actores para intervenir el espacio público?
- Es fundamental tener una metodología participativa durante todo el desarrollo.
- Para el anteproyecto participativo también es importante operar continuamente con la comunidad, con el cuerpo social, con las mujeres artistas locales, con todos los actores de la localidad que quisiera participar para asegurar apropiación y sostenibilidad de las acciones. (p. 4)

Además, hicieron un taller de diseño participativo con la metodología flor de loto que les permite identificar y procesar todo el estudio urbano atendiendo a las necesidades y problemáticas. De esta manera la iluminación jugó un papel importante porque se idealizó el lema “ver y ser vista” mejorando esas áreas de penumbra.

Figura N°8

Metodología Flor de Loto



Elaboración: El autor

En la localidad de suba la intervención está en un corredor que contiene muchas paredes, algunas son muy altas y llenas de grafitis, de tal forma que las cuadras se presentan vacías y las calles cerradas.

La problemática en esos puntos es que son utilizados como basureros de escombros, generando espacios de poca afluencia propicios a cometer actos ilícitos como la venta de estupefacientes. Por último, en la parte del corredor también existen comercios automotrices donde las mujeres se quejan de acosos verbales y físicos.

Mediante los talleres de diseño participativo, se concluyeron varios términos para ejecutar las intervenciones. Por ejemplo, las mujeres dijeron “no me siento identificada con los grafitis”, entonces el espacio es factible para la renovación. El primer paso fue limpiar y segundo, hablar con los grafiteros para que colaboren con el cambio permitiendo reemplazar sus grafitis por una nueva imagen.

En este corredor hay cerca de 3 km de paredes que por su forma y dimensiones puede lograr convertirse en un corredor que llame la atención a propios y ajenos, con acciones tácticas.

Imagen N°8

Vista en planta del corredor de Suba

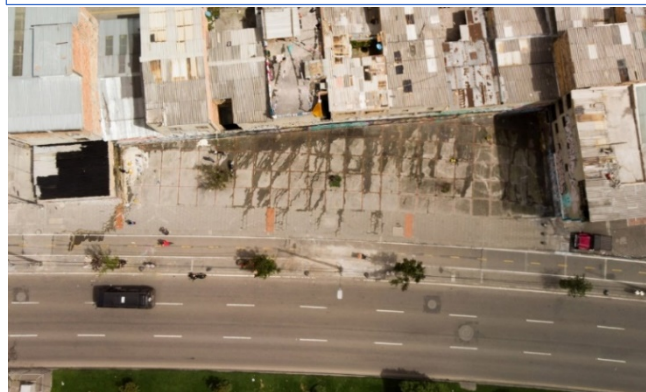

Fuente: Renovación y regeneración de espacio público mediante urbanismo táctico con enfoque de género en Bogotá.

Imagen N°9

Perspectiva derecha del corredor



Fuente: Renovación y regeneración de espacio público mediante urbanismo táctico con enfoque de género en Bogotá. Plataformaarquitectura.

En los 3 km de paredes hay esquinas, pero lo que más llamó la atención del diagnóstico urbano, es que hay un área que aparece en la mitad de una manzana que contiene 3 paredes a 90 grados, una caja perfecta de 600m². En la que, los árboles que estaban ahí se encontraban secos por los desechos que arrojan las personas. Esto desencadenó a la intervención de otro grupo como el jardín botánico para que realice los trabajos pertinentes en el sector.

Una vez decidido el sitio, se pusieron en común las acciones tácticas con los actores y se empezó a trazar los anteproyectos de diseño con todas las recomendaciones que había sugerido la ciudadanía. Tras estas propuestas el equipo de Bicistema se reunió con los grafiteros para proponerles ese cambio de imagen que en un principio se negaron, pero al final aceptaron pues comprendieron que no solo se trataban de acciones decorativas sino funcionales, porque se trata de convertir un espacio deteriorado en uno nuevo preparado para que los niños jueguen de manera segura cerca de sus padres.

Imagen N°10

Perspectiva izquierda del corredor



Fuente: Renovación y regeneración de espacio público mediante urbanismo táctico con enfoque de género en Bogotá.

Imagen N°11

Vista satelital de la propuesta

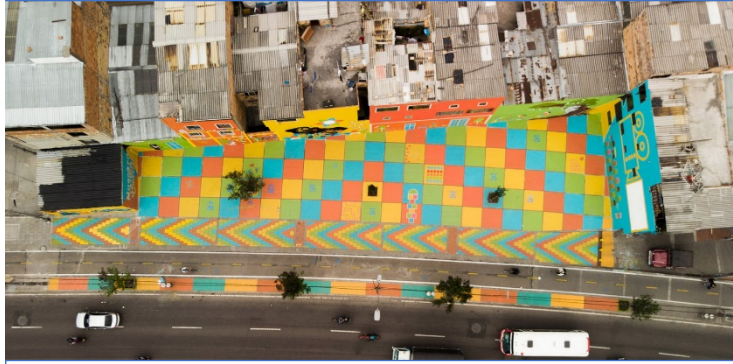

Fuente: Renovación y regeneración de espacio público mediante urbanismo táctico con enfoque de género en Bogotá. Plataformaarquitectura.

Imagen N°12

Emplazamiento de la propuesta táctica

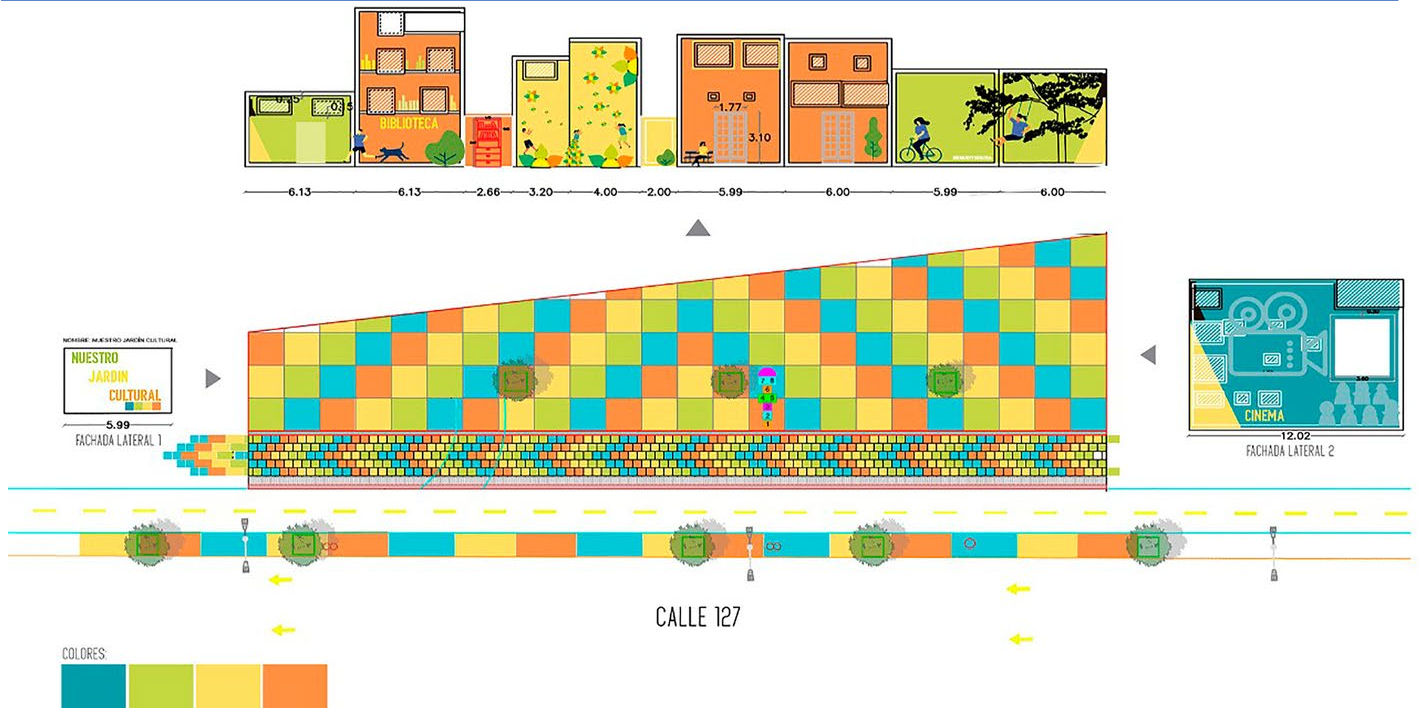

Fuente: Renovación y regeneración de espacio público mediante urbanismo táctico con enfoque de género en Bogotá. Plataformaarquitectura.

Los espacios tuvieron mucha acogida, además se hizo una actividad de cine, pero se dieron cuenta de que una pared la habían rayado porque supuestamente a los grafiteros les habían informado que pueden pintar una pared. Eso demuestra que aquellos espacios requieren mayor atención ya sea con actividades para que pueda sostenerse por sí misma.

Por lo tanto, este proyecto está en proceso de ejecutar actividades sostenibles. De modo que, el equipo bicistema junto con los moradores del barrio se comprometieron en darle mantenimiento al proyecto. Por el momento hasta donde la administración pública pueda otorgar espacios para fomentar la interacción de la ciudadanía y esta se apropie mediante el uso diario.

Imagen N°13: Imágenes generales del proyecto



Fuente: Renovación y regeneración de espacio público mediante urbanismo táctico con enfoque de género en Bogotá. Plataformaarquitectura.

2.3.2. Ruta de la experiencia: Intervención de urbanismo táctico en Quito (2016)

Esta es una intervención de urbanismo táctico en el espacio público que mejora la imagen del barrio la Floresta, en la ciudad de Quito.

A la cabeza de la intervención está la Human Cities Coalition, que es una contribución conjunta de compañías, el ministerio holandés y organismos académicos para impulsar las exigencias de vida en las urbes.

El objetivo es dejar un legado físico y social para la ciudad, al proporcionar el acercamiento entre moradores y conformar una cadena de “hacedores de la ciudad”.

Imagen N°14 Ubicación Quito - Ecuador



Elaboración: El autor, a partir de Google

Imagen N°15

Ubicación micro Barrio La Floresta

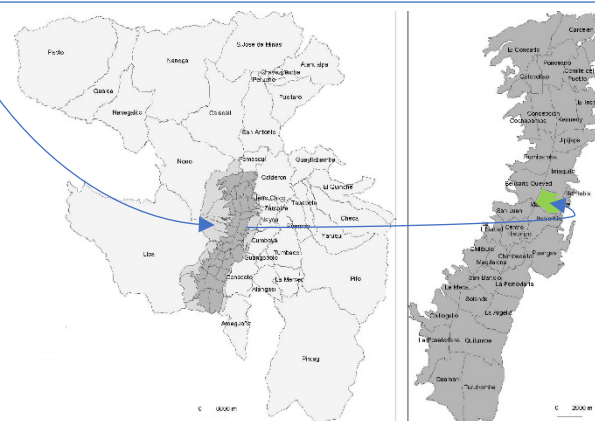

Elaboración: El autor, a partir de Google maps.

Así que, como punto de inicio es averiguar las necesidades de la comunidad que se visitaron en varias ocasiones para seleccionar el área de intervención. Es importante el diálogo con los vecinos para que se vinculen al proyecto, así mismo solicitar el apoyo del municipio local, al igual a empresas que deseen colaborar con materialización del proyecto.

De manera que se seleccionó una calle genérica, donde se realizaron varias entrevistas o consultas, fomentando la participación de los usuarios mediante talleres y buzones de correo. También, se logró examinar las ventajas y desventajas que tiene el barrio. Por ejemplo, existe una calle donde la gente manifestó total inconformidad porque el humo de los automóviles y buses es abundante, además necesitan áreas de descanso, puntos de encuentro, poder jugar en la calle, entre otros requerimientos.

Figura N°9

Metodología Flor de Loto

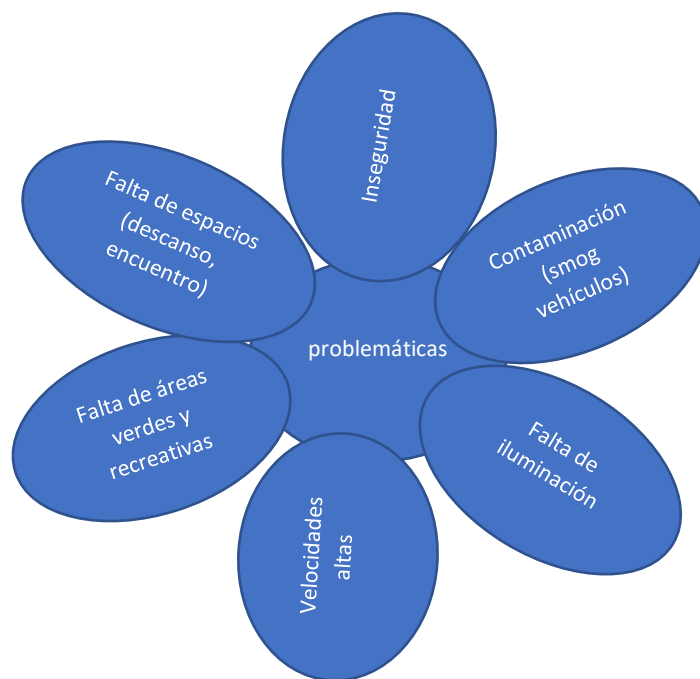

Elaboración: El autor, a partir de Ruta de la Experiencia: intervención de urbanismo táctico en Quito. Plataformaurbana.

Imagen N°16 Ubicación del proyecto y espacios de consumo



Elaboración: El autor, a partir de Sarzosa, R. (2018)

Imagen N°17

Orto-fotografía de una parte de la intervención



Elaboración: El autor, a partir de la página de Facebook de Mecánica Urbana el 21/12/2017

Con estos requerimientos se diseñó un concepto para transformar permanentemente la calle.

- Peatonizaron la calle pintando sus espacios, los dibujos en el piso fueron diseñados bajo el concepto de pétalos, de clases autóctonas del área de Quito, así mismo, se hace memoria a que la barriada fue proyectada como una ciudad jardín. Además, se establecieron nuevas áreas de descanso y espacios verdes convirtiéndose en lugares confortables para el peatón.

- Más áreas verdes que surgían ensanchando las veredas permitiendo plantar árboles y flores, como también siendo más accesible. Según el equipo Pinzón & Verpaalen (2017) afirman que:

Alrededor de 200m² de áreas verdes y 20 nuevos árboles de guava y pomarrosa (nativos de Quito), cambiaron el aspecto de la calle. Las empresas como Arcadis, KPMG, Alliander y KLM ayudaron a que sea posible, sembraron los árboles y seleccionaron las especies. Así mismo, la cualidad espacial adquirió más valor al transformar un muro vacío y rayado en un jardín vertical, con la colaboración de los jóvenes de la escuela que se apropiaron de la calle para pintar otro fragmento de pared.

Imagen N°18

Imágenes del antes y después de la intervención



Elaboración: El autor, a partir de Sarzosa, R. (2018)

ESTRATEGIAS FÍSICAS



Pintar calles



Especies nativas



Espacios de descanso

ESTRATEGIAS SOCIALES



Comunicar a
A la comunidad



Vincularlos al
proyecto



Participación
colaborativo



Diseño
participativo

- Se crearon áreas de descanso y de juego, por ejemplo, en una esquina de poca afluencia, se convirtió en un espacio agradable para los niños que residen en la barriada. Otra táctica que se utiliza para crear áreas de estancia son los park-ing day, que consiste en apropiarse de un espacio de parqueo para transformarlo en mini-plazas.

- En cuanto a la seguridad, la empresa Philips se encargó de mejorar la iluminación instalando luces LED, logrando mayor visibilidad de la calle. Así mismo, se intervino el edificio monumental del centro cultural Benjamín Carrión reemplazando su iluminación para resaltar su fachada que antes pasaba desapercibida. Además, se instalaron parqueaderos de bicicletas y áreas de descanso justo al frente a del centro cultural

Imagen N°19 Park(ing)Day – pintura y muro vegetal



Elaboración: El autor, a partir de Sarzosa, R. (2018)

Imagen N°20 Edificio Benjamín Carrión



Elaboración: El autor, a partir de Sarzosa, R. (2018)

ESTRATEGIAS FÍSICAS



+ Seguridad



luminarias
LED



Áreas de
descanso



Parqueadero
bicicletas

- Por otro lado, también se mejoró la seguridad vial porque se disminuye la distancia de cruce para los peatones, así mismo, disminuye la velocidad de los automóviles.

- Por último, gracias a estos cambios se produce la activación de estos. De esta manera, durante el proyecto se estableció un evento en el espacio público con música en vivo y cine. Estas actividades fueron posibles gracias a empresas privadas y públicas.



ESTRATEGIAS FÍSICAS



+ Seguridad vial



Ensanchamiento veredas



Colocación bolardos



Pintura de muros

ESTRATEGIAS SOCIALES



Música en vivo



Cine en vivo



Participación colaborativo

Resultados:

Pinzón & Verpaalen (2017) afirman:

- Aumentó el compromiso de los vecinos con su vecindario, quienes se comprometieron a colaborar en el mantenimiento de las flores, plantas, árboles y nuevos espacios públicos.
- La municipalidad acogió proposiciones de vecinos que les gustaría ejecutar ideas semejantes en otras zonas de la ciudad.
- La clausura del tramo de la Calle Jorge Washington para automotores, la municipalidad ya lo había planeado, sin embargo, con la propuesta del proyecto podría ser definitiva reivindicando el espacio a los transeúntes y amantes de la bicicleta de Quito.
- La municipalidad anhela emplear este acercamiento de conversión con escasos recursos en otras zonas de la urbe, después de comprobar el resultado positivo que la Ruta ha tenido en la colectividad.



2.3.3. Shabono Espacios de Paz (2014). El Chama. Mérida - Venezuela

El presente proyecto fue escogido para analizar porque se trata de un equipamiento comunitario que se desarrolló mediante el urbanismo táctico.

La organización de base es liderada por la Comuna Don Simón Rodríguez, quien a partir desde el principio del desarrollo estuvo muy coordinada administrativamente con tendencia a la autogestión del suelo.

Disponen de un terreno de 500m² con una pendiente pronunciada (forma de cuña), rodeado de árboles.

ESTRATEGIAS SOCIALES



Autogestión territorial



Participación colectiva



Diseño colaborativo

Imagen N°23 Ubicación Mérida - Venezuela



Elaboración: El autor, a partir de Google maps

Imagen N°24

Barrio El chama

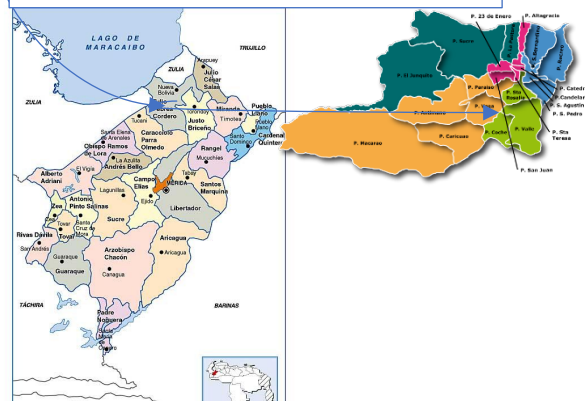

Elaboración: El autor, a partir de Google maps.

El proceso comenzó con una serie de mesas de trabajo con la comunidad en donde se evaluaron los problemas del lugar, las relaciones con su entorno, sus bondades y las ideas que aportaron acerca de cómo se imaginaban ese “Espacio de paz”. Muchos coincidieron en; Calidades de parque, espacio para jugar, aprender, compartir, entre otros, fueron las más importantes.

El proyecto requiere ser abierto para permitir su progresiva adaptación y uso por parte de la comunidad.

Durante el proceso lo que más tiempo conlleva es el diseño de los detalles, mientras se realizaban las labores del terreno, la limpieza por parte de la comunidad, movimiento de tierra por máquinas y los trabajadores, la ejecución del proyecto en diversos frentes de trabajo. La experiencia funciona como un proceso pedagógico en el aspecto constructivo, arquitectónico y cultural del espacio público.

Figura N°10

Metodología Flor de Loto

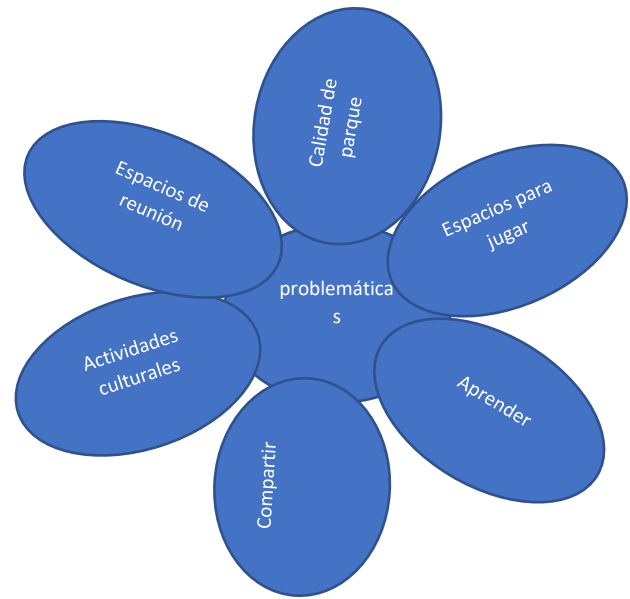

Elaboración: El autor, a partir de “Espacios de Paz “Plataforma arquitectura

Por otro lado, el equipo encargado del proyecto Pico (2015) afirman:

A través de plataformas que se relacionan físicamente con el lugar de diversas formas: excavadas, voladas, apoyadas. Este aterrazamiento pasa a convertirse en un espacio escénico, mirador, criadero medioambiental, recorrido, paisajismo y parque para niños. Además, este aterrazamiento escalonado conecta con otras capacidades venideras: El confinamiento de la sala de talleres, los patrones socio productivos enlazados al plantel, a la parada de transporte público, etc. En cuanto al tema constructivo, los materiales combinan estructuras de acero mediante la disposición de pórticos muy conocidos por los barrios de la zona, la utilización de la madera para los enlucidos, las piedras tomadas del Rio Chama para los muros de Gaviones y en senderos y por último, el paisajismo como elemento esencial de un proceso didáctico, con vegetación ornamental que toman su importancia en el vivero comunal que fue una decisión local y que se concibe como una resolución replicable para el restablecimiento de otras áreas en la zona.

Imagen N°25

Terreno y proceso de construcción

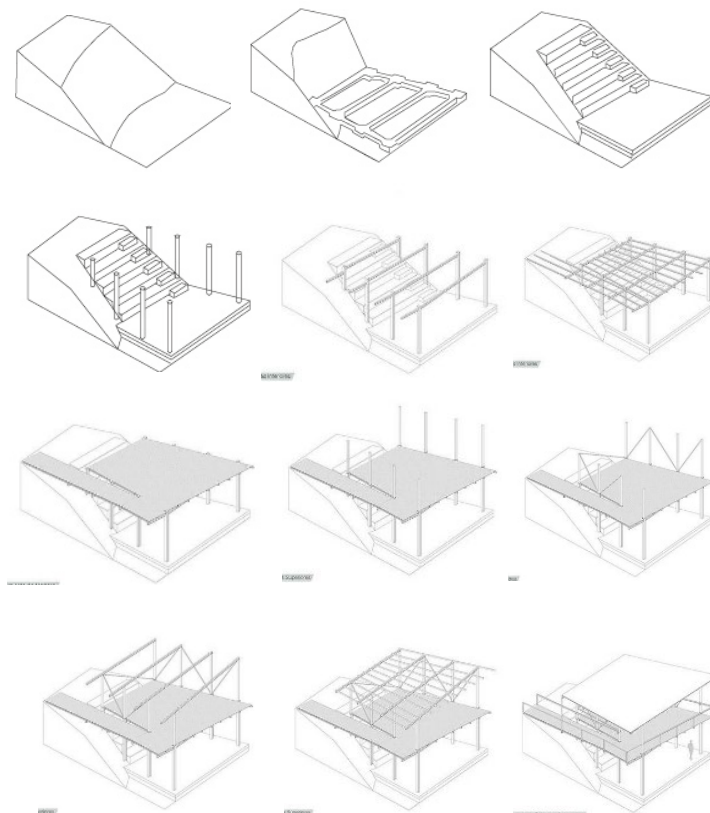

Elaboración: El autor, a partir de "Espacios de Paz", Plataformaarquitectura.

ESTRATEGIAS FÍSICAS



Espacio escénico



Mirador



Vivero ecológico



paisajismo



Parque infantil

MATERIALES



Estructura metálica

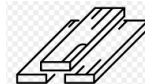

Revestimiento madera

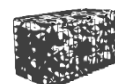

Muro de gavión



Paisajismo

El espacio se convirtió en áreas de juegos infantiles, áreas de descanso y también de actividades como la danza, el teatro, el cine, el yoga. Así mismo, integrar talleres educativos, conciertos, entre otras actividades.

Este proceso de autoconstrucción permitió entrever una posibilidad de aprobación del espacio, no solo por el hecho de que la comunidad construye con sus manos, sino que ya se comienza a ocupar a través de actividades culturales, formativas y de esparcimiento en paralelo al proceso de construcción, por lo que la línea entre concepción, construcción y ocupación se desdibuja para la comunidad y el espacio se vuelve parte de su cotidianidad.

ESTRATEGIAS SOCIALES



Actividades culturales



Actividades formativas



Actividades esparcimiento

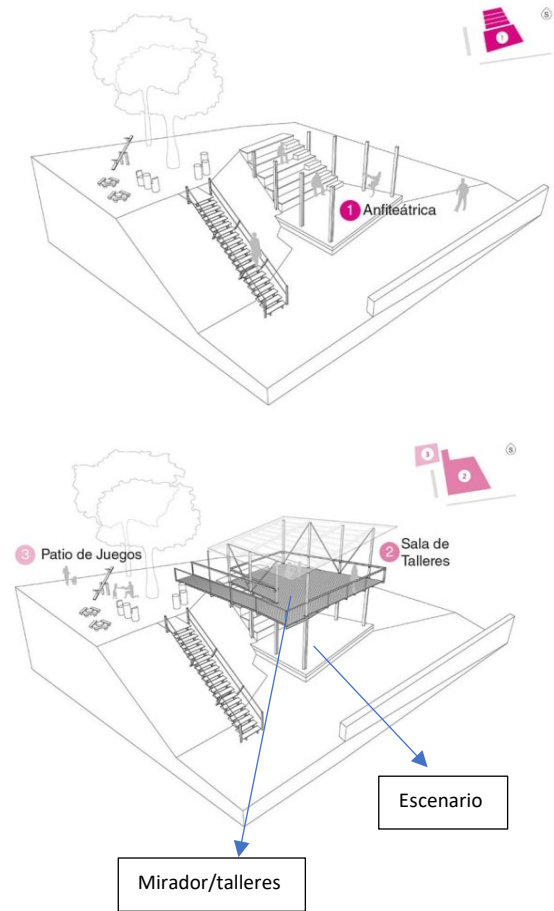

Elaboración: El autor, a partir de “Espacios de Paz”, Plataformaarquitectura.

Imágenes N°27, 28 y 29 del antes y después de la intervención



Elaboración: El autor, a partir de “Espacios de Paz”, Plataformaarquitectura.

Imágenes N°30, 31, 32 y 33 del área comunal

30



Elaboración: El autor, a partir de "Espacios de Paz", Plataformaarquitectura.

31



32



33



1. Renovación y regeneración de espacio público mediante urbanismo táctico con enfoque de género en Bogotá.			2. Ruta de la experiencia: intervención de urbanismo táctico en Quito.			3. Shabono Espacios de paz. El chama. Mérida – Venezuela.	
Espacio público	Espacio comunitario	Muros	Espacio público	Espacio comunitario	Muros	Espacio público	Espacio comunitario
Ciclorrutas	Intervención en un tipo callejón de una calle en abandono	Murales	Inseguridad y contaminación de smog de vehículos	Falta de áreas verdes, recreativas, de descanso y de encuentro	Muros ciegos	Parques de calidad con espacios para jugar.	Espacios de reunión para compartir y aprender con actividades culturales.
Transformaron la "ciclorruta de la muerte", por la "ciclorruta de las flores", a través de colores llamativos.	Cambiaron los escombros, los árboles secos y el espacio de venta de estupefacientes por otro nuevo espacio óptimo para que los niños jueguen de manera segura cerca de sus padres.	Los graffities ocupaban las paredes del callejón de 600m2 que fueron remplazados por murales representativos realizados para activar el lugar a través del arte	Peatonizaron la calle pintando sus espacios, bajo el concepto de especies nativas del área de Quito. Así mismo, se hace memoria a que el barrio fue diseñado como una ciudad jardín.	Al ensanchar las veredas se permitía plantar más árboles y flores conformándose más área verde. También se crearon áreas de descanso y de juego a través de los park -ing day, que consiste en apropiarse de un espacio de parqueo para crear una mini plaza.	Este muro se encontraba grafiado hasta que se propuso un jardín vertical y pintar el otro extremo	Identificaron un terreno irregular con pendiente, en el que intervinieron creando plataformas, distribuyendo el espacio para diversas actividades como, escénicos, a través del graderio que sigue la pendiente del terreno. De esta manera queda la planta baja libre, dispuesto como escenario y en la planta alta como sala de talleres, mirador. Estos niveles se conectan por una rampa.	En la parte superior del terreno se crearon áreas de juegos infantiles, de descanso y de yoga.
	Áreas de penumbra		Falta de iluminación				
	Las mujeres del barrio sufrían acoso hasta que iluminaron estas áreas e idealizaron el lema "ver y ser vista"		La empresa philips ayudó a mejorar la iluminación instalando luces LED. Así mismo, se mejoró la iluminación del centro cultural Benjamín Carrión				
			Velocidad alta				
			Para disminuir la velocidad vehicular, se disminuye el cruce para los peatones.				

03

Análisis y Diagnóstico

El análisis y diagnóstico del sitio se llevó a cabo en 2 escalas; primero, la urbana que contempla la ubicación del barrio en el plano de la ciudad de Loja, la accesibilidad, topografía, entre otros. Y segundo, la escala barrio donde se analiza tanto los componentes generales como particulares del sitio, elementos construidos, alturas, estudio fenomenológico y etnográfico.

A continuación, se elaboró un mapa conceptual donde se sintetiza la información de este capítulo.

3. ANÁLISIS Y DIAGNÓSTICO

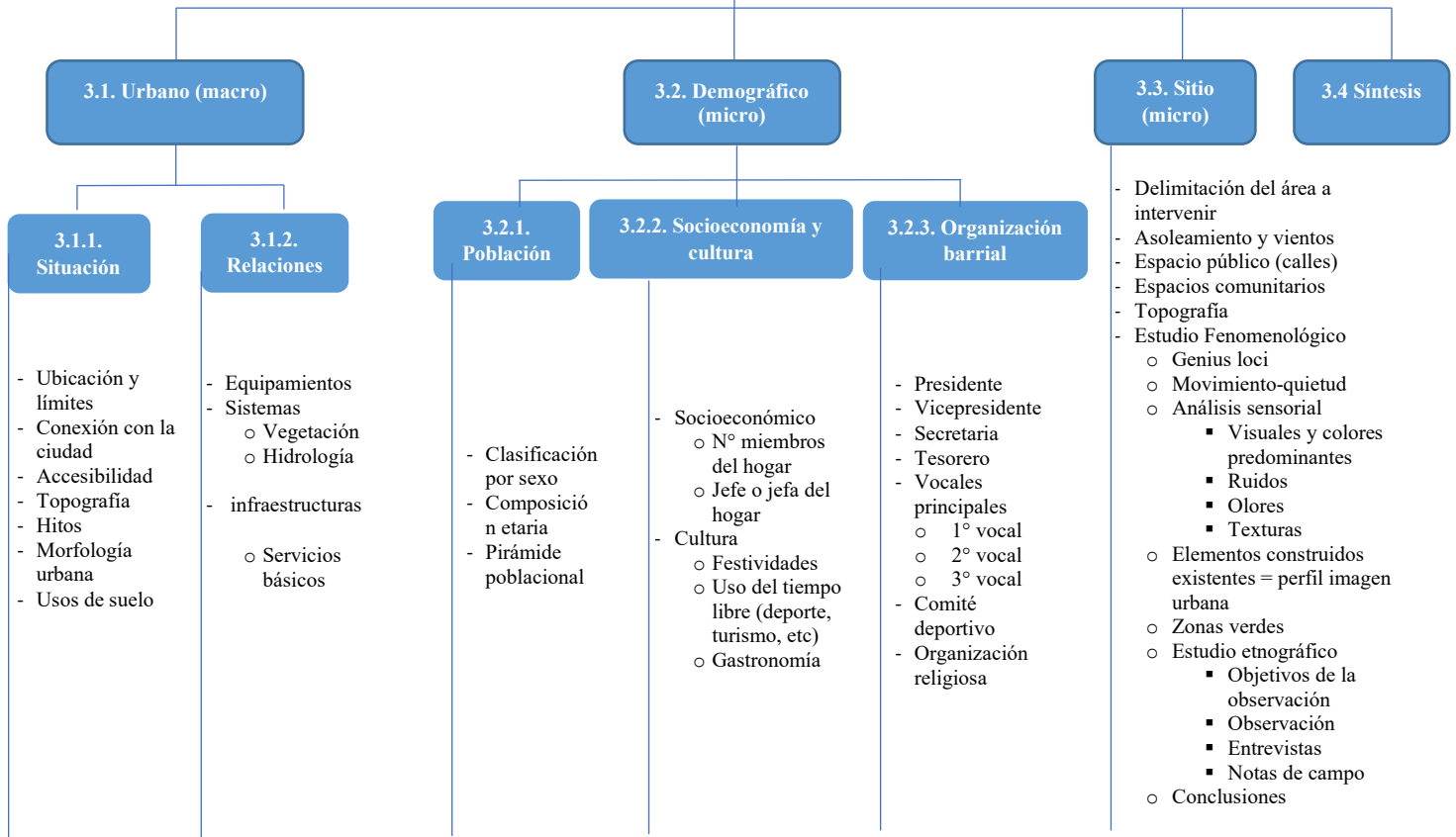

Elaboración: El autor

Fuente: A partir de una adaptación de Frías Gallardo, L. (2014)

3.1. Urbano

3.1.1. Situación

3.1.1.1. Ubicación y límites

Figura N°12

Ubicación y límites del sitio de estudio

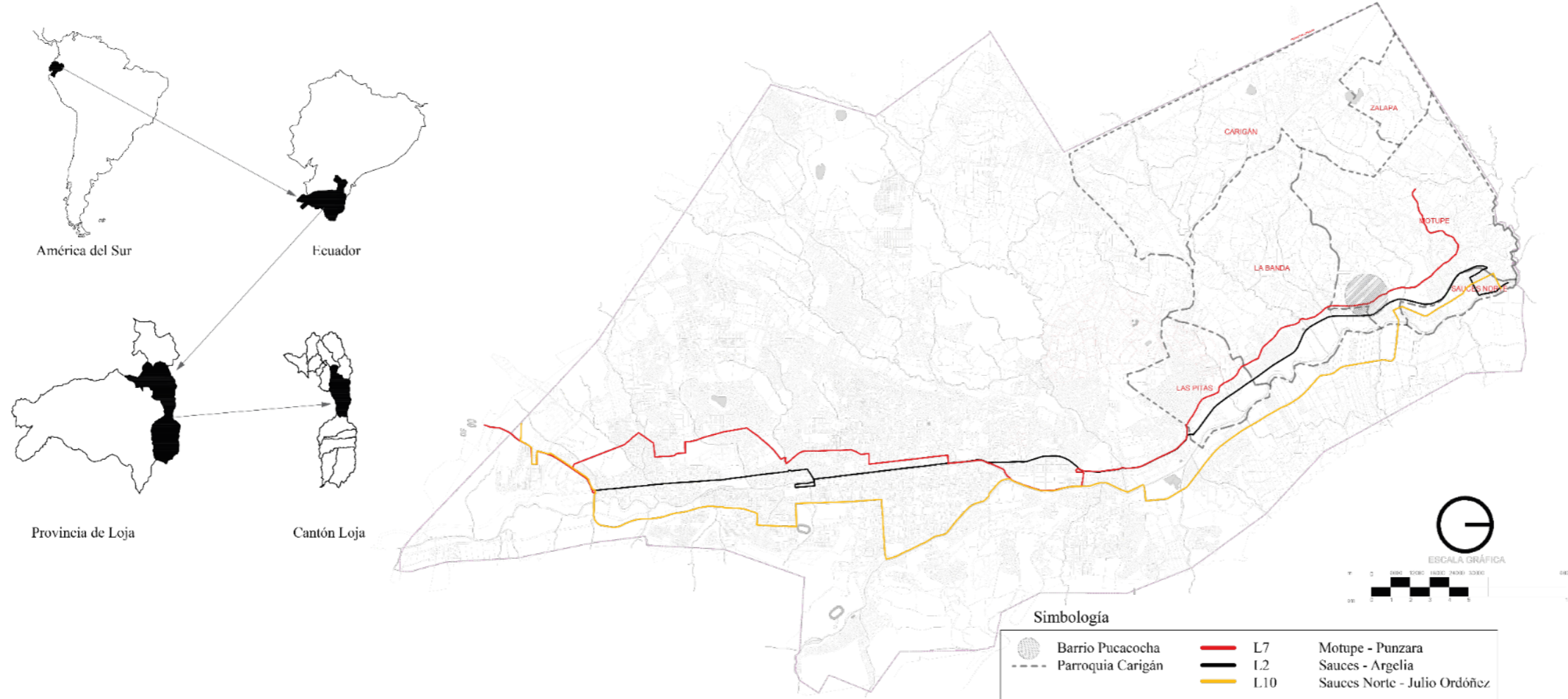

El barrio Pucacocha se ubica al norte de la ciudad de Loja. Pertenece a la parroquia de Carigán. Las líneas de buses que conectan el barrio con la ciudad son: L7 Motupe - Punzara, L2 Saucés - Argelia y L10 Saucés Norte - Julio Ordóñez.

Elaboración: El autor, a partir del

Plano Base de la Ciudad de Loja

3.1.1.2. Conexión con la ciudad

- Figura N°13
Conexión con la ciudad

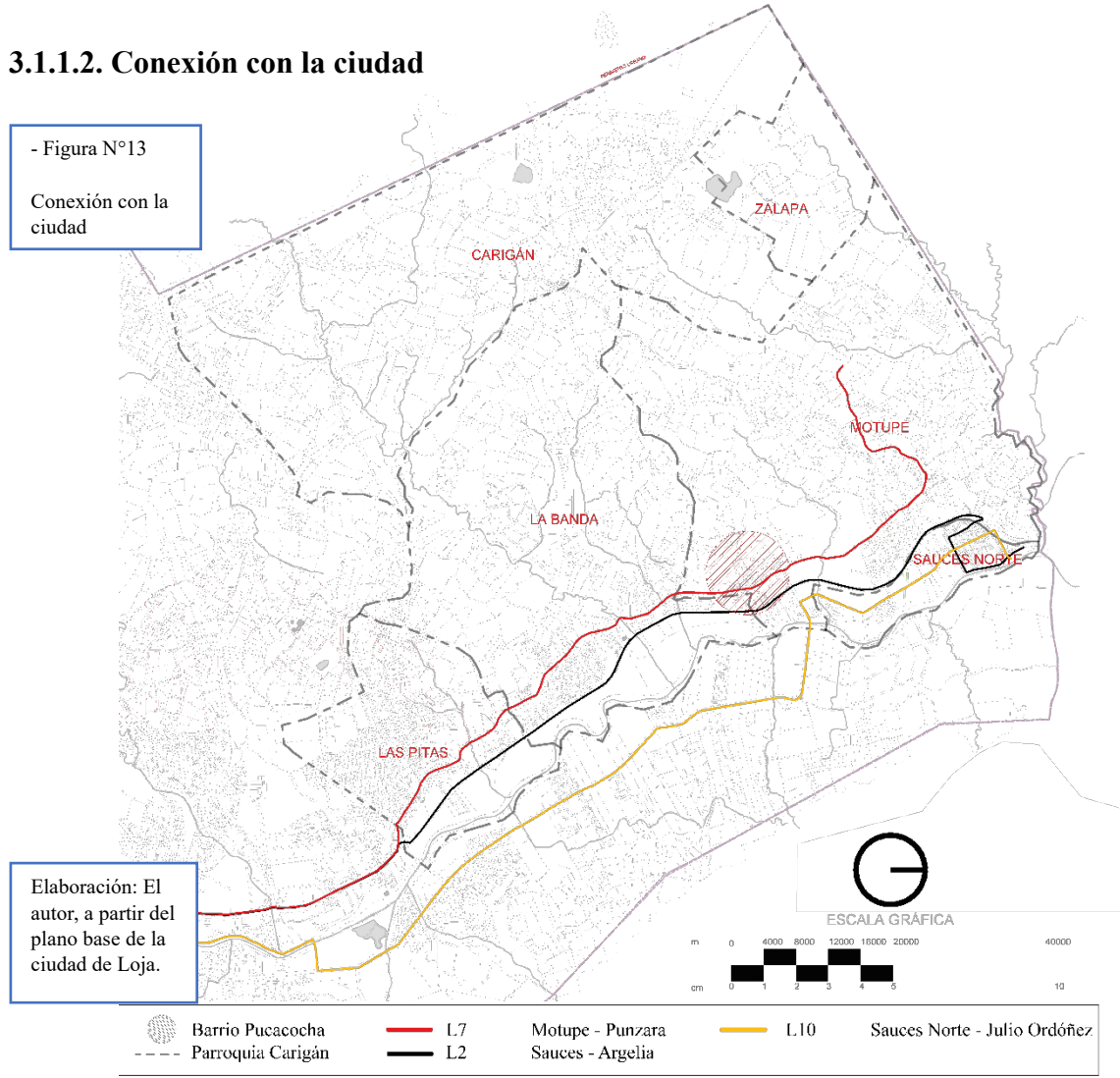

La parroquia Carigán está conformada por 6 barrios; Pitas, La Banda, Motupe, Saucés Norte, Zalapa y Carigán. Así mismo, estos barrios contienen en su interior otros sub-barrios. Por ejemplo, Pucacocha es un barrio pequeño dentro del barrio Motupe y parte del barrio La Banda.

3.1.1.3. Accesibilidad

Figura N°14

Paradas de transporte público

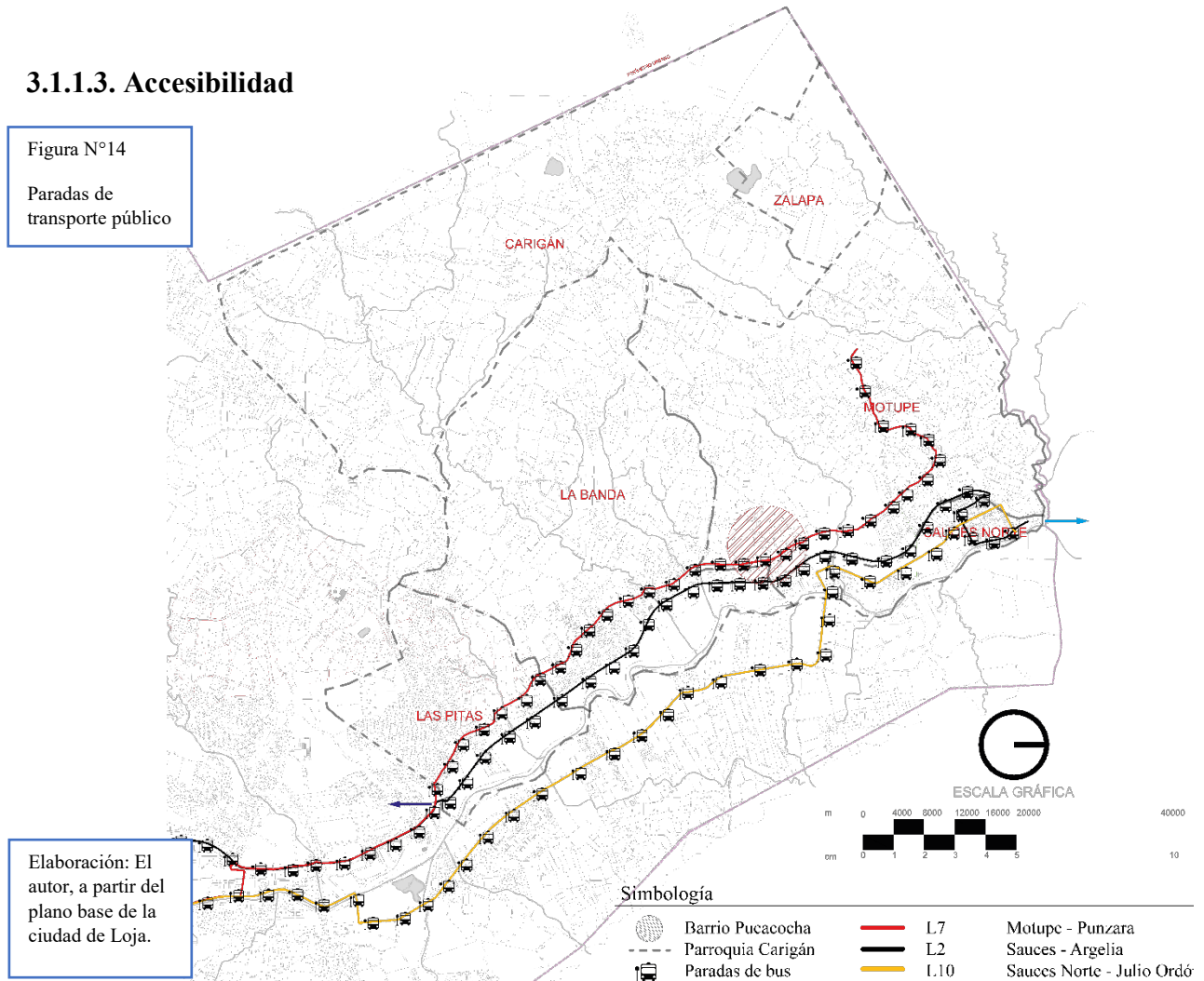

La accesibilidad hacia el barrio se da por dos avenidas, la 8 de diciembre (principal) y la Chuquiribamba (secundaria). Las líneas de bus correspondientes son; Línea 2 que hace la ruta Sauces – Argelia, y la Línea 7 que recorre Motupe – Punzara. Ambas van de sentido norte a sur y viceversa. La frecuencia general de estas líneas es de 12 a 15 min, sin embargo, de acuerdo al Sistema Intermodal de Transporte Urbano (SITU) el rango estándar es de 6 a 15 min)

3.1.1.4. Topografía

Figura N°15

Topografía de la
Parroquia Carigán



Figura N°16

Secciones A – A' y B – B'



Sección A - A'

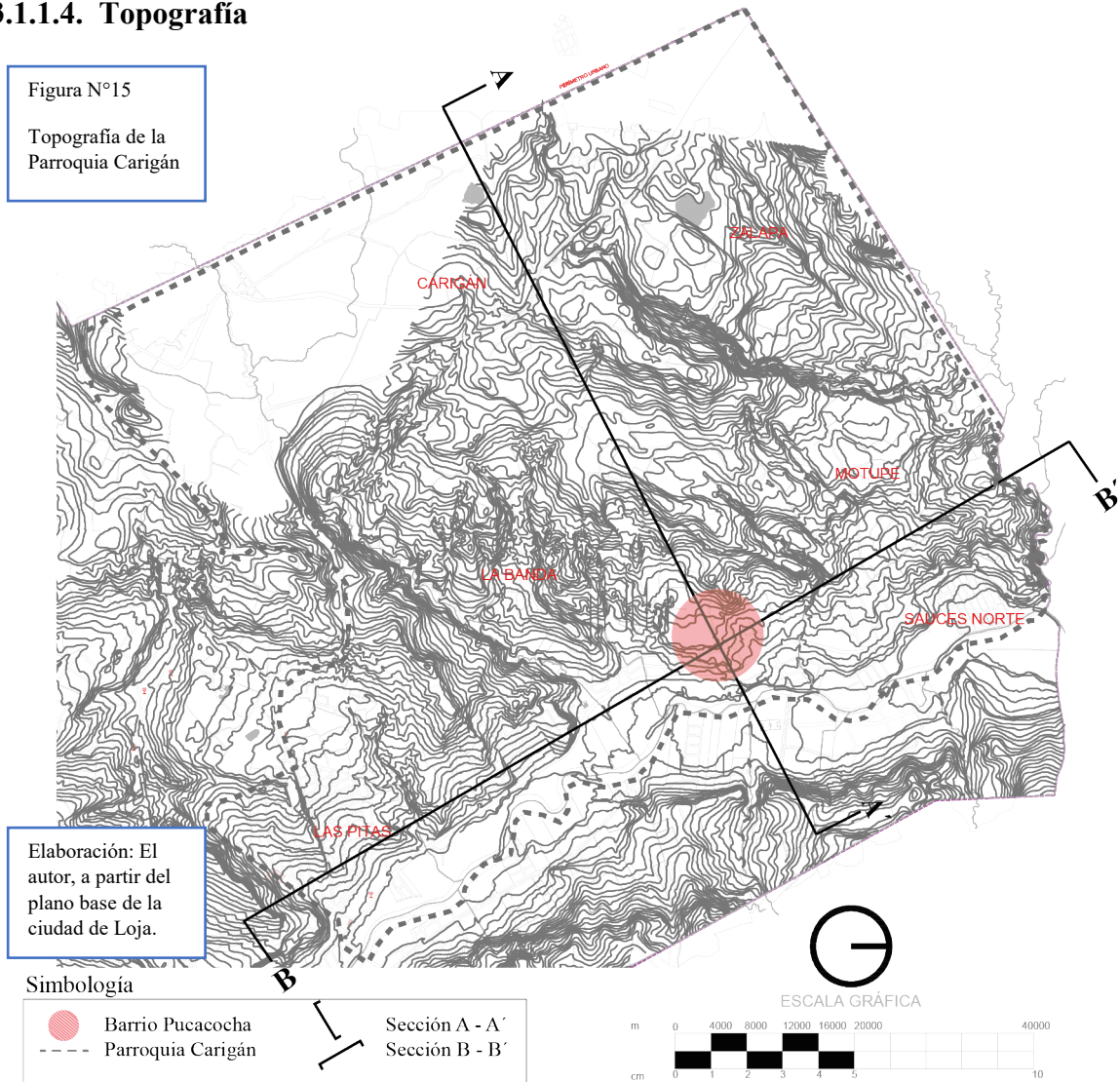
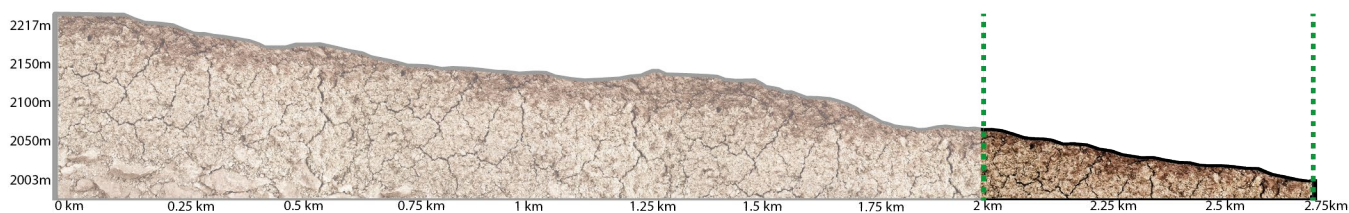
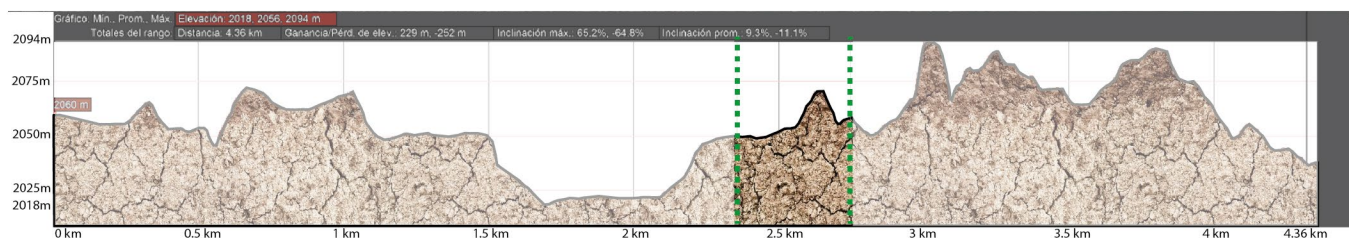

Sección B - B'

Perfil del barrio Pucacocha

Elaboración: El autor, a partir de Google Earth

La topografía de la parroquia Carigán se presenta de manera irregular, en algunos tramos se aprecian pendientes muy pronunciadas, que sobrepasan el 80%. Sin embargo, en el sitio de estudio se puede observar que las pendientes son moderas y oscilan entre el 10 y 15%.

3.1.1.5. Hitos

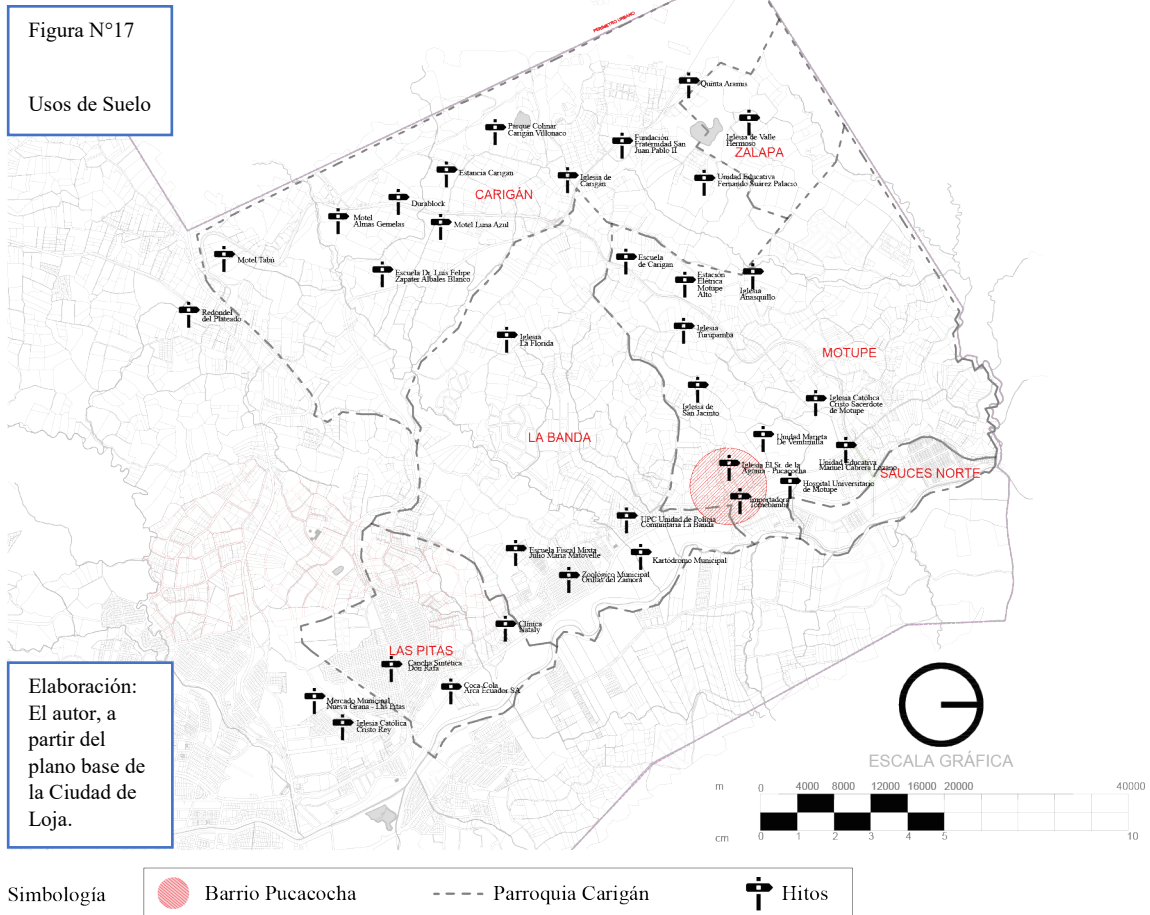

Los hitos según Kevin Lynch, son los puntos emblemáticos, que se pueden reconocer e identificar como los monumentos, los edificios representativos, los lugares icónicos, entre otros. De esta manera, en la parroquia Carigán los hitos más característicos son las iglesias, las unidades educativas, y los moteles.

3.1.1.6. Morfología urbana

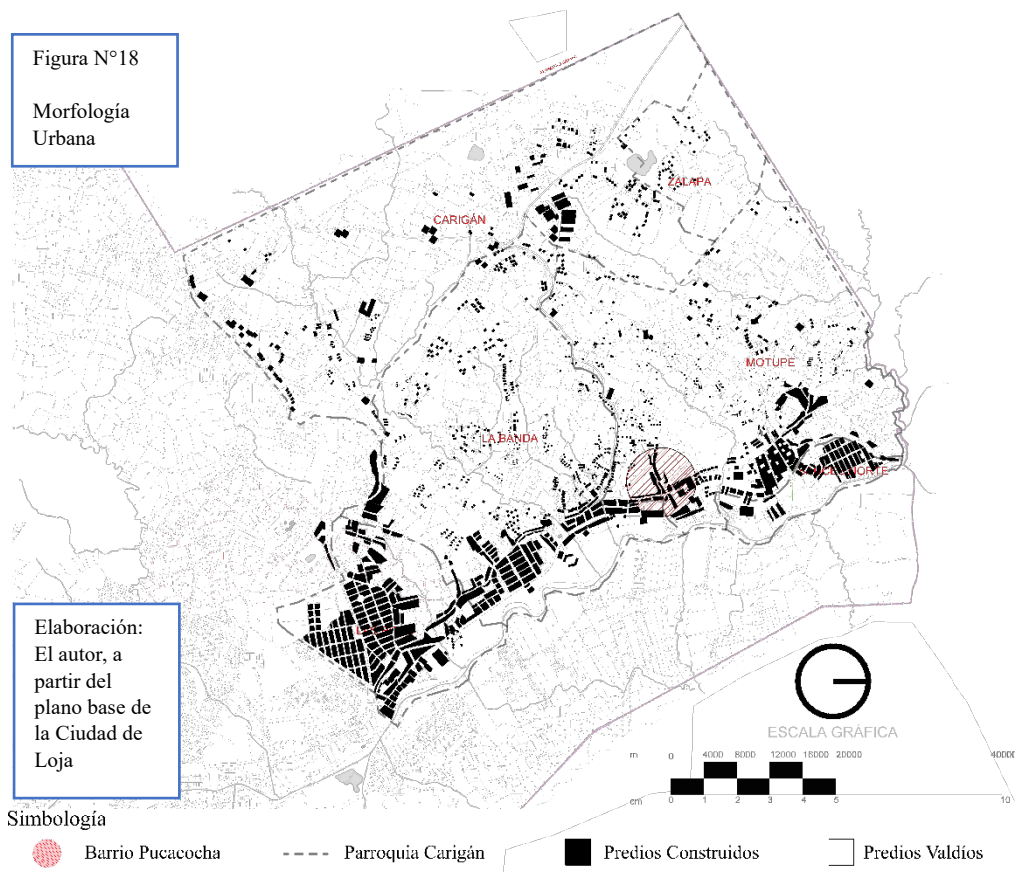

En esta cartografía se muestra la mancha urbana que predomina en la parroquia Carigán. Hacia el oeste se puede observar que disminuye debido a la topografía, con pendientes no urbanizables. Por lo tanto, se realizan actividades agrícolas para consumo propio o para la venta.

3.1.1.7. Usos de suelo

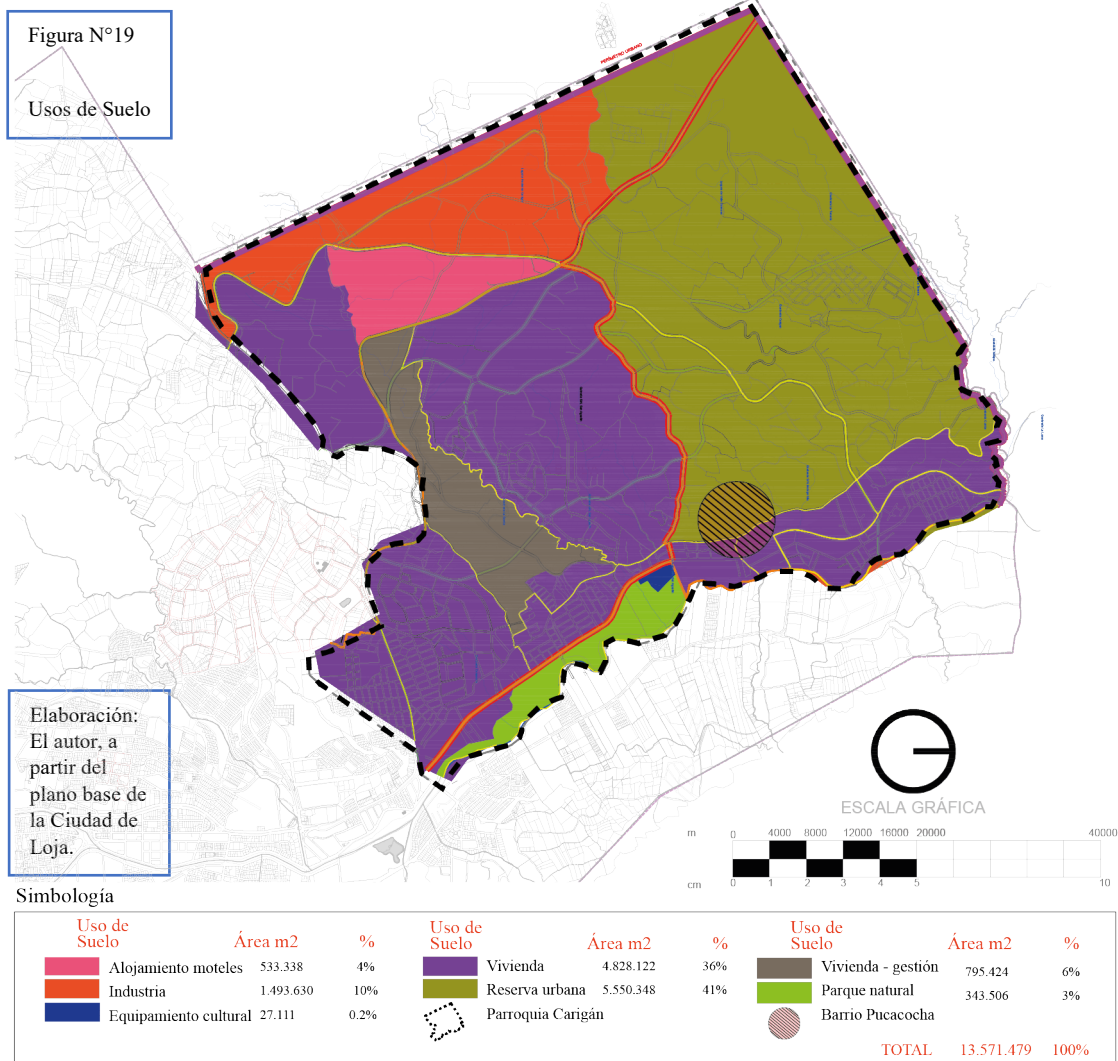

El uso de suelo más característico en la parroquia Carigán es el destinado a la reserva urbana con un 41%. Como consiguiente uso está el de vivienda con un 36%, por último, tenemos el de la industria con un 10%. Cabe recalcar que el porcentaje más bajo es el de equipamiento cultural, con un 0.2%

3.1.2. Relaciones

3.1.2.1. Equipamientos



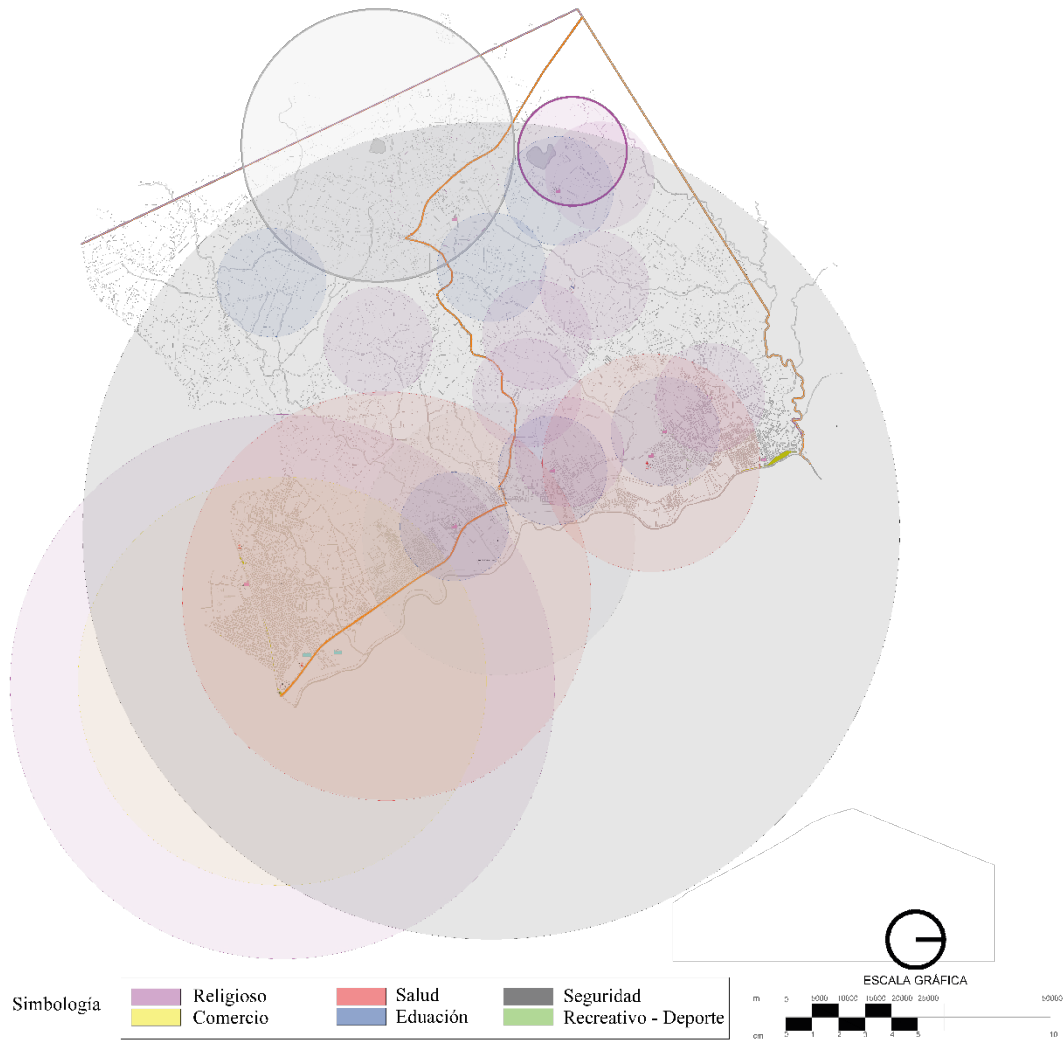



Figura N°20 Equipamientos



Elaboración: El autor, a partir del plano base de la Ciudad de Loja.

Tabla N°4

Cobertura de equipamientos

ICONOS	TIPO	NOMBRES	READIOS DE INFLUENCIA	NORMA m2/hab	LOTE MÍNIMO m2	POBLACIÓN BASE
	Religioso	- Iglesia Católica Cristo Rey - Iglesia El Sr. De la Agonía - Iglesia Católica Cristo Sacerdote de Motupe - Iglesia de San Jacinto - Iglesia Turupamba - Iglesia Anasquillo - Iglesia la Florencia - Iglesia de Valle Hermoso - Iglesia de Carigán - Iglesia la florida	2000 - 400	0.80	800	2000
	Comercio	- Mercado Municipal Nueva Granada - Las Pitas - Zerimar	1500	0.1	--	---
	Salud	- Clínica Nataly - Hospital Universitario de Motupe	3000 - 800	0.20	300	2000
	Educación	- Escuela Fiscal Mixta Julio María Matovelle - Escuela Fiscal Mixta 24 de mayo - Escuela de Carigán - Unidad Educativa Fernando Suárez Palacio - Escuela Dr. Luis Felipe Zapater Álvarez Blanco	400	0.80	800	1000
	Seguridad	- UPC La Banda	3000	0.10	500	5000
	Recreativo deporte	- Zoológico Municipal - Kartódromo de Loja -	-- 1000	1.00 - 0.30	300	1000

Elaboración: El autor, a partir de la Ordenanza 3457 Normas de arquitectura y urbanismo, 2013

3.1.2.2. Sistemas

○ Vegetación e hidrología

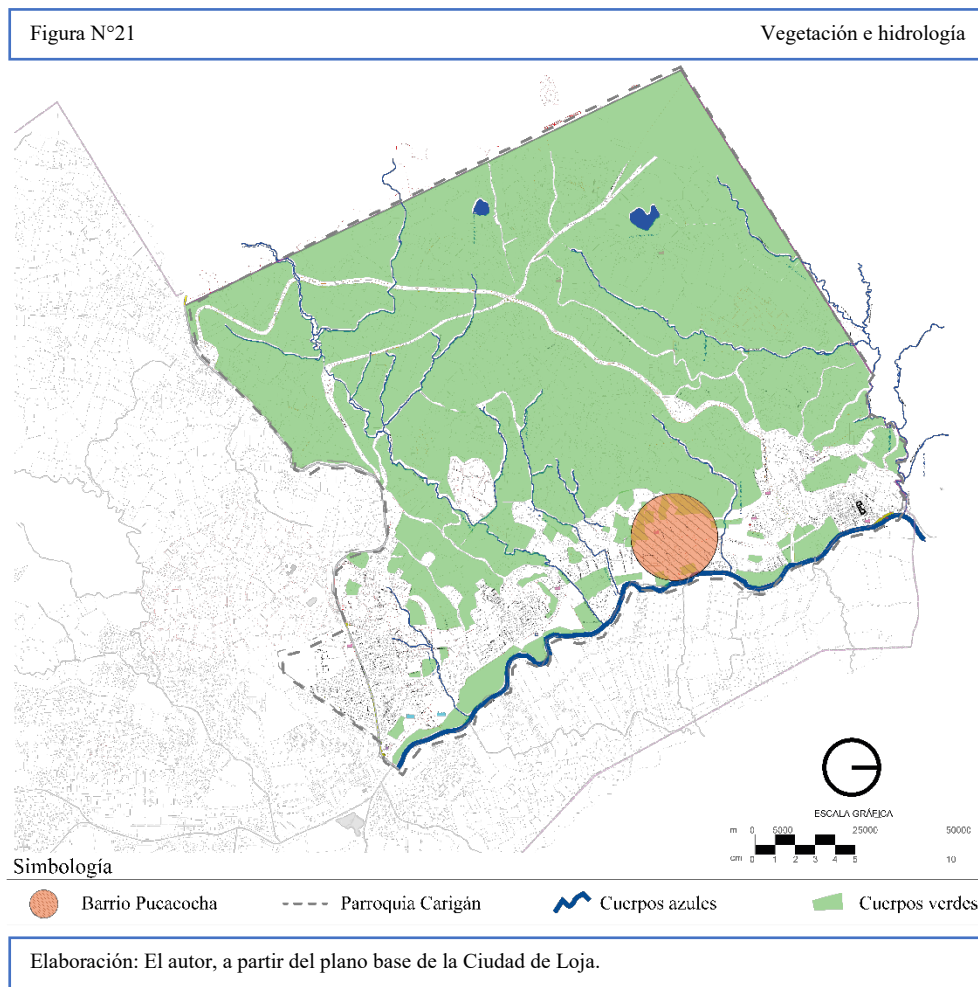

En la figura N°21 contiene la vegetación e hidrología, donde destaca principalmente el área verde porque su ubicación está en la periferia de la ciudad. Sin embargo, los cuerpos azules como principal es el río Zamora que atraviesa la ciudad de norte a sur.

3.1.2.3. Infraestructuras

○ Servicios básicos

Figura N°22

De servicios básicos de Loja

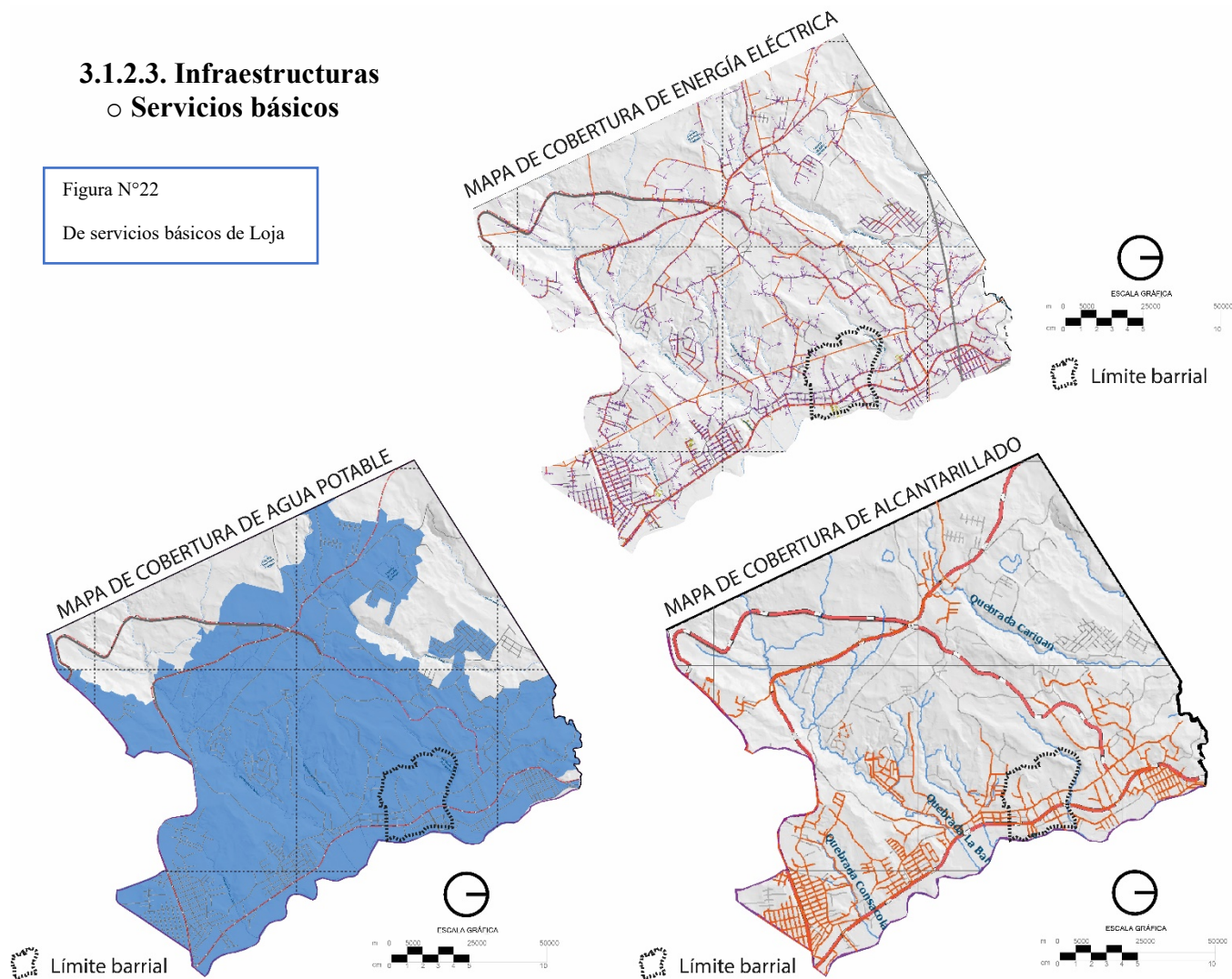

Elaboración: El autor, a partir del Municipio de Loja

Como se puede observar en los planos de servicios básicos, la parroquia Carigán está cubierta en su mayoría, así mismo, el barrio Pucacocha está abastecido al cien por cien.

3.2.1. Población, clasificación por sexo, pirámide poblacional

Tabla: 5

Población, clasificación por sexo, pirámide poblacional

Grupos de edad	Sexo		Total	Porcentaje		Total
	Hombre	Mujer		Hombre	Mujer	
PRIMERA INFANCIA (0-5 AÑOS)	15	9	24	63%	38%	100%
INFANCIA (6 - 11 AÑOS)	18	11	29	62%	38%	100%
ADOLESCENCIA (12 - 18 AÑOS)	14	10	24	58%	42%	100%
JUVENTUD (14-26 AÑOS)	29	26	55	53%	47%	100%
ADULTEZ (27-59 AÑOS)	52	66	118	44%	56%	100%
PERSONA MAYOR (60 AÑOS O MÁS)	18	14	32	56%	44%	100%
TOTAL POBLACION			282			

Grupos de edad	Porcentaje	0
Grupos etarios	Hombre	Mujer
PRIMERA INFANCIA (0-5 AÑOS)	-63%	38%
INFANCIA (6 - 11 AÑOS)	-62%	38%
ADOLESCENCIA (12 - 18 AÑOS)	-58%	42%
JUVENTUD (14-26 AÑOS)	-53%	47%
ADULTEZ (27-59 AÑOS)	-44%	56%
PERSONA MAYOR (60 AÑOS O MÁS)	-56%	44%

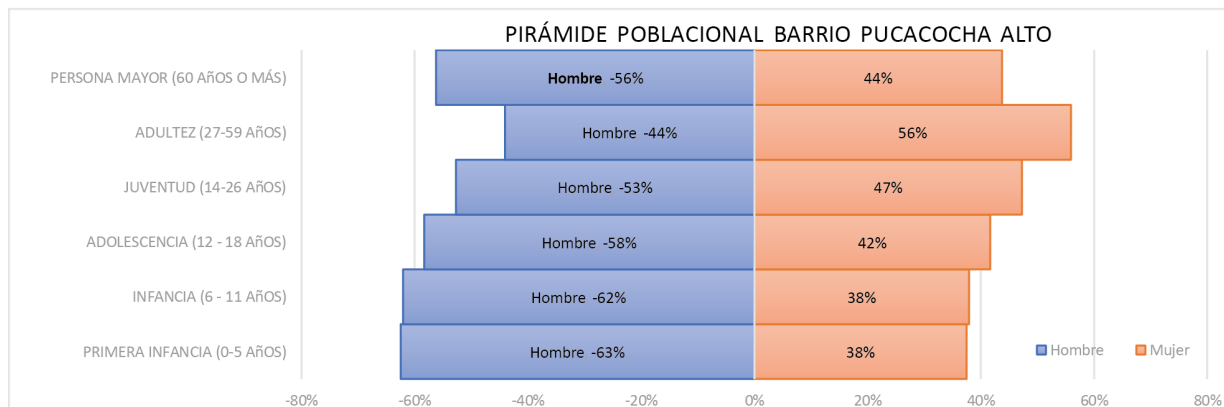

Elaboración: El autor, a partir de una entrevista personal a los moradores del barrio Pucacocha

A través de los datos obtenidos podemos observar en la tabla de edad que el grupo etario de adultez (27 – 59 años), suman un total entre hombres y mujeres de 118. Con un porcentaje de hombres de 44% y mujeres del 56%. El grupo de edad juventud (14 a 26 años) es el segundo con un total de 55 personas, habiendo más hombres (53%) que mujeres (47%). Y en tercer lugar está el grupo etario de personas mayores (60 años o más) con un total de 32 personas, siendo el 56% para hombres y 44% para mujeres.

3.2.2. Factores socioeconómicos y culturales

Las fiestas más importantes que se celebran en el barrio Pucacocha son; Del Señor de la Agonía que se celebrada el segundo domingo de julio y la fiesta del Divino Niño.

Cabe recalcar que, la mayoría de los moradores del barrio son católicos. El patrono religioso es El Señor de la Agonía, en honor al cual se realiza la fiesta el segundo domingo de julio, se celebra con juegos pirotécnicos, juegos recreativos y deportivos como partidos de boli y de indor. Para culminar la programación se realiza un bazar con diversos productos de primera necesidad (arroz, aceite, azúcar, entre otros) como también de animales de consumo (gallinas, cuyes, toretes, etc) También con donaciones económicas o materiales de construcción para contribuir a la mejora del barrio (iglesia, muro de contención, mingas, etc). Los mismo que son donados por los devotos de la comunidad y barrios aledaños.

Fotografía N°6 Iglesia El Sr. De Agonía, exterior e interior.



Elaboración: El autor

3.2.2.1. Uso del tiempo libre

La mayoría de los habitantes del barrio Pucacocha en su tiempo libre (domingo) suelen dirigirse a las áreas recreativas y deportivas como el kartódromo municipal, al sendero del norte, y al parque Jipiro. Las actividades que se desarrollan son de descanso, caminar, trotar, montar en bicicleta y jugar a fútbol. Algunos prefieren quedarse en casa, jugar en la computadora o celular.

Fotografía N°7

Cancha particular



Fotografía N°8

Cancha particular



Fotografía N°9

Cancha pública



Elaboración: El autor

3.2.2.2. Gastronomía

Existen diversos platos típicos que la mayoría de los moradores del barrio elaboran en sus hogares, y pequeños restaurantes entre ellos están el más tradicional: El sancocho, es un plato preferido. El cuy asado que se prepara con un alineo de ajo y cebolla, junto con una manteca de color, este plato se acompaña con papas cocinadas, mote y ensalada de tomate con cebolla. El caldo de gallina es otro exquisito plato que es cocida entera para que se concentre más el sabor, además de condimentarlo con las hierbas naturales de la zona (culantro, perejil, entre otros).

Por último, está el tradicional café con pan y queso que se suele tomar tanto en el desayuno como en horas de la tarde (16:30h – 17:00h)

Fotografía N°10

Plato típico, sancocho



Elaboración: El autor

Fotografía N°11

Plato típico, cuy asado



3.3. Organización barrial

Figura N°23

Directiva del barrio Pucacocha



Elaboración: El autor, a partir de entrevistas a moradores del barrio Pucacocha

- **Descripción de las funciones de los integrantes de la directiva**

- **Presidente:** Sr. Oswaldo Puglla

Es el representante legal ante los organismos públicos y privados. Tiene la potestad de convocar, presidir y levantar las sesiones y mingas que celebra la directiva. Ordena pagos y autoriza con su firma los documentos, actas y correspondencia. Se responsabiliza de las decisiones que lleva acabo.

- **Vicepresidente:** Sr. Gonzalo Rodas

Sustituye al presidente cuando éste se encuentre ausente, ya sea por enfermedad o fuerza mayor y tendrá las mismas atribuciones que él.

- **Secretaria:** Srta. Eugenia Torres Jiménez

Se encarga de la dirección de los trabajos administrativos, expide certificados, lleva los libros de la asociación que sean legales y custodia la documentación del barrio, registra las cuentas anuales y el cumplimiento de las obligaciones documentales.

- **Tesorero:** Sr. Norberto Anguisaca

Es quien recauda y custodia los fondos pertenecientes al barrio y da cumplimiento a las órdenes de pago que requiera el presidente.

3.3. Barrio

3.3.1. Delimitación del área a intervenir.

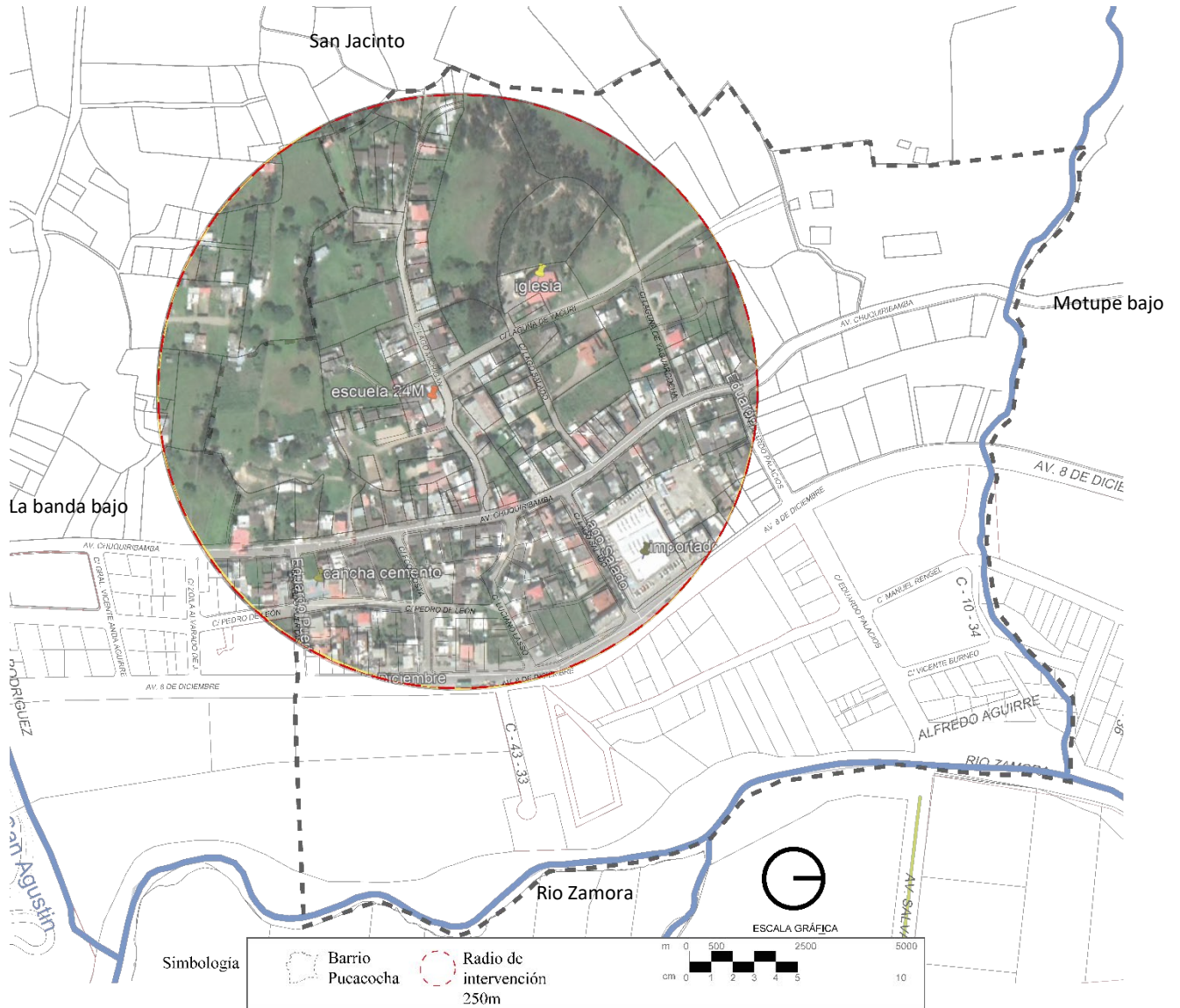

Los límites del barrio Pucacocha según la directiva del barrio (entrevista al arq. Nayo Zuñiga, vicepresidente del barrio) son:

Norte: Quebrada de Apangora/Motupe Bajo

Sur: La Banda bajo

Este: Rio Zamora

Occidente: San Jacinto

El sitio de estudio que se señala en la ortofoto tiene un radio de 250m, es decir, un diámetro de 500m. Dentro de este diámetro se circunscriben los límites reconocibles y tradicionales del barrio que se han descrito en el apartado anterior. Dentro de este diámetro se encuentran las áreas comunales como la escuela 24 de mayo, capilla y la iglesia el Sr. de la Agonía. Además, por estos sectores el espacio público no está acondicionado para el disfrute y confort de sus moradores.

3.3.2. Morfología, espacio público y comunitario



Simbología

Avenidas, Arteriales	Calles Locales en mal estado	Calles Locales en buen estado	Equipamiento	Datos generales
Av. 8 de diciembre	C/ Lago Michigan	C/ Eduardo Puertas	Iglesia "El Señor de la Agonía"	Límite barrio, r= 250m
Av. Chuquiribamba	C/ Laguna de Yacuri	C/ Lago salado (bajo)	Escuela 24 de mayo	Predios construidos
	C/ Lago Salado	C/ Eduardo Palacios	Importadora Tomebamba	Predios valdíos / área verde
	C/ Luciano Lasso		Cancha multiusos	
	C/ Fco. Costa			

3.3.3. Asoleamiento y vientos

ÁRBOLES

Eucalipto

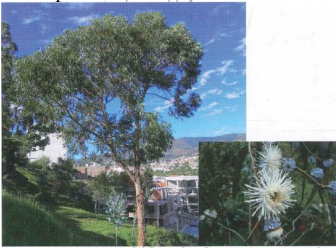

Fuente: A. Zhofre / Y. Celso

Sauco



Fuente: vivelanaturaleza.com

Aliso



Fuente: consullaplantas.com

Guato



Fuente: A. Zhofre / Y. Celso

Nogal



Fuente: A. Zhofre / Y. Celso

Pino

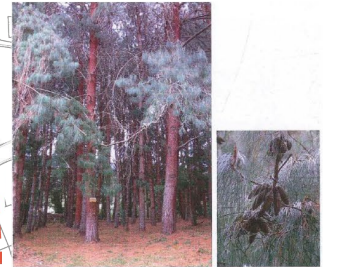

Fuente: A. Zhofre / Y. Celso

ARBUSTOS

Mora



Fuente: A. Andrés

Penco



El autor

Chilca



Fuente: A. Zhofre / Y. Celso

Llashipa



Fuente: Rasbak



3.3.4. Topografía

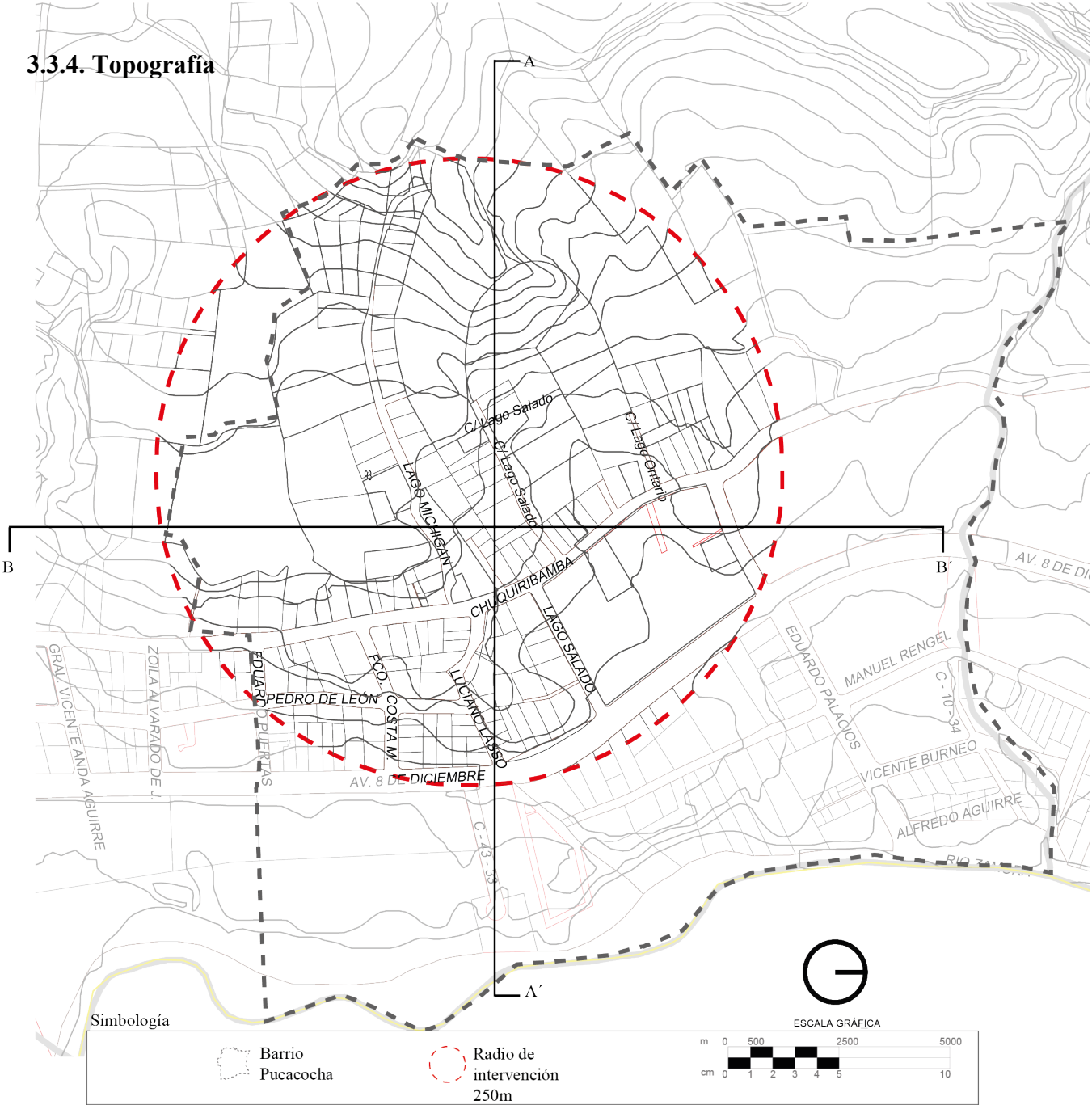

Simbología

Barrio Pucacocha

Radio de intervención 250m

ESCALA GRÁFICA



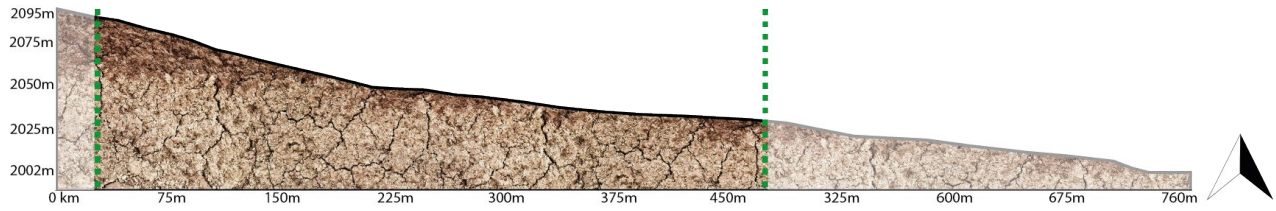

SECCIÓN A - A'

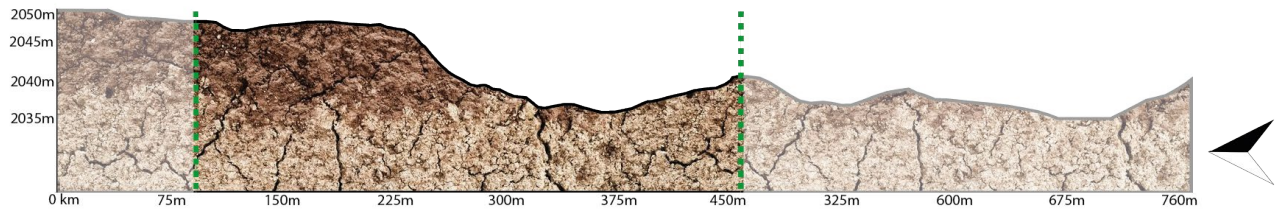

SECCIÓN B - B'

Simbología

■ Sitio de estudio

La topografía que presenta el barrio Pucacocha es de una pendiente moderada como se puede observar en la sección A-A'. Por otro lado, el perfil B-B' es un tanto abrupto.

3.3.5 Estudio fenomenológico

3.3.5.1 Genius loci

Figura N°24 Análisis del proceso de implantación, crecimiento y desarrollo urbano de la ciudad de Loja

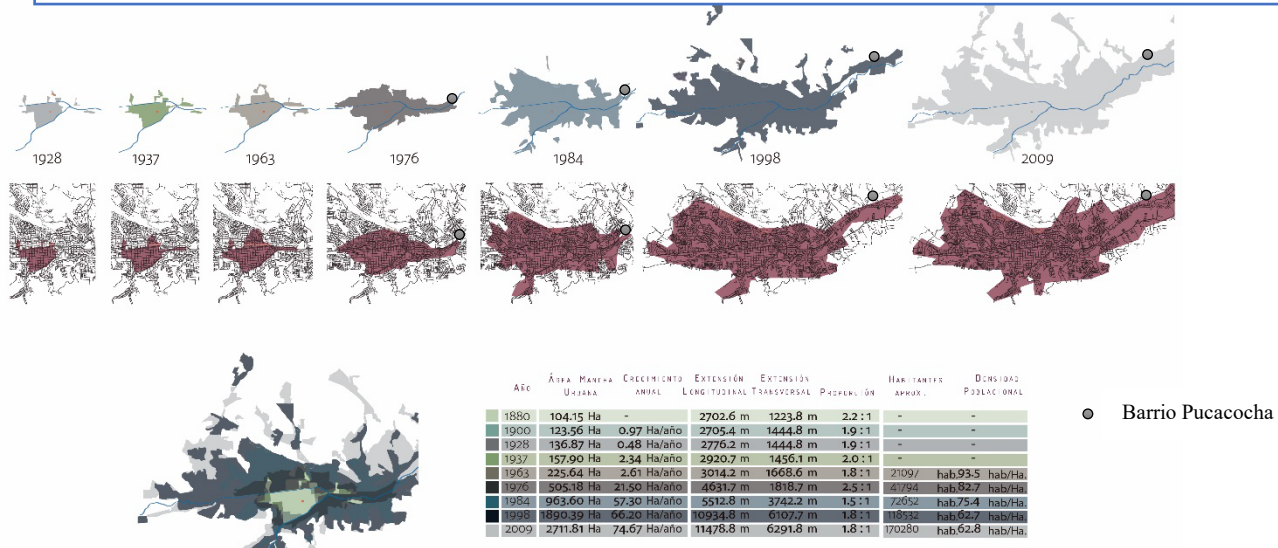

Fuente: Arias Polo, A. & Vimos Abad, A.

Según los vecinos de Pucacocha supieron manifestar en las entrevistas con el Arq. Nayo Zúñiga y el Lic. Fausto López, entre otros. Que el barrio es conocido con ese nombre desde hace 100 años. De tal manera que, se puede observar en la figura N° 24 que a partir de 1976 aparece Pucacocha en la mancha urbana. “Al principio se trataba de una docena de casas construidas con materiales vernáculos como adobes, tapial y cubierta de teja, con pocos habitantes de apellidos como: Quinche, Granda, Albito, Tamay, Sanmartín, Peñafiel, Guambaña, Morocho, Tenicela, González, Armijos, Paltin, entre otros”.

Las viviendas se ubicaban al margen occidental del camino real, donde no existía carretera, solamente se prolongaba el camino que venía desde el Villonaco única arteria que salía por Huairapungu seguía por el sector del plateado, continuaba hacia el norte hasta llegar al sector de las aguas sulfurosas, se prolongaba por un gran callejón colindando con la hacienda de Manuel Eguiguren y con los terrenos ejidales hasta llegar al barrio Motupe, hasta allí se puede detectar la continuación del camino Palta, que más tarde lo consolidaron los incas como el Kapak Ñan, camino principal del Inca, que conducía hasta

la ciudad de Cuenca, a la ciudades centrales y a la capital. El gobierno abrió la carretera por terrenos de la hacienda del señor Eguiguren y entraron los carros desde cuenca a Loja, siguiendo el cauce del río.

Esta es la vía de entrada de los entusiastas peregrinos de la Virgen del Cisne durante los meses de agosto y septiembre, los mismos que con sus atuendos llenos de colores y acompañados por instrumentos musicales construidos por ellos, llegaban a dar vida a las fiestas septembrinas.

Por otro lado, la ubicación geográfica donde se asentaron los terrenos ejidales (tierras del estado sin cédulas emitidas por el Rey de España) estaban ubicadas al norte occidental de la ciudad de Loja, como: Plateado, Belén, Consacola, Labanda, Pucacocha, Motupe, Turupamba, El Salado, Carigan, Tenería. Hasta el siglo pasado existían tierras en poder de los nativos, agricultores sin títulos de propiedad, el municipio a finales del siglo pasado intentó apropiarse de los terrenos ejidales, pero se levantaron los líderes Juan Crisóstomo Pullaguari, Sebastián Pullaguari, entre otros. E hicieron reclamos a Quito por sus derechos de posición y al final se les concedió los títulos de propiedad. Sin embargo, algún terreno se haya quedado sin título, por lo tanto, corresponde al MAGAP legitimar los terrenos ancestrales y los ejidos le dieron el nombre de barrio o comunidad.

Que es donde se ubicaban los migrantes llegados del centro o norte del país. Por ejemplo, en el sitio la Banda se afincó el tronco principal desde donde se derivan las ramas del CLAN que hoy dan un aporte personal y social como es la rama Quinche Albito, que se interesó por la educación desde un principio.

Finalmente, el origen del nombre Pucacocha se debe a que junto a los hogares había una laguna que emanaba sustancias rojizas, fruto de las lluvias que transportaban sedimentaciones de tierras de color rojizo o colorado que se depositaban en la laguna, de manera que los nativos la bautizaron con el nombre de PUKA KOCHA, palabra Quichua que significa LAGUNA COLORADA, desde entonces tomó el nombre del barrio.

3.3.5.2. Movimiento y Quietud

MOVIMIENTO



Iglesia "El Sr. de la Agonía"



Cancha de Vóley privada



C/ Lago Salado



C/ Laguna de Yacuri



Cancha de Vóley privada



Cancha multiusos pública

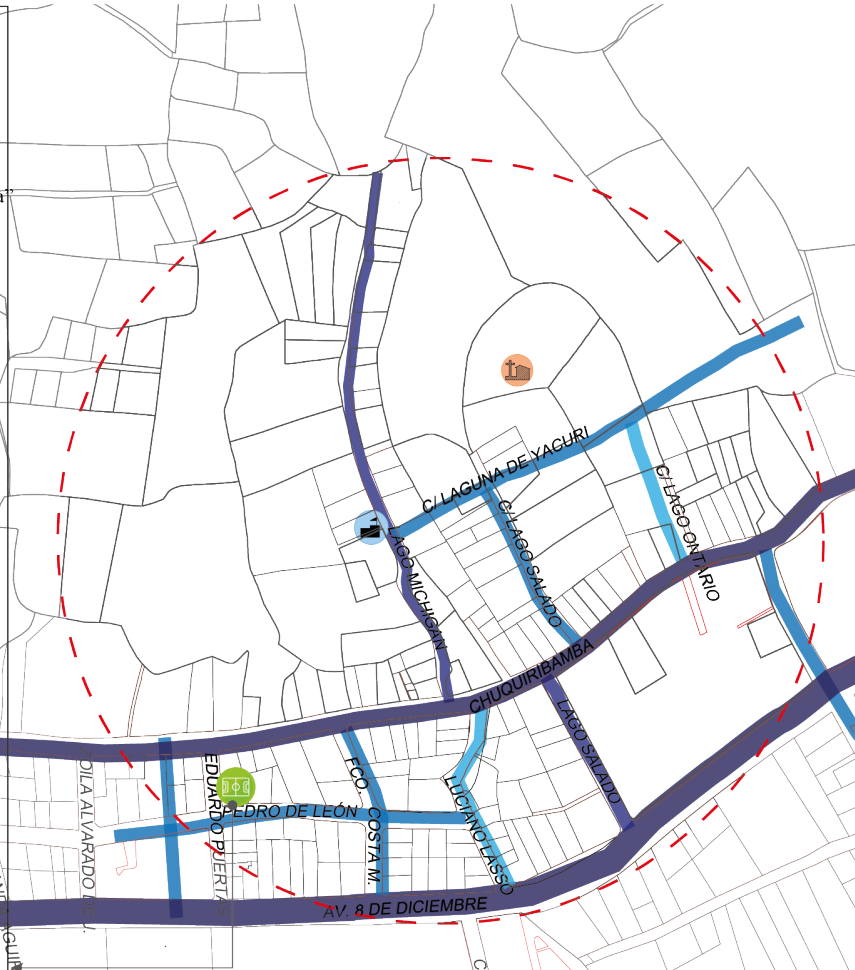

Simbología

Vehicular y peatonal

Flujo Intenso

Flujo medio

Flujo bajo

Cancha multiusos

Iglesia "El Sr. de la Agonía"

Escuela 24 de la mayo



ESCALA GRÁFICA

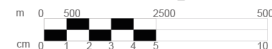

QUIETUD



Banco natural



Banco en la calle



Banco ciclópeo



Banco de asfalto



Banco en la acera



Banco en la acera



Banco en el retiro frontal

Las dos avenidas que atraviesan el barrio son las más concurridas, precisamente porque conectan con la ciudad. El resto de las calles locales por lo general son de poca afluencia vehicular y peatonal. La falta de espacios acondicionados para el descanso o diversión como áreas de juegos, hace que los vecinos se organicen para jugar en terrenos baldíos, por otro lado, aprovechan desniveles de aceras, o muros bajos de cerramientos para sentarse.

3.3.5.3. Análisis Sensorial

Visuales hacia el barrio



1

Elaboracion: El autor

Visuales hacia el barrio



2

Elaboracion: El autor

Visuales desde el barrio



4

Elaboracion: El autor

Visuales hacia el barrio



5

Elaboracion: El autor

Visuales desde el barrio



3

Elaboracion: El autor

Visuales hacia el barrio



6

Elaboracion: El autor

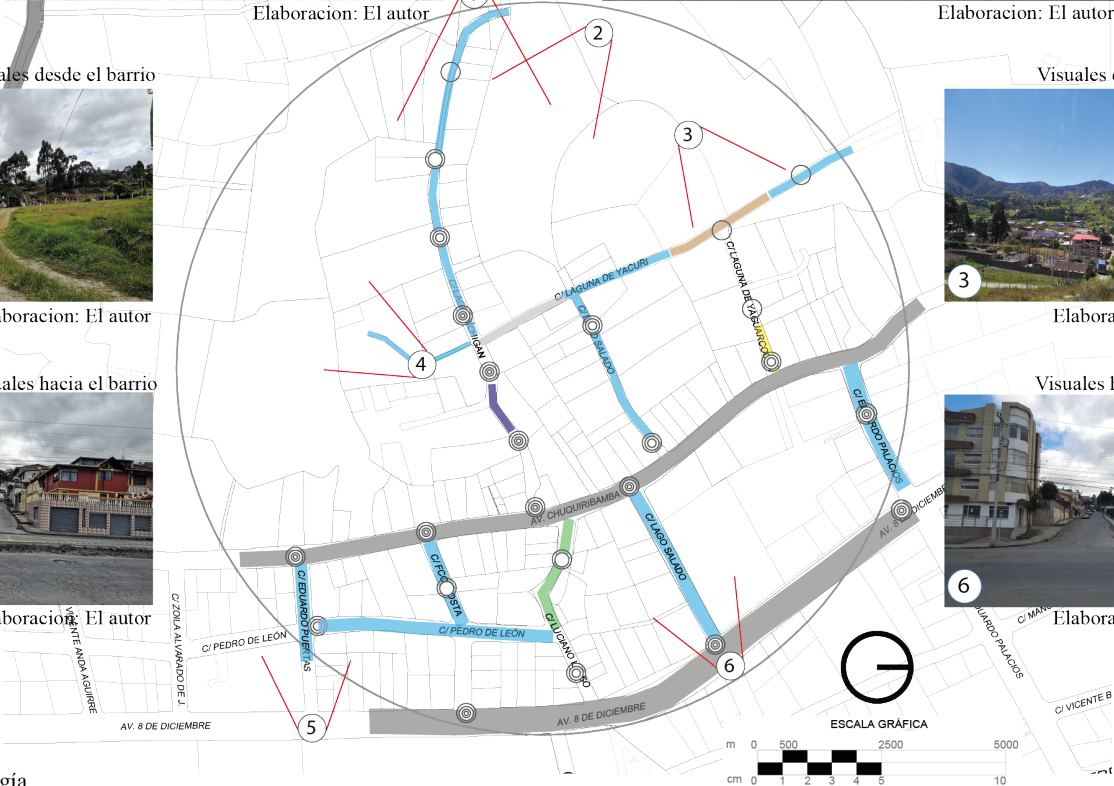

Simbología

Olores

Inoloro	Laca - Pintura	Cerdos	Humo Vehicular	Sonidos	Alto	Medio Alto	Medio Bajo	Bajo
Frutas	Taller de chapa y pintura	Taller de mecánica						

Los olores que más destacan en las principales avenidas es el humo de los medios de transporte, sin embargo, en las calles locales los olores varían desde frutas hasta pintura o laca. Por otro lado, los sonidos de los vehículos que se producen en las dos avenidas es lo que se caracteriza. Esto va disminuyendo en el resto de las calles, que a cambio está los ladridos de los perros.

3.3.5.4. Alturas de edificaciones



La avenida 8 de diciembre se presenta con una arquitectura residencial en algunos casos contemporánea y en otros tradicional. Las alturas de sus edificaciones son variables porque no hay continuidad de predios construidos. Predominan las viviendas de 2 niveles, sin embargo, hay un edificio de 5 niveles que rompe con el perfil urbano

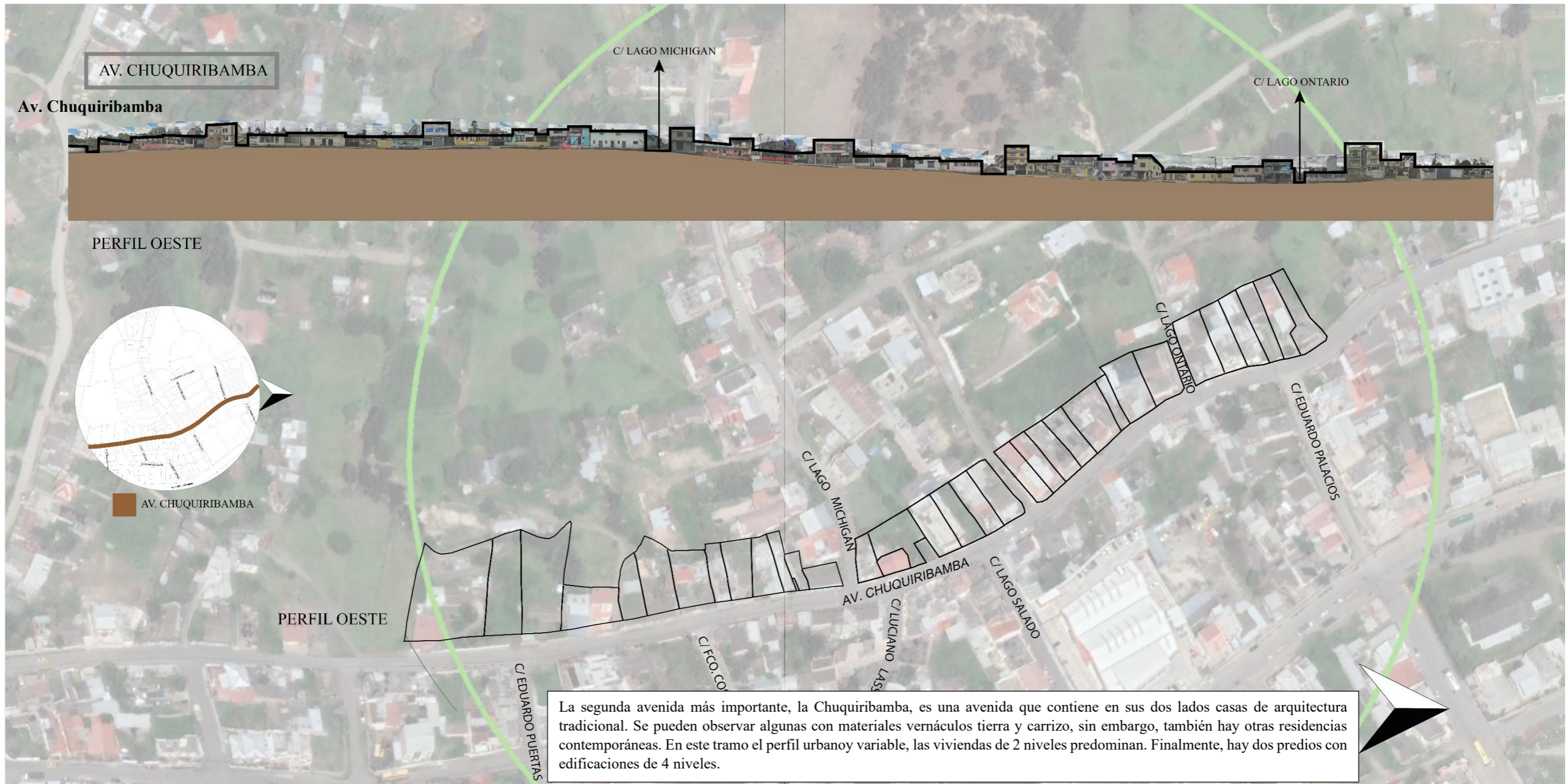

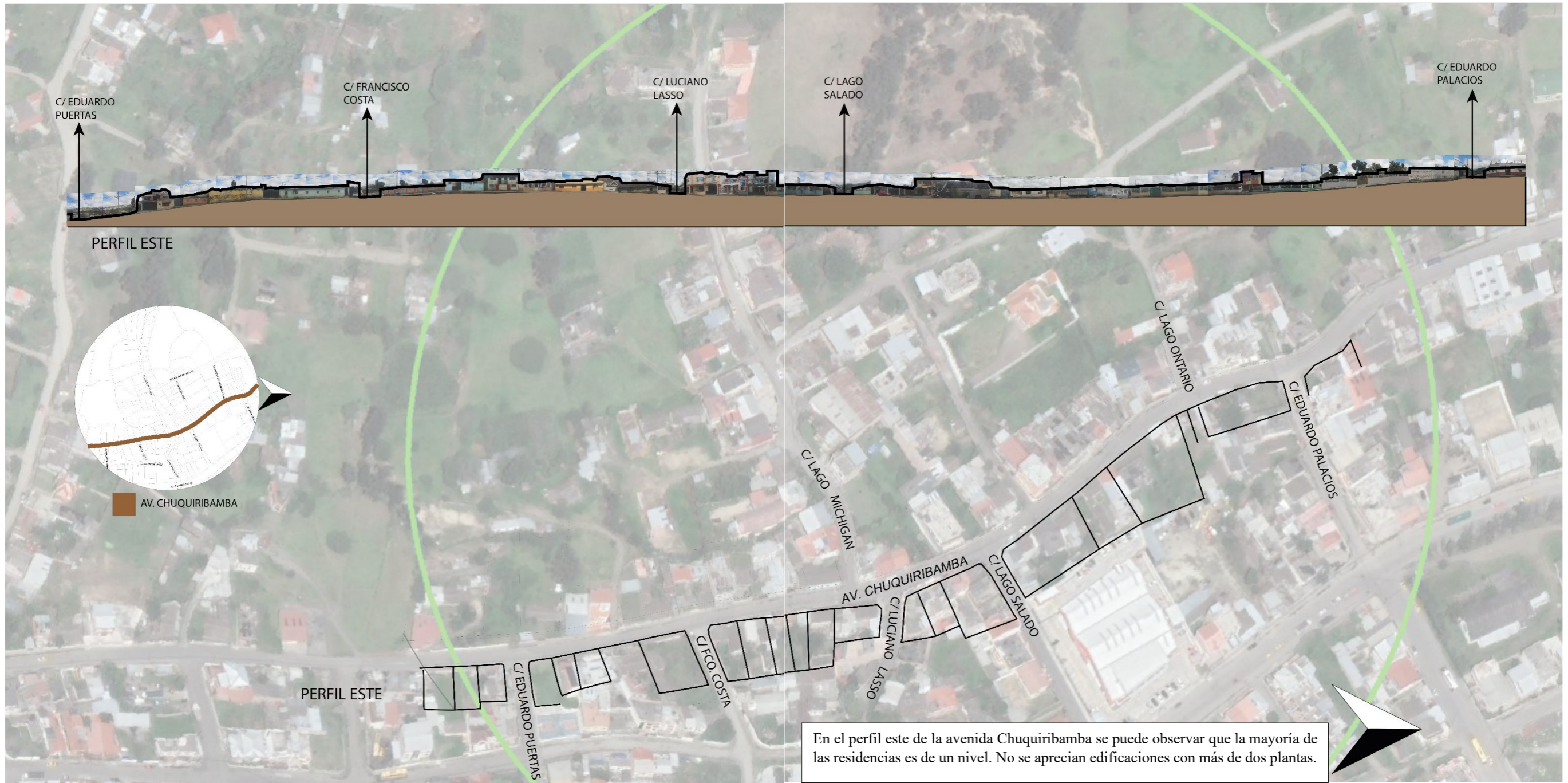

En el perfil este de la avenida Chuquiribamba se puede observar que la mayoría de las residencias es de un nivel. No se aprecian edificaciones con más de dos plantas.

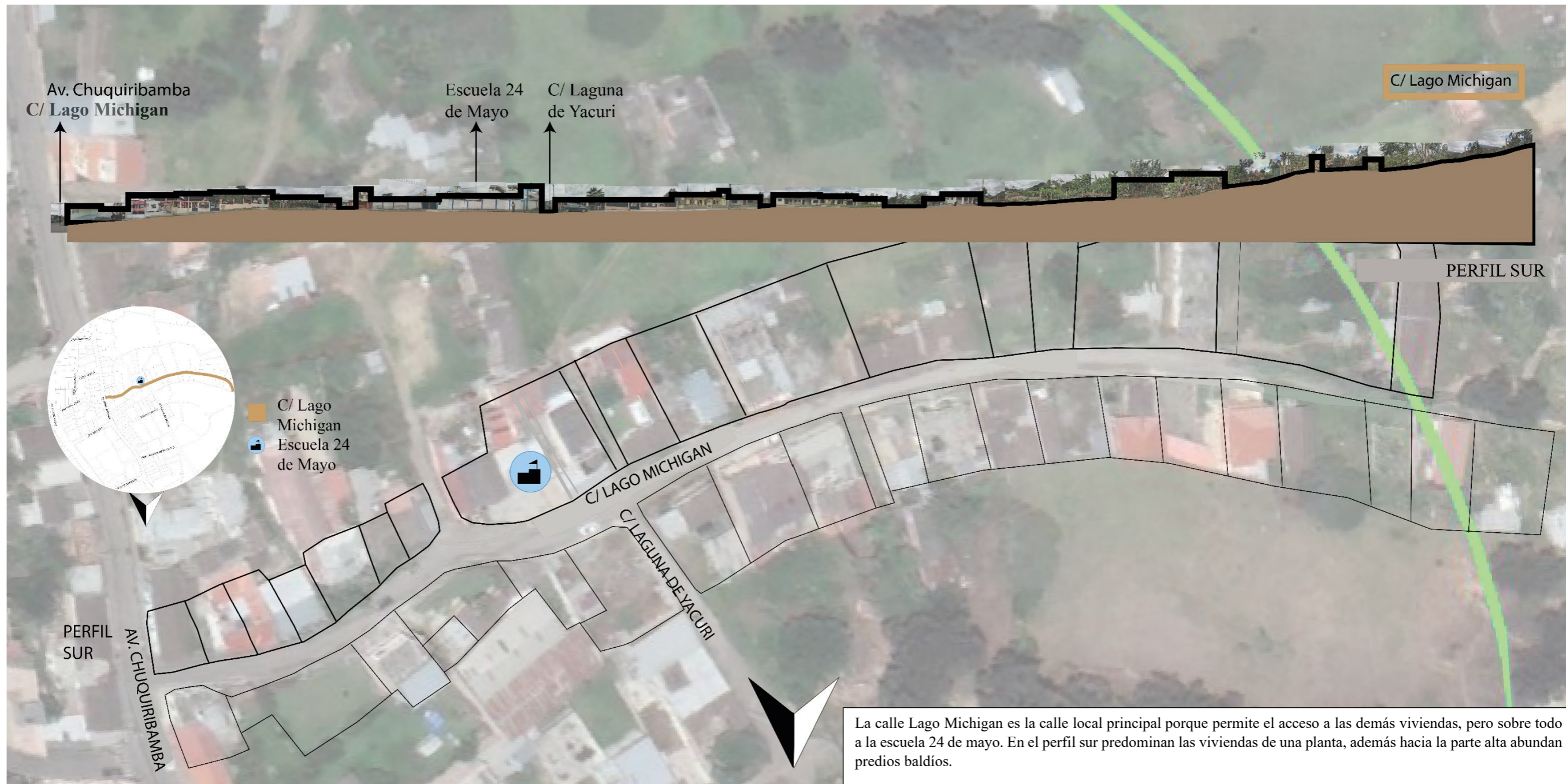



C/ Laguna de yacuri

C/ LAGO MICHIGAN



IGLESIA EL SR. DE LA AGONÍA

C/ LAGUNA DE YACURI



PERFIL OESTE



-  C/ Laguna de Yacuri
-  Iglesia El Sr. de la Agonía

PERFIL OESTE

C/ LAGO MICHIGAN

C/ LAGUNA DE YACURI

C/ LAGO SALADO

C/ LAGO ONTARIO



La calle local Laguna de Yacuri también es importante porque es la que conecta con la iglesia “El Sr. de la Agonía”, junto con la calle Lago Salado. El tipo de perfil que predomina son viviendas de un nivel.

3.3.5.5. Vías, aceras y calles

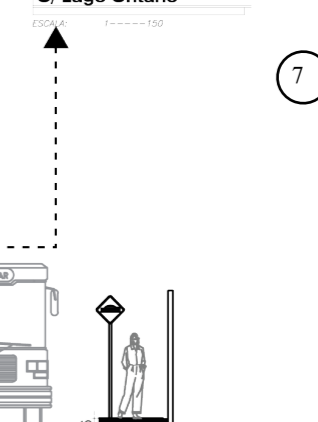
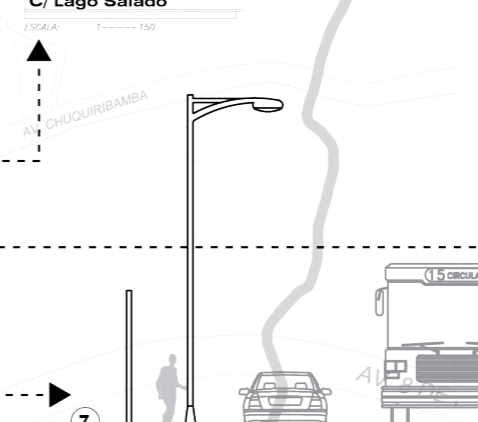
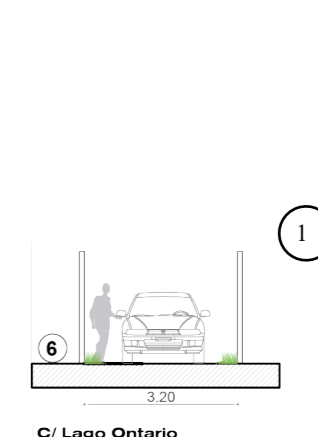
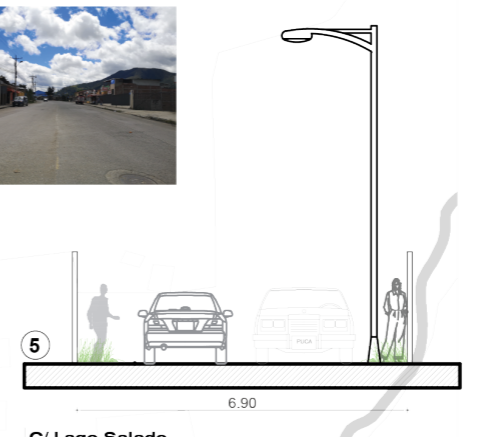
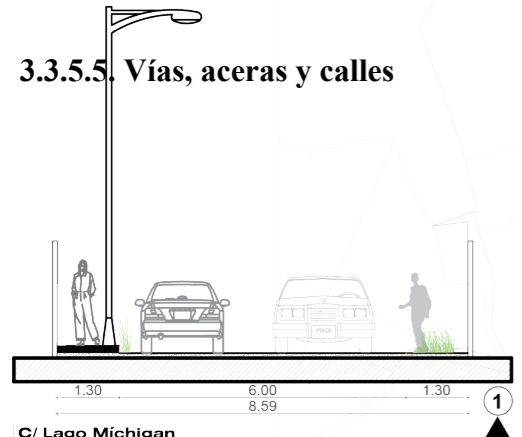

En esta cartografía se presentan las calles del barrio Pucacocha. De color rojo se representan las calles que no tienen asfalto y la mayoría sin acera. Y de color verde son las avenidas principales que si están asfaltadas y con aceras. La calle lago Michigan no conecta con otro barrio porque la pendiente es muy pronunciada. Sin embargo, la gente lo hace caminando.

La calle lago Ontario es como un cuello de botella porque en la intersección con la Av. Chquiribamba es angosto, a diferencia en el cruce con la calle Laguna de Yacuri, es más ancho.



3.3.5.6. Texturas

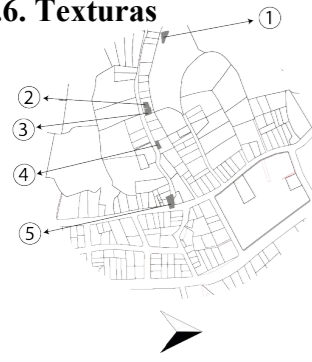

Calle Lago Michigan



Las texturas y colores que hay en esta calle se conforman de manera que no hay una homogeneidad, las edificaciones se diferencian tanto por su forma como por su color y la materialidad.

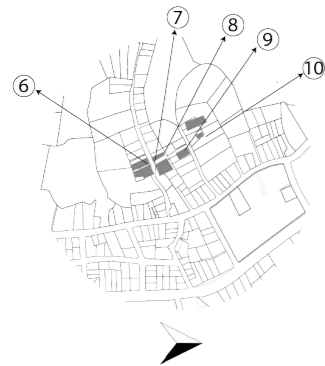

Calle Laguna de Yacuri



En este tramo de la calle, se puede apreciar texturas homogéneas como el ladrillo y el hormigón visto. Así mismo, sus colores se asemejan.

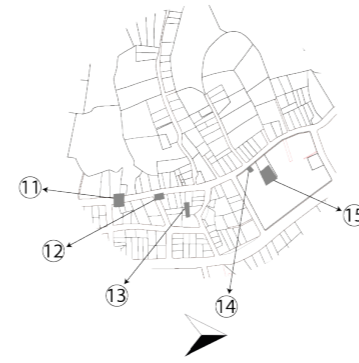

Av. Chuquiribamba



Las texturas y colores de esta avenida en algunos tramos son homogéneos sobre todo en las viviendas de estilo tradicional. Por otro lado, las residencias contemporáneas son de superficies lisas en plantas superiores y superficies porosas o con relieve en la planta baja (zócalo).

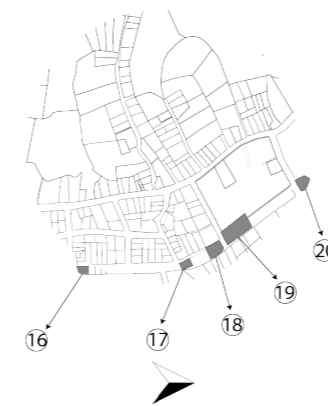

Av. 8 de Diciembre



Este tramo se caracteriza por la desigualdad de texturas y colores que se presentan a lo largo de la avenida. La variedad de estilos desde lo tradicional hasta lo contemporáneo, como también edificios sin terminar de construir se evidencia un contraste entre el orden y el caos.

3.3.6. SINTESIS

SINTESIS DEL DIAGNÓSTICO

ESCALA URBANA

ESCALA BARRIO

Situación

- Barrio: Pucacocha
- Parroquia: Carigán
- Ciudad: Loja - Sector norte

Relación

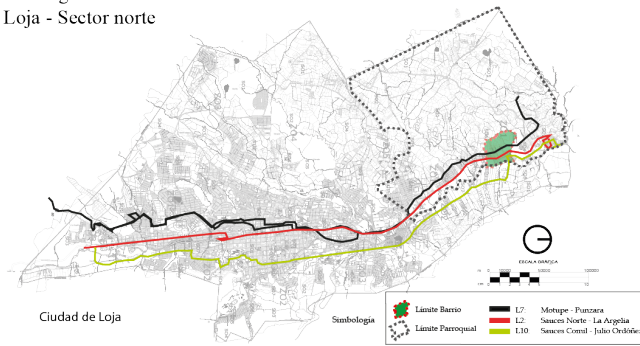

Espacios públicos

Organización barrial

Espacios comunitarios

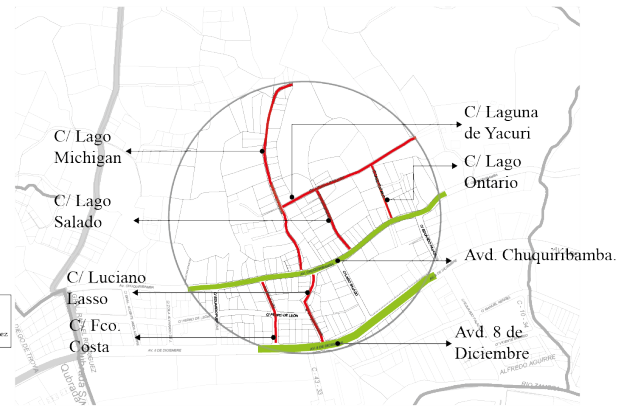

Av. Chuquiribamba

Av. 8 de Diciembre



- Asfalto
- Señalética
- Transporte público
- Paso de cebra
- Carril bici
- Altura de acera

Iglesia el Sr. de la Agonia



c/ Luciano Lasso



c/ Lago Michigan c/ Lago Ontario



Escuela 24 de mayo



c/ Lago Salado



c/ Lago Michigan



c/ Fco. Costa



c/ Lago Michigan



c/ Laguna de Yacuri



Espacios Comunitarios: Son importantes porque son puntos de encuentro de los moradores, sin embargo no se presentan en las mejores condiciones para el confort. La falta de áreas recreativas impulsan a los niños salir a las calles a jugar, al igual que la falta de una casa comunal hace que los vecinos se reúnan en la iglesia o sus hogares.

Espacios públicos: Las calles son de igual importancia que los espacios comunitarios porque son vías de conexión, lamentablemente, están descuidadas. Y esto genera mal estar en los moradores porque los vehículos circulan a velocidades no permitidas en este tipo de calles, algunas de ellas tienen una pendiente muy pronunciada que imposibilita al vehículo el acceso. Además, la mayoría carecen de señalética.

Por último, la seguridad en este barrio es precaria por 3 razones: 1º El excesivo número de mascotas que frecuentan en la calle es un problema tanto para los vecinos como para los que visitan el barrio porque se han evidenciado ataques y genera un cierto temor caminar por estas calles. 2º Personas en estado etílico, que deambulan por el sitio de estudio hace que propios y ajenos desconfíen y 3º Los hurtos y robos que se han cometido en el barrio hacen que además de lo anterior expuesto, se deteriore la imagen urbana imposibilitando que se integre con la ciudad.

FODA



04

Propuesta Conceptual

Para llegar a la propuesta de diseño, primero fue necesario conocer bien el lugar a través del análisis y diagnóstico. Segundo, realizar visitas a los domicilios para conversar con los vecinos sobre temas de convivencia y del barrio en general. Y tercero, la organización de talleres incentivando la participación de los moradores con la finalidad de determinar los puntos clave para definir las estrategias y la intervención del proyecto. Estos talleres son característicos en el Urbanismo Táctico, porque se da a conocer que son actuaciones temporales y económicas, además, recoge una suma de actuaciones y proyectos puntuales que responden a las necesidades comunitarias. De esta manera se intenta recuperar el espacio público para las personas convirtiéndolos más seguros y confortables.

4.1. Taller de urbanismo táctico en el barrio Pucacocha.



4.2. Estrategias conceptuales.

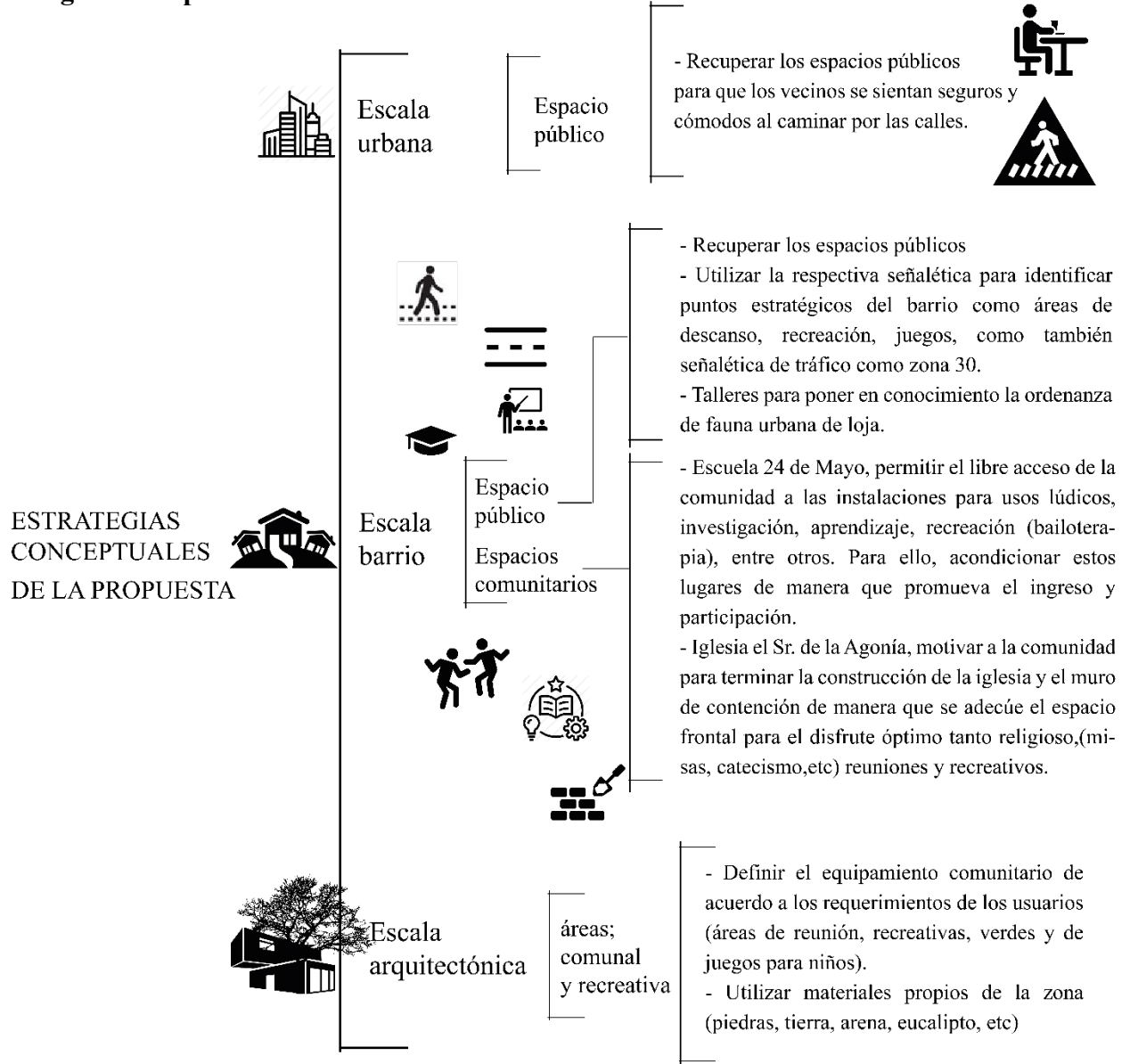

4.3. Intervenciones tácticas

Concepto



1

ESPACIO PÚBLICO
CALLES Y GRADERÍOS



Incluyentes

Seguras

sustentables

Vulnerabilidad de los usuarios: mujeres, hombres, niños, ancianos.

Mediante el acondicionamiento de: aceras, pasos peatonales y señalética.

Con recursos naturales, de bajo costo y responsabilidad social.



2

ESPACIOS
COMUNITARIOS



Accesibles

atractivos y confortables

La escuela 24 de mayo, la capilla y la iglesia se deben acondicionar para que los moradores se integren y hagan uso de estas instalaciones.



3

MUROS



Representativos

A través de murales con sentido de pertenencia e identificación.

05

Desarrollo del Proyecto

Una vez identificados los problemas o necesidades de la comunidad, se conceptualizaron las ideas del proyecto y se definieron las estrategias. En esta parte es donde se realizan algunos bocetos para tener una noción de lo que se quiere conseguir en cada punto. Por lo tanto, se establecieron en el plano general 5 áreas a intervenir (acciones tácticas A – E), proyectos puntuales desde la parte alta, hasta la parte baja del barrio.

5.1. Estrategias

PROBLEMÁTICA/NECESIDADES/PUNTOS CLAVE			PROPUESTA/ ESTRATEGIA	
URBANA	<ul style="list-style-type: none"> - Calles sin aceras - Calles sin asfalto - ausencia de señalética - Senderos 	Mejorar las condiciones de la calle a través del urbanismo táctico.	<ul style="list-style-type: none"> - Pintar cruces de calles locales - Colocar reductores de velocidad, badenes. - Colocar señalética para el cruce de peatones y de información - Mobiliario urbano que generen espacios de descanso y sombra. 	<ul style="list-style-type: none"> - Pinturas acrílicas - Colocar conos, piedras o bolardos - letreros, carteles - Pérgolas, bancas, llantas, pallets.
	Falta de paradas de buses	Los buses urbanos no tienen un sitio específico donde dejar o recoger a los usuarios.	Crear paradas de buses estratégicas que permitan conectar de mejor manera el barrio con la ciudad, para resguardarse del sol y del agua.	En la Av. Chuquiribamba y la Av. 8 de Diciembre
ARQUITECTÓNICA	Deficiencia de áreas verdes y áreas de juegos para niños.	No hay espacios para la recreación o descanso cerca del barrio.	Plantear espacios de calidad para que los moradores puedan salir de sus casas y hacer uso de los mismos, con la finalidad de fomentar la integración de todos con estos lugares.	Pérgolas, bancas, llantas, pallets.
	Falta de una área comunal	Las reuniones del comité barrial suelen hacerse en los propios domicilios o en la capilla.	Elaborar un programa arquitectónico con la comunidad identificando las actividades que se desarrollarán al igual que la materialidad.	<ul style="list-style-type: none"> - Materiales propios del sitio - A través de mingas
SOCIO CULTURAL	Amurallamiento de la escuela 24 de mayo y de la iglesia “El Sr. De la Agonía”	No permite la cohesión social	<ul style="list-style-type: none"> - Vincular la comunidad a que haga uso de estas instalaciones en determinados horarios, con fines educativos (biblioteca, informática), recreativos y religiosos. - Acondicionar el cerramiento de la escuela 	<ul style="list-style-type: none"> -Proponer otro tipo de cerramiento que permita ver las actividades que se desarrollan en su interior -Pintar los muros con temas educativos
	Muros ciegos o vacíos, como cerramientos de las viviendas	Recuperar la memoria histórica del barrio y la identidad	Mediante murales que ilustren la historia de la formación del barrio o de personajes representativos y tradición.	<ul style="list-style-type: none"> - Bocetos - Croquis - Paisaje
	Exceso de mascotas	Provocan inseguridad y deterioran la imagen del barrio	- Dar a conocer la ordenanza de fauna urbana vigente desde febrero del 2021, para controlar la proliferación de estos animales domésticos.	- A través de los talleres

5.1. Bocetos

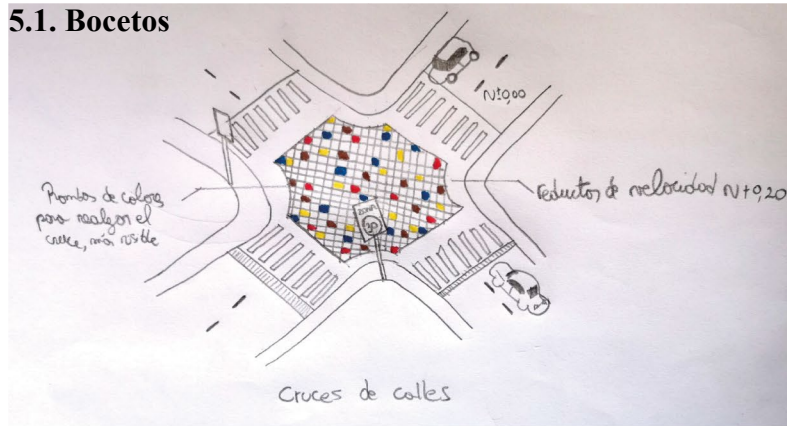

Las intervenciones en los cruces y calles en general se requieren que se pinten los pasos peatonales en las avenidas principales y en las calles locales pintar con colores llamativos. Así mismo utilizar señalética vertical.



El área de juegos para niños deberá tener diversos atractores como columpios, toboganes, entre otros. Igualmente, señalizado, seguro y confortable.



Los murales también deben ser representativos, a través de la historia del barrio, cambiar la imagen de muros vacíos y sucios por muros limpios y con dibujos que identifiquen a los vecinos.

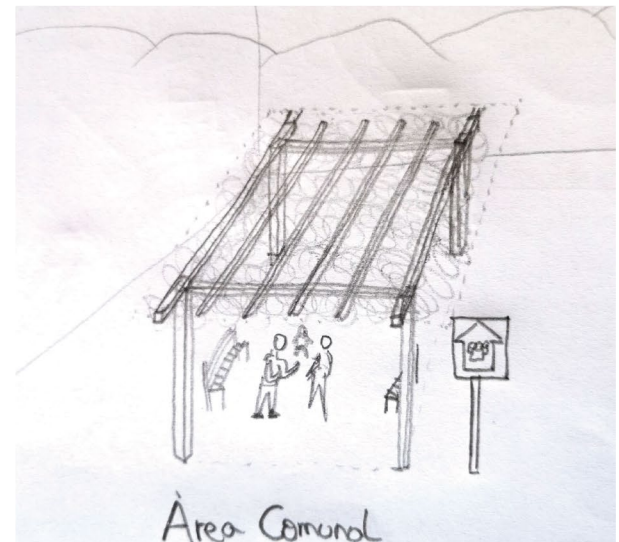

El área comunal deberá ser lo suficientemente espacioso para que se convierta en un ambiente de encuentro, de reunión y de actividades como talleres educativos y culturales.

5.2. Estado Actual

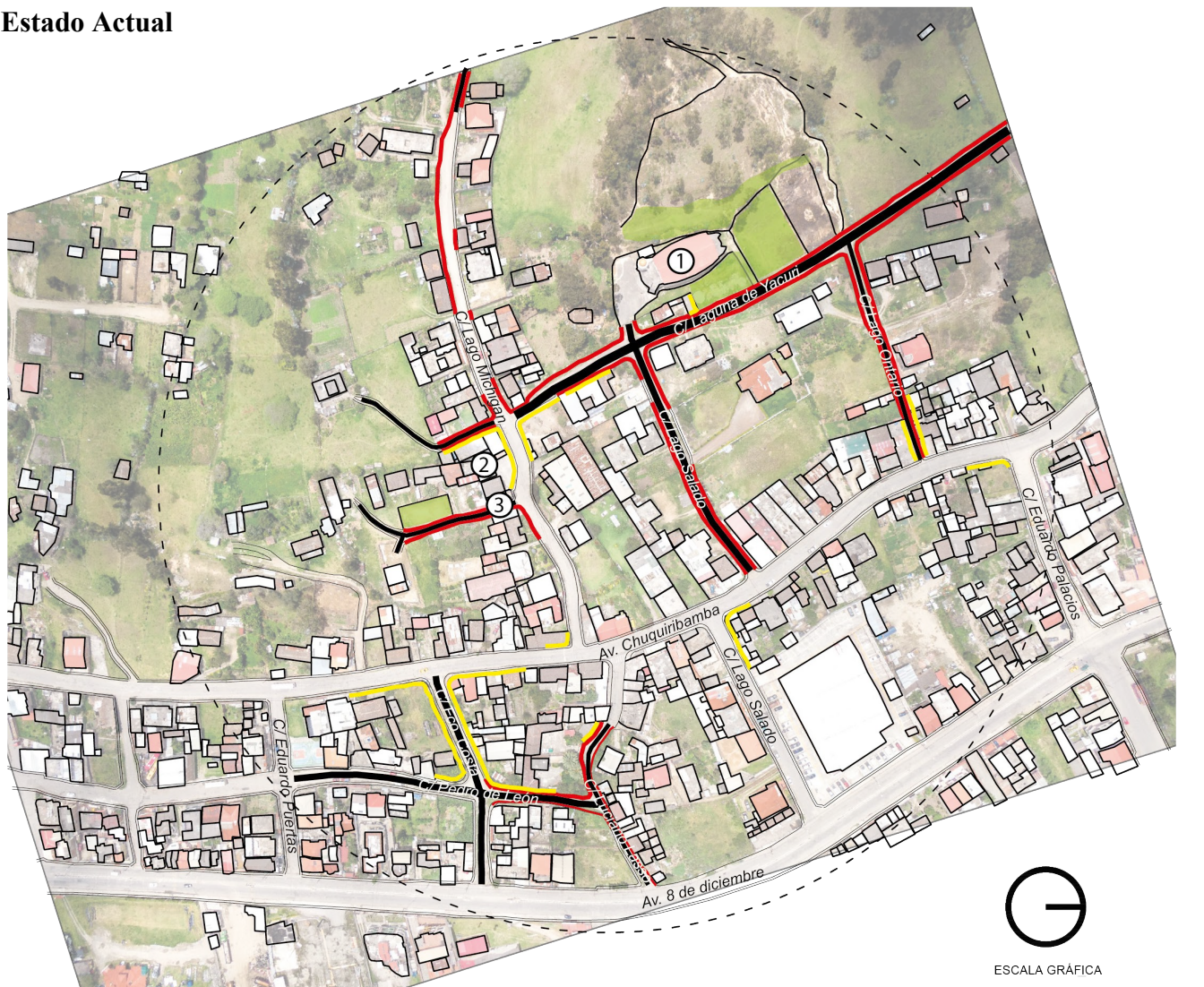

ESCALA GRÁFICA



Simbología

- | | | | | | | | |
|--|---------------------|--|--------------------|---|-------------------------------|---|----------------------|
| | Calles sin asfaltar | | Muros ciegos | ① | Iglesia “El Sr. de la Agonía” | ③ | Capilla “Niño Jesús” |
| | Ausencia de aceras | | Áreas a intervenir | ② | Escuela 24 de mayo | | |

PLANO INTEGRAL DE LAS INTERVENCIONES TÁCTICAS EN EL BARRIO PUCACOCCHA

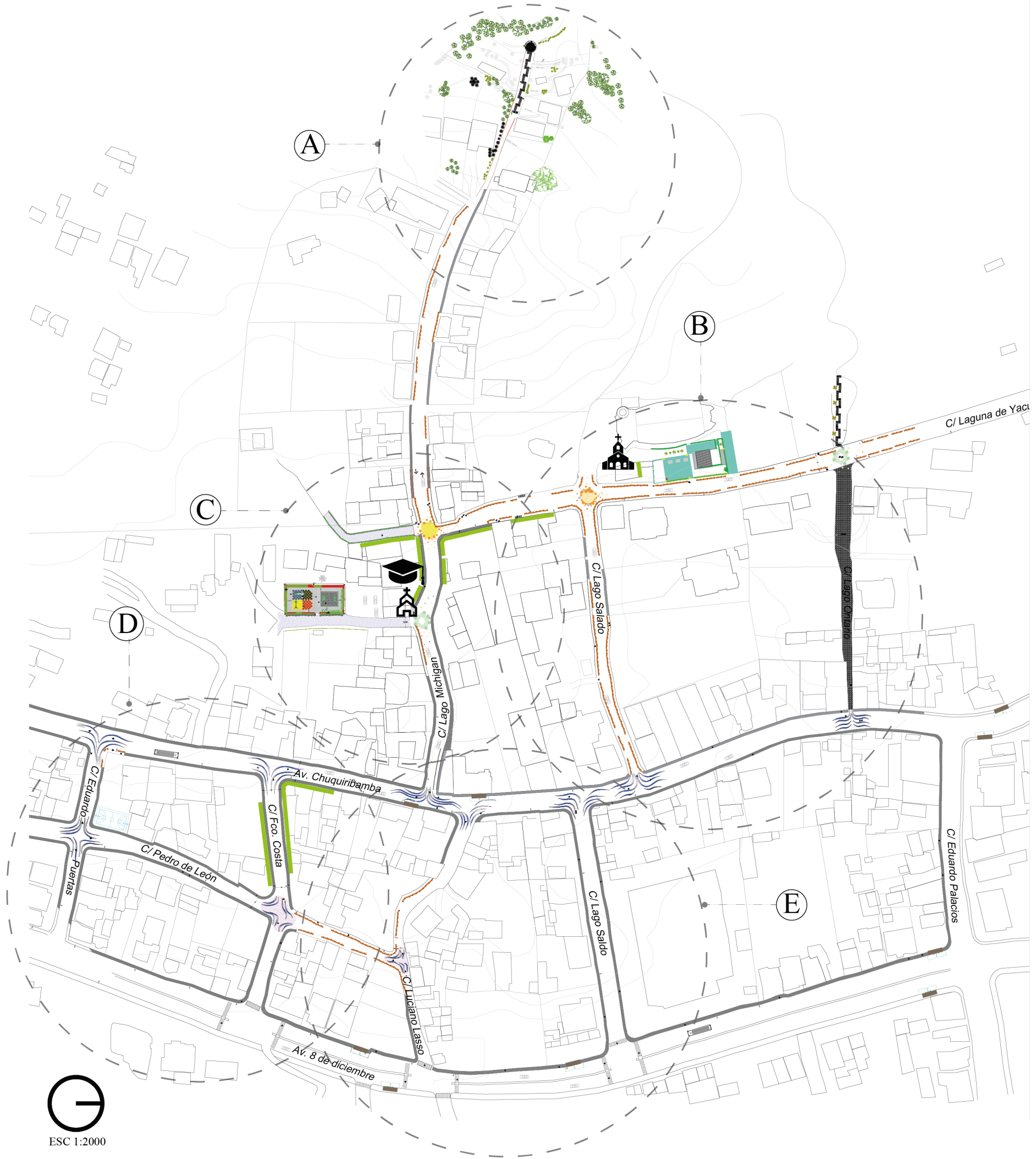

ESC 1:2000

Simbología

- | | | | | | |
|---------------------|--------------------|---------------------|--------------------------------|---------------------------------|------------------------|
| - Graderío | - Calles con grava | - Pasos peatonales | - Pasos de cebra | - Revoque de cemento | - Capilla "Niño Jesús" |
| - Calles con aceras | - Murales | - Aceras temporales | - Parada de transporte público | - Iglesia "El Sr. de la Agonía" | - Escuela 24 de mayo |

- A. Graderío Mirador.**
- Creación de graderío
 - Nueva área de descanso
 - Señalética y mobiliario

- B. Área comunal, calles, aceras, murales.**
- Diseño de un área comunal
 - Crear aceras temporales
 - Crear un graderío
 - Señalética y mobiliario
 - Mejoramiento de calle Lago Ontario
 - Diseño de mural
 - Diseño de paso peatonal
 - Diseño paso peatonal

- C. Áreas de juegos, murales, aceras, calles.**
- Diseño de un área de juegos
 - Crear aceras temporales
 - Señalética y mobiliario
 - Murales representativos
 - Mejoramiento de calle
 - Diseño paso peatonal

- D. Parada de transporte público, pasos peatonales, murales y cruces.**
- Diseño de una parada de bus
 - Pintar pasos de cebra y cruces
 - Diseño de murales representativos
 - Crear aceras temporales

- E. Pasos peatonales e intersecciones.**
- Pintar pasos de cebra
 - Pintar intersecciones

A

ACCIONES TÁCTICAS “GRADERIO MIRADOR”

PROBLEMA / NECESIDAD

- Dificultad para acceder a las viviendas de la etapa alta sobre todo cuando llueve.
- Integrar a los vecinos de la etapa media y baja hacia la etapa alta.

ESTRATEGIA

- Proponer graderíos con piedras para facilitar el ingreso de los vecinos a sus hogares.
- Aprovechar la pendiente para crear áreas de descanso y mirador.

Barrio Pucacocha

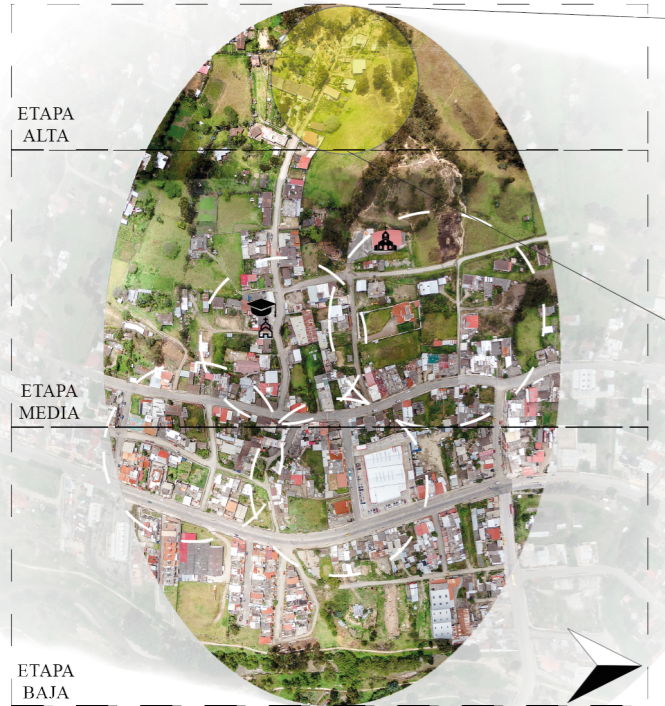

Esquema propuesta

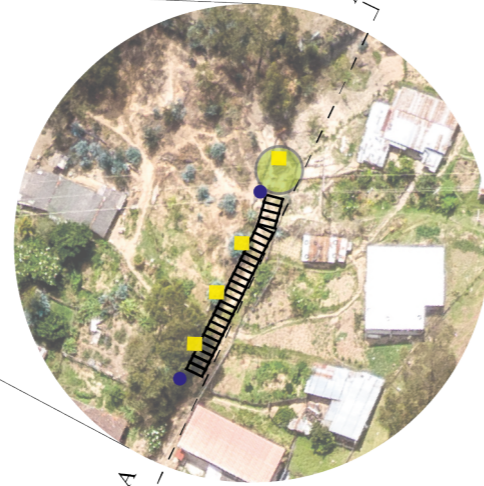

Simbología

- Área de descanso / Mirador
- Señalética
- ▨ Graderio
- Mobiliario urbano

- Simbología**
- Escuela 24 de mayo
 - Iglesia “El Sr. de la Agonía”
 - Capilla Divino Jesús
 - Área de intervención

Vista en planta del graderio ESC 1:350

Sección A - A' ESC 1:350

Planta del graderio ESC 1:75

Perfil del graderio ESC 1:75

Proceso construcción

LISTÓN DE EUCALIPTO Ø 0.10 cm x L 0.40 cm
PIEDRAS DE RIO 5 cm X 15 cm

CAMA DE ARENA, e: 0.03 cm
MATERIAL DE MEJORAMIENTO GRANULAR, e: 0.05 cm
TIERRA NATURAL COMPACTADA

a) Estado actual
b) Con pico y barretas hacer los peldaños siguiendo la pendiente.
c) Clavar los listones de eucalipto en el contorno de los peldaños
d) Proceso de las capas; arena, grava y piedra.

MATERIALES

- Piedras de rio, e: 0.10 cm x L 0.20 cm x h 15cm aprox.
- Listones de eucalipto 0.10 cm x L 0.40 cm
- Arena Ø
- Grava fina: 6 a 9 mm
- Pallets: 1.20 m x 1.00 m x 0.14cm
- Tarros de basura
- Luminarias

HERRAMIENTAS

- Pico
- Pala
- Combo
- Serrucho
- Barreta
- Carretilla
- Cuerda
- Flexómetro

Fotografía N° 19 Calle Lago Michigan



Etapa alta / estado actual Elaboración: El autor

Imagen de la propuesta del graderio - mirador



La intervención en la calle Lago Michigan en la etapa alta, se realiza por la necesidad que tienen los moradores en que se mejore para poder acceder a sus hogares de manera confortable. Porque, cuando llueve se dificulta subir por este tramo. Por lo tanto, la estrategia es crear un graderío siguiendo la pendiente del terreno, con piedras de río de canto redondo y listones de eucalipto. Además, en la parte alta se aprovecha para generar un área de descanso donde se puede contemplar el barrio. Por último, el mobiliario urbano como los basureros son las ruedas de los vehículos coloreados, la señalética es con listones de madera y luminarias.

Fotografía N° 20

Calle Lago Michigan



Etapa alta / estado actual

Elaboración: El autor

En la parte alta de la calle Lago Michigan los vehículos no tienen acceso porque la pendiente es muy pronunciada, sin embargo, en este sector viven 10 familias que necesitan que se genere un graderío. Además, al otro lado de esta calle se encuentra el barrio San Jacinto y sus moradores también transitan por esta calle.

Imagen de la propuesta

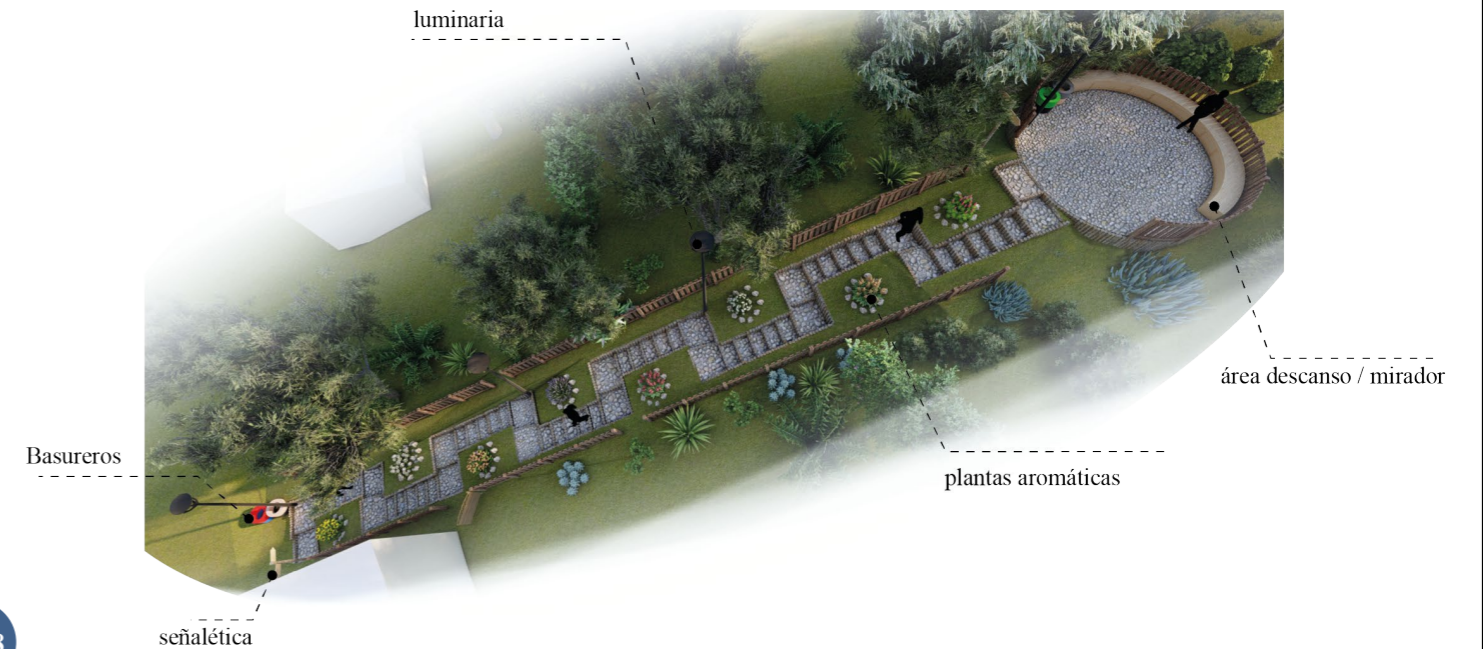

B

ACCIONES TÁCTICAS

ÁREA COMUNAL, CALLES, ACERAS, MURALES,

PROBLEMA / NECESIDAD	ESTRATEGÍA
<ul style="list-style-type: none"> - Falta de áreas comunales y de descanso para generar puntos de encuentro y relación entre los moradores. - Deterioro de la imagen urbana por el mal estado de los espacios públicos y comunitarios, no hay continuidad de aceras, calles sin asfaltar, no hay señalética. 	<ul style="list-style-type: none"> - Aprovechar el terreno que está aledaño a la iglesia para diseñar un espacio de encuentro, como una cabaña que se adapte a la topografía. - Apropiarse del espacio público mediante la colocación de piedras en la calzada, protegiendo al peatón del vehículo, en tramos donde no exista la acera. - Intervenir en la calle Lago Ontario, con grava y pintar los muros.

Fotografías N° 21 y 22

C/ Laguna de Yacuri



Terreno aledaño a la iglesia El Señor de la agonía

Elaboración: El autor

TERRENO / ÁREA COMUNAL

Este terreno pertenece a la Diosesis de Loja, está aledaño a la iglesia "El Sr. de la Agonía", en la C/Laguna de Yacuri, entre C/ Lago Salado y C/ Lago Ontario, tiene un área de 849 m². La idea principal es crear una área donde los moradores del barrio Pucacocha puedan hacer uso de ella para diversas actividades como talleres, reuniones, bailoterapia, entre otras. La iglesia está un nivel + 3.00 m sobre el nivel de la calle (0.00 m), de esta manera una estrategia de diseño es adaptarse a la topografía creando un graderío siguiendo la pendiente del terreno con vistas hacia la calle Laguna de Yacuri. Se aprovechó la pendiente del terreno donde está emplazada la iglesia para diseñar un graderío con piedra tipo gavión. De este modo tiene las vistas hacia la calle Laguna de Yacuri.

Barrio Pucacocha

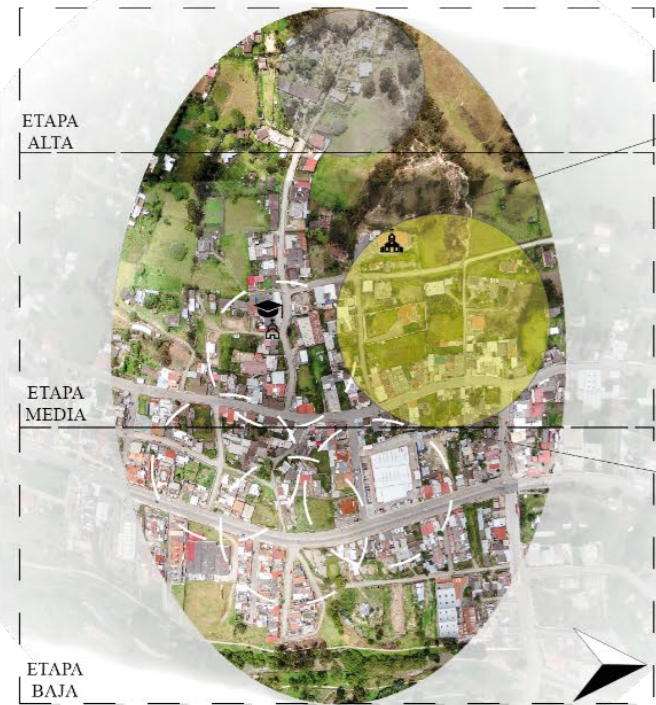

Esquema propuesta



ETAPA BAJA

ETAPA MEDIA

ETAPA ALTA

Simbología

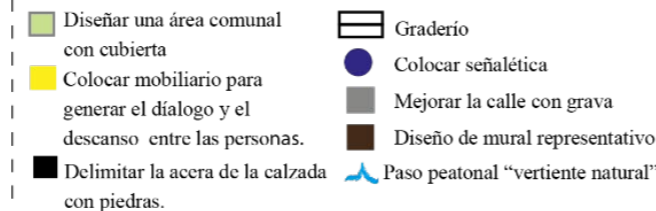

Simbología

Adaptación a la topografía
Terreno natural

Sección A - A'

Creación de graderío



Definición de rampa

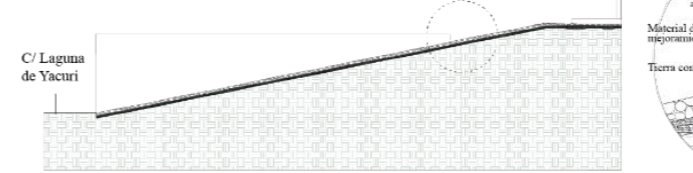

Sección B-B'

de la Agonía"

N+3.00 m

N1- 0.00 m

ESC 1:250

Detalle de graderío

ESC 1:50

Piedras de río sujetas con hormigón e=10 cm

Cama de arena e=3cm

Material de mejoramiento e=5 cm

Tierra compactada

Detalle de rampa

ESC 1:50

Tierra compactada

33,00m

C/ Laguna de Yacuri

5,20m

Excavación para graderío

Graderío y rampa

BOCETOS

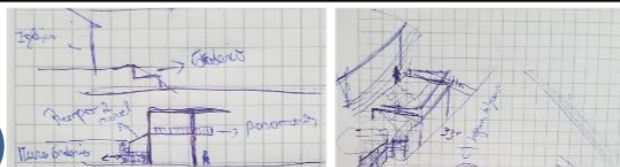

MATERIALES

- Piedras de río
- Material de mejoramiento granular
- Arena
- Césped y jardineras

HERRAMIENTAS



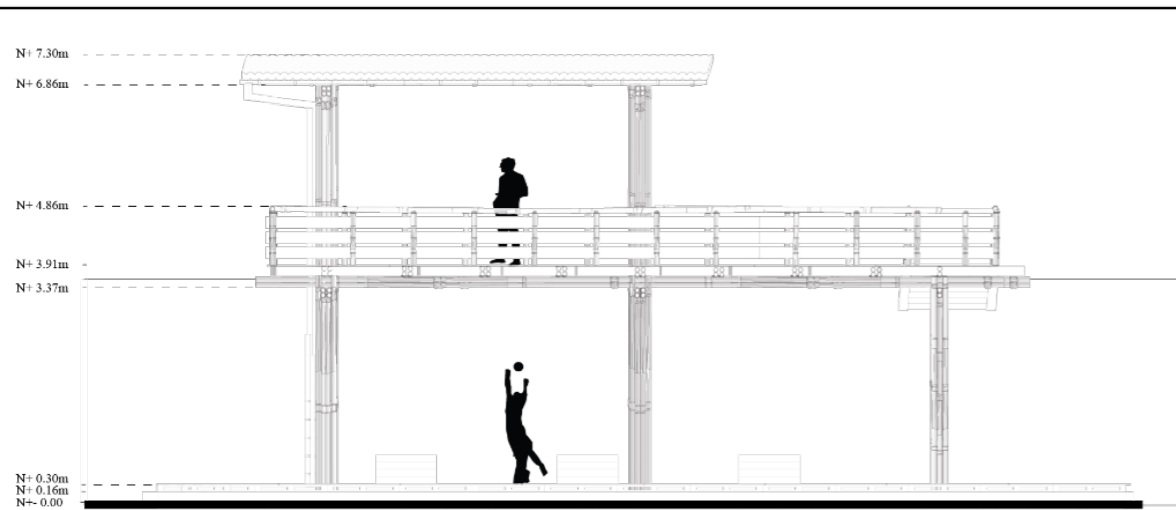

Elevación frontal ESC 1:100

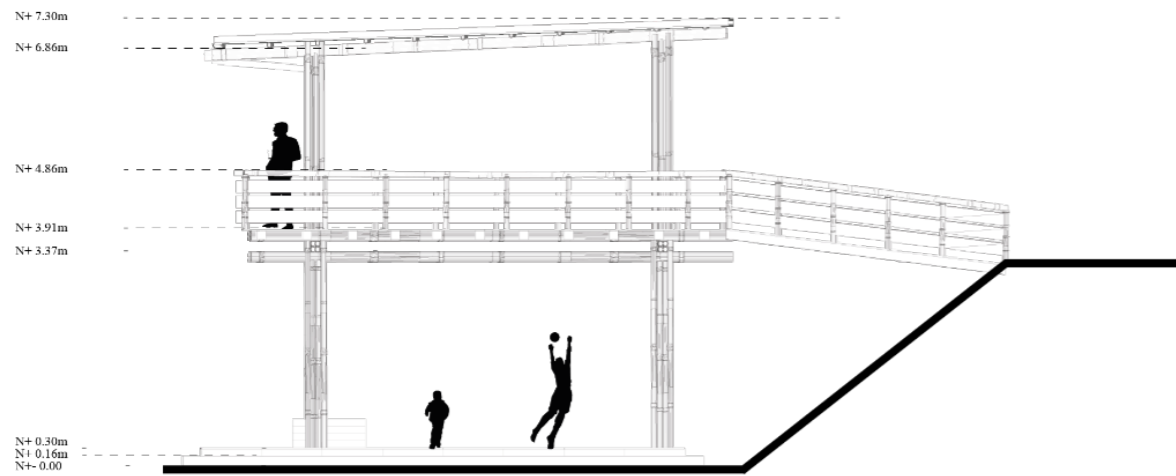

Elevación lateral ESC 1:100

CABAÑA

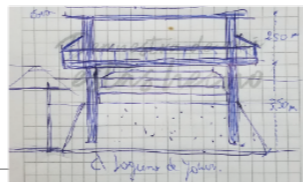

Boceto

La segunda estrategia fue diseñar una cabaña que tenga dos niveles y que se conecten mediante el graderío o rampa. Además la rampa queda definida para acceder a la parte posterior de la iglesia.

Los materiales deben ser ecológicos y económicos para la cabaña se utilizará el bambú porque permite una fácil construcción además de las ventajas del material como su flexibilidad y resistencia, el eucalipto porque hay abundante en la zona, entre otros.

MOBILIARIO

Palet

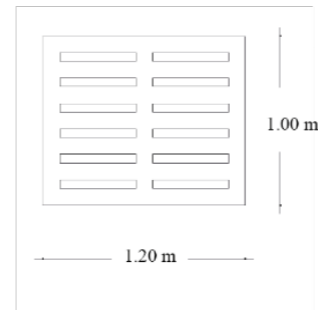

Bocetos

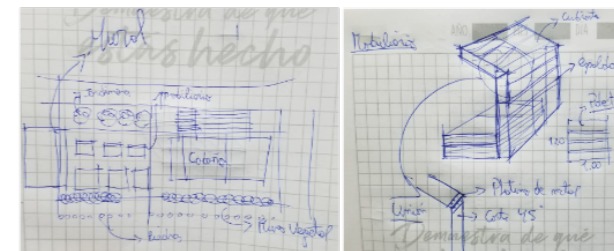

Por último, otra estrategia es crear un área de descanso con mobiliario al lado de la cabaña. además con pequeñas parcelas de cesped para sentarse o acostarse.

Perspectiva del mobiliario

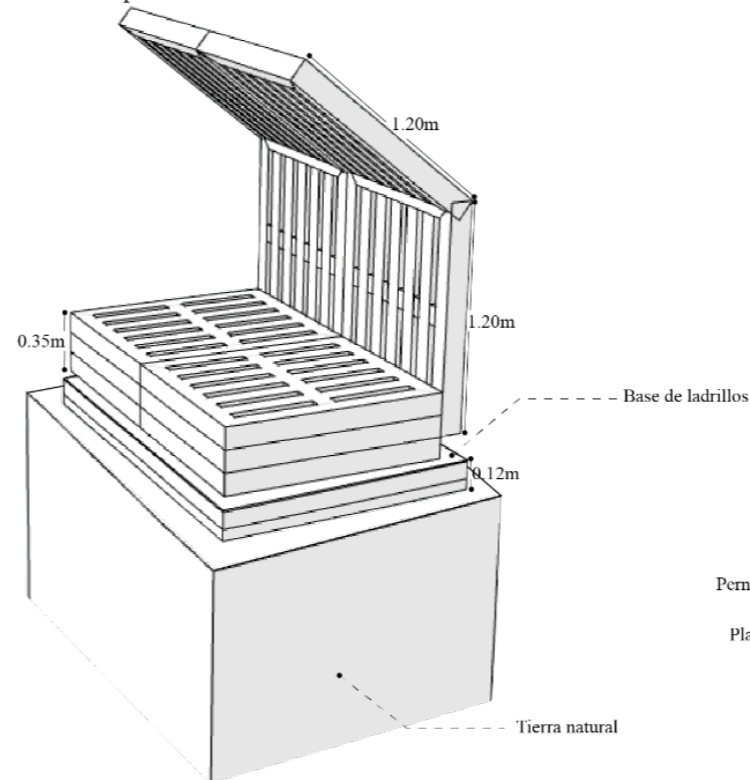

Anclaje de los palets ESC 1: 25

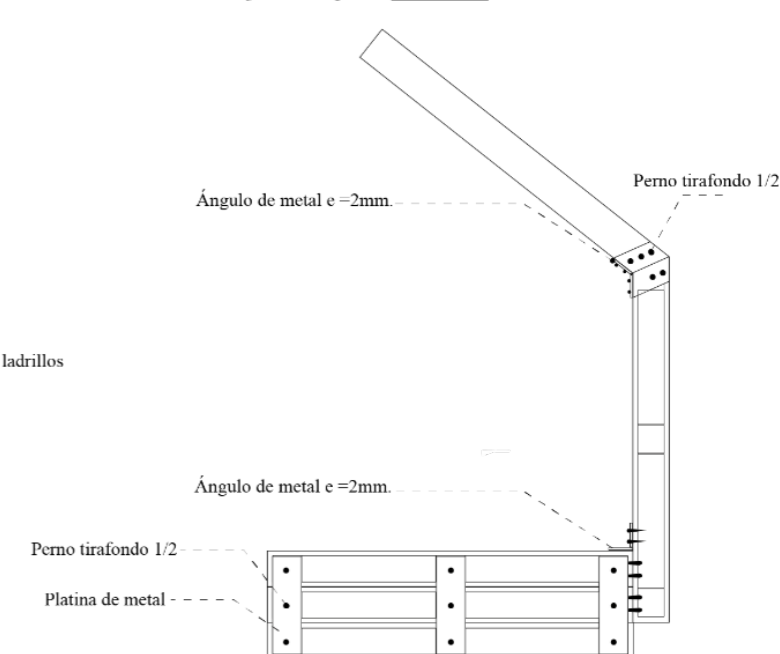

MATERIALES

- Palets de 1.20cmx1.00cmx0.12cm
- Perno tirafondo 1/2
- Ladrillos
- Ángulo de metal
- Pegamento de carpintero
- Platina de metal
- Pintura
- Cemento
- Arena
- Piedra

HERRAMIENTAS

- Taladro
- Llave inglesa
- Martillo
- Flexómetro

Este mobiliario está configurado con palets, el ensamble es mediante ángulos y platinas de metal que se sujetan con los pernos tirafondo. La base de los mobiliarios es para separar el suelo de la madera de los palets, como protección y se utilizan ladrillos. Se puede usar para sentarse o acostarse.

AXONOMETRÍA

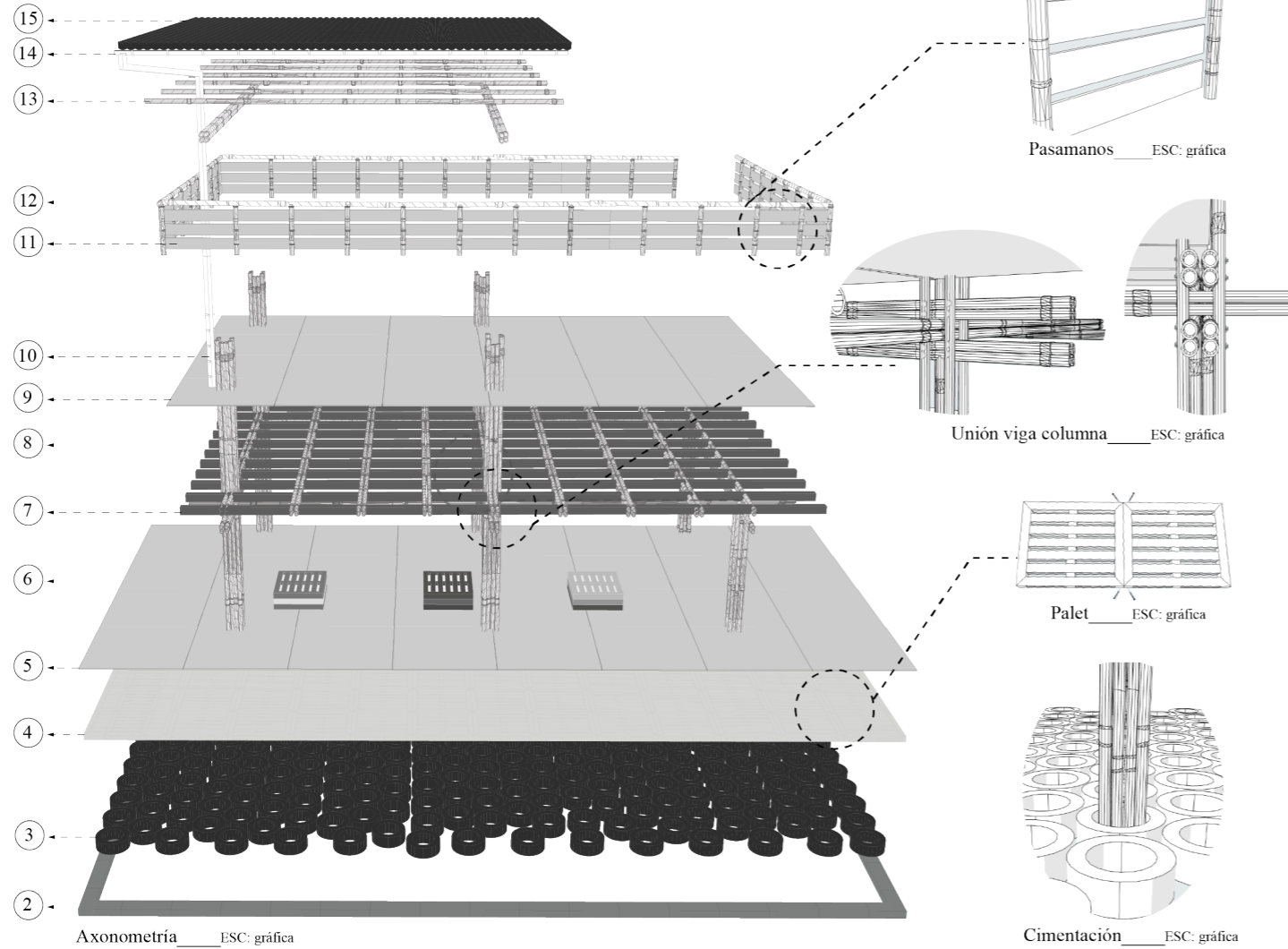

DESPIECE Y ESCANTILLÓN

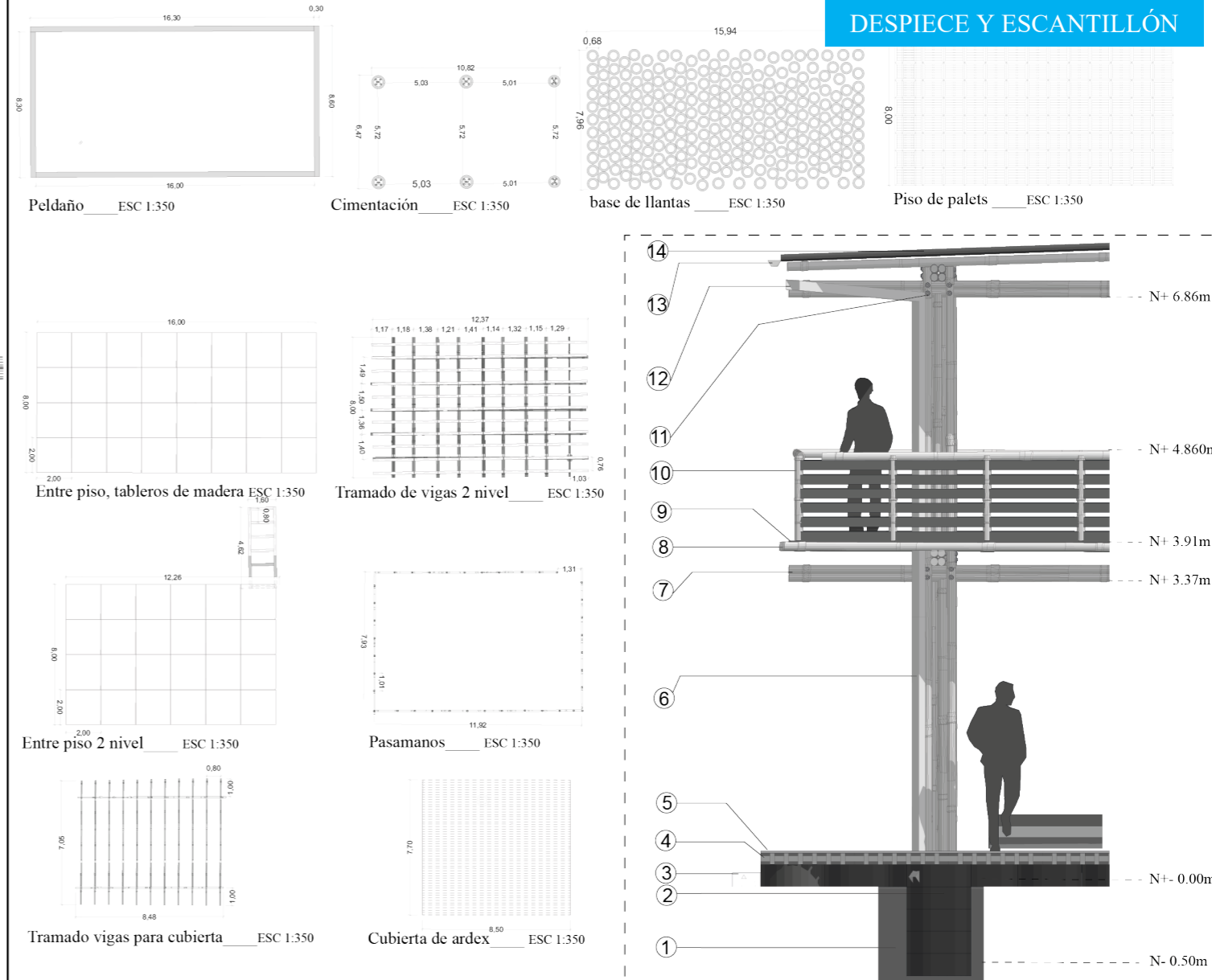

- SIMBOLOGIA**
- ① Tierra compactada
 - ② Lanta vehículo rin 240/120/R17
 - ③ Peldaño de hormigón
 - ④ Palet de 1.20mx1.00m
 - ⑤ Plancha de plywood 2mx2m
 - ⑥ Columnas de bambú
 - ⑦ Vigas de bambú
 - ⑧ Viguetas de bambú
 - ⑨ Plancha de plywood 2mx2m
 - ⑩ Pasamanos de bambú y pino
 - ⑪ Pernos expansivos 1/3
 - ⑫ Bajante aguas lluvias
 - ⑬ Canal aguas lluvias
 - ⑭ Cubierta de ardex

Simbología

- ① Área verde
- ② Árboles tipo ciprés copa redonda
- ③ Gradas
- ④ Graderío
- ⑤ Rampa acceso 2 nivel a cabaña
- ⑥ Cabaña
- ⑦ Mobiliario
- ⑧ Mural representativo
- ⑨ Piso de arena de río
- ⑩ Jardineras
- ⑪ Basureros
- ⑫ Luminarias
- ⑬ Piedras de río
- ⑭ Cerco vegetal



IMAGEN 3D PROPUESTA

Ortofotografía del terreno
Fotografía N° 23 Terreno aledaño a la iglesia

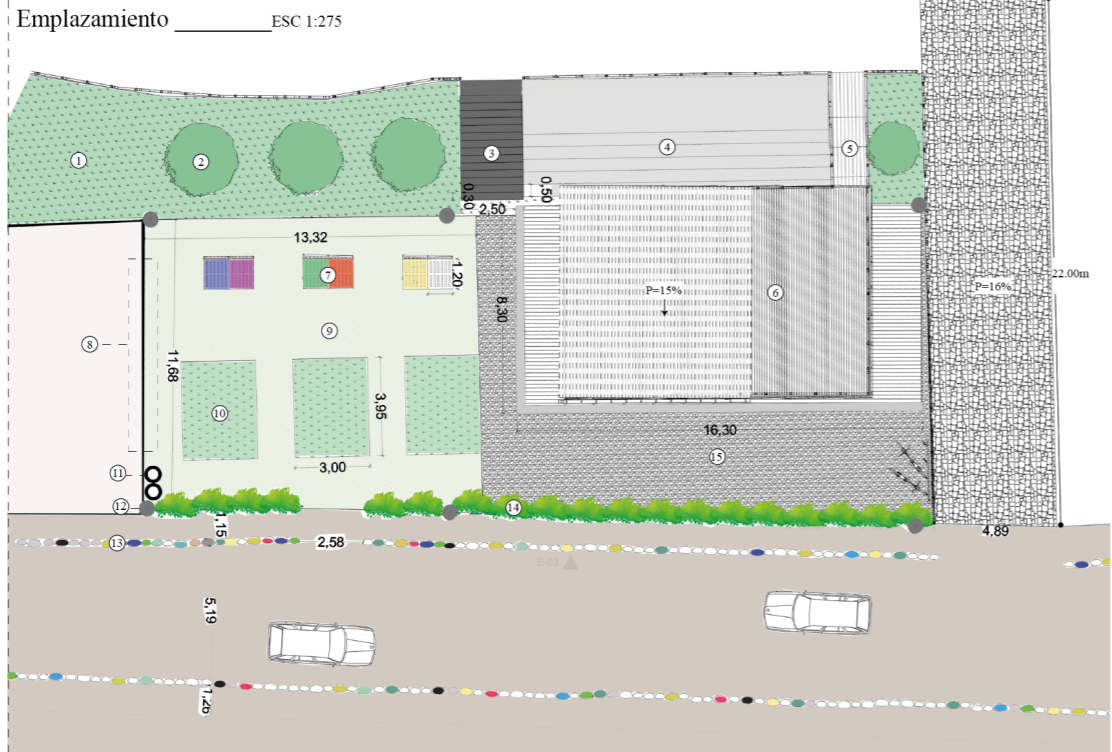

Estado actual
Elaboración: El autor

Como resultado está la transformación del espacio en desuso convirtiéndose en un lugar como punto de encuentro para los moradores. Las estrategias de diseño que se llevaron a cabo se reflejan desde la adaptación a la topografía generando un graderío, la creación de áreas de descanso y la utilización de materiales reciclables como palets, neumáticos, piedras entre otros. Esta área comunal se integra con el barrio porque cuenta con espacios acogedores como la cabaña para realizar diversas actividades, un área de descanso con mobiliario, aceras temporales, y un mural como demostración de arte.



Propuesta del área comunal "Cabañando"

Fotografía N°24

Visuales hacia el terreno



Estado actual

Elaboración: El autor

IMAGEN 3D PROPUESTA

El contexto es rural, debido a que el barrio está en el perímetro urbano por lo tanto integrar la naturaleza al proyecto es importante. La utilización de un muro vegetal es propicio para evitar que parte del polvo de la calle ingrese al interior del área comunal. Además, genera seguridad para los niños que estén dentro y por fuera las piedras de río que delimitan el espacio para el peatón y para el vehículo. Otro tipo de vegetación baja son las pequeñas parcelas de césped que están en el área de descanso, sirven para tomar asiento o acostarse. Como vegetación media están los cipreses cerca del graderío que generan sombra.



Propuesta del área comunal Cabaña

Fotografía N°25

Visuales desde el terreno



Estado actual

Elaboración: El autor

IMAGEN 3D PROPUESTA

Las visuales que se producen desde el nivel + 3.00 m son hacia un contexto poco construido y al fondo montañoso. La cabaña cuenta con 2 niveles que se comunican mediante el graderío y por un pequeño puente en el segundo nivel. Por último, la rampa conecta la calle Laguna de Yacuri con la iglesia el “Sr. de la Agonía”.



Propuesta del área comunal Cabaña



Simbología

- Calles con aceras
- Murales
- Pasos peatonales
- Aceras temporales
- Graderío



Plano de la propuesta
ESCI: 3500

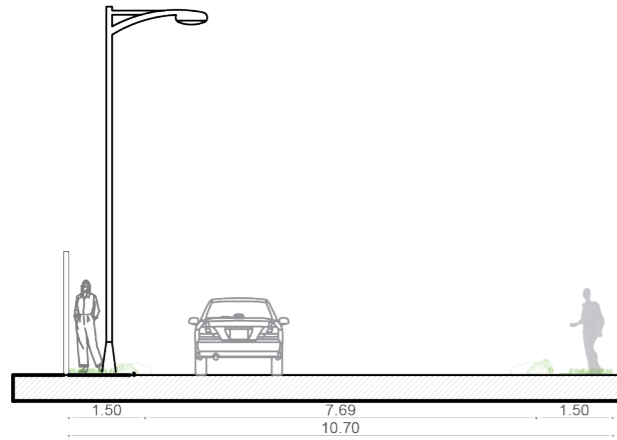

Sección A - A' ESC 1:150

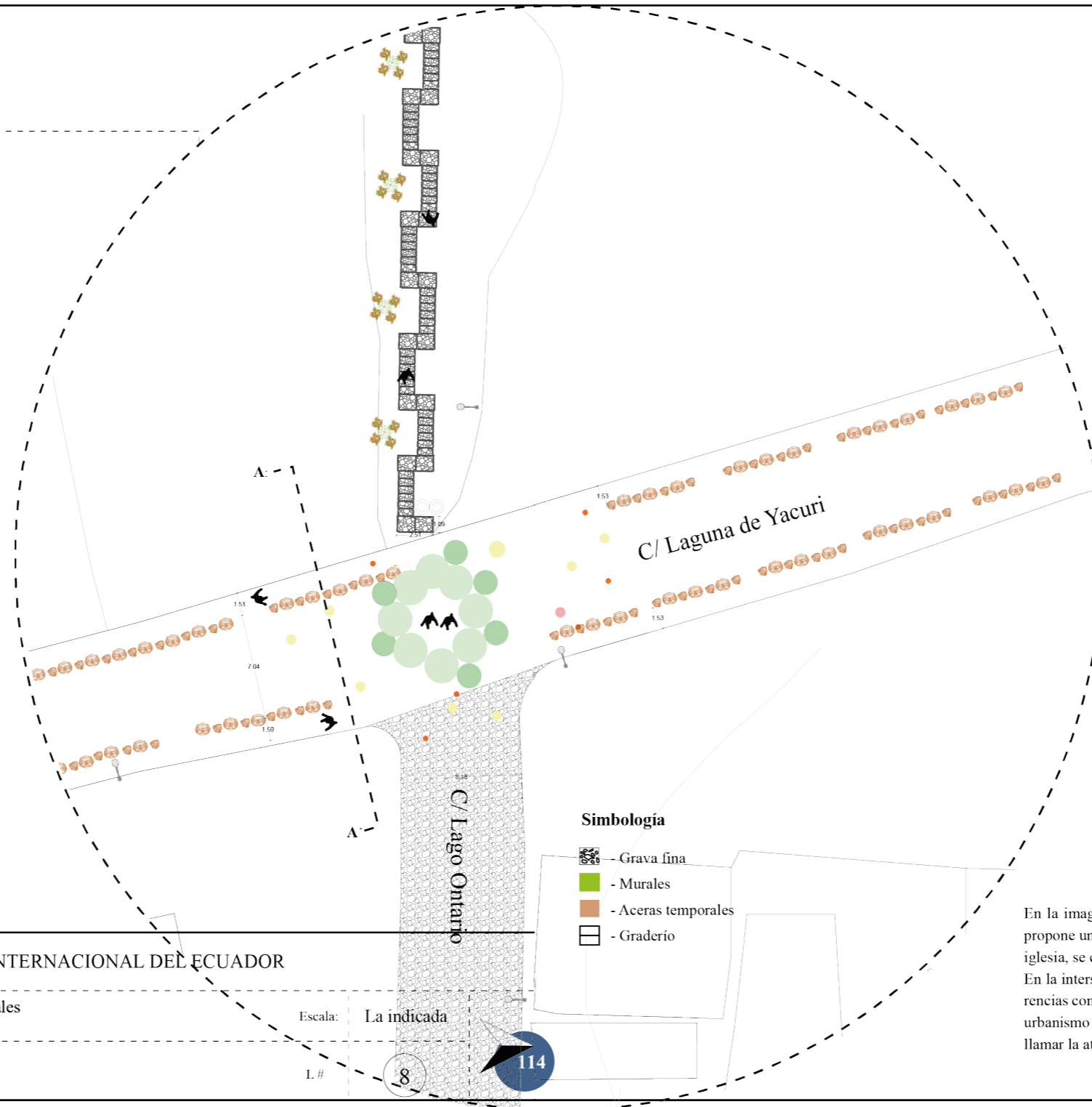

Simbología

- Grava fina
- Murales
- Aceras temporales
- Graderío

Fotografía N° 26 C/ Lago Ontario y C/ Laguna de yacuri



Estado actual

Elaboración: El autor



Propuesta

En la imagen superior se puede observar el estado actual de la calle Lago Ontario que se propone un graderío temporal hasta que la planificación de la vía que pasa al lado oeste de la iglesia, se construya.

En la intersección de la calle Laguna de Yacuri y Lago Ontario, se propone pintar circunferencias con el concepto de lagunas que tiene el barrio Pucacocha. Es una estrategia que usa el urbanismo táctico para pintar la calzada que no tenga pasos peatonales y de esta manera llamar la atención de los conductores, con colores intensos.

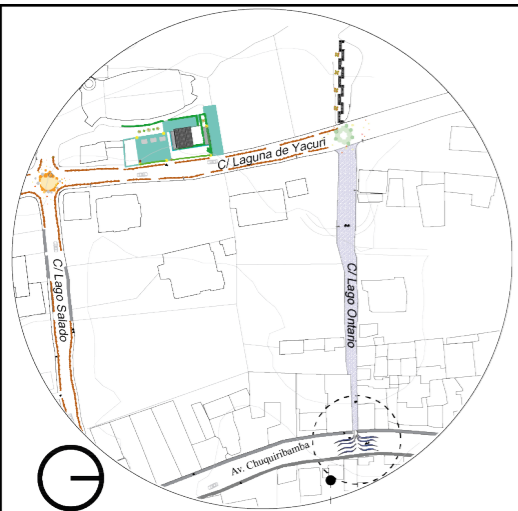

Plano de la propuesta

ESC 1:3500

Simbología

- Calles con aceras
- Murales
- Pasos peatonales
- Aceras temporales

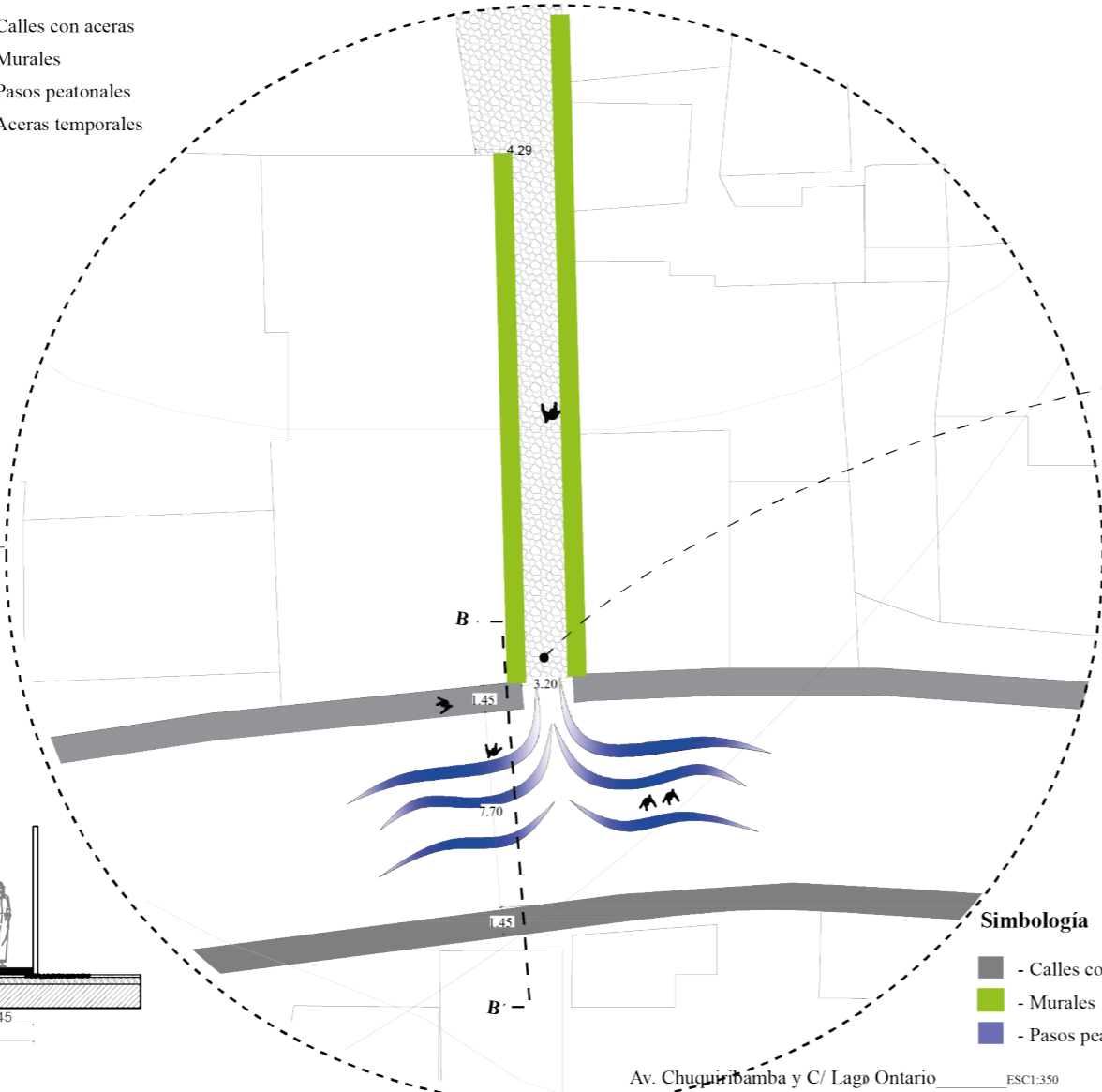

Simbología

- Calles con aceras
- Murales
- Pasos peatonales

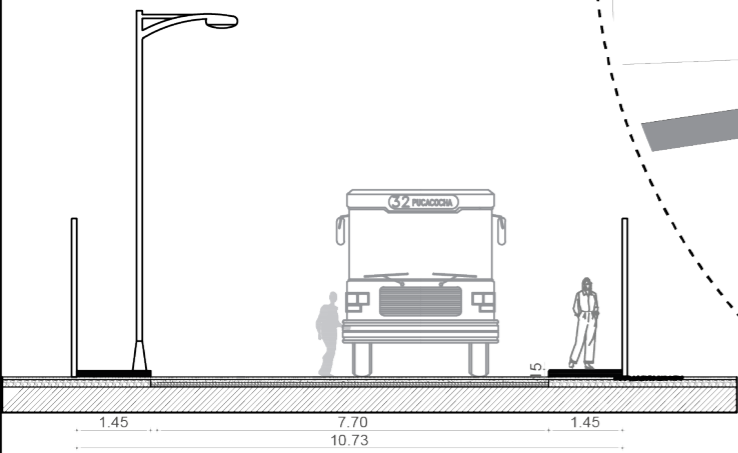

Sección B - B' ESC 1:150

Av. Chuquiribamba y C/ Lago Ontario ESC 1:350

Fotografía N° 27 C/ Lago Ontario y Av. Chuquiribamba



Estado actual

Elaboración: El autor

La intersección entre la calle Lago Ontario y Av. Chuquiribamba, al no haber paso de cebra, se propone diseñar figuras curvas simulando a chorros de agua, que bajan de la montaña, aludiendo a la traducción del nombre del barrio "Laguna roja".

De esta manera, los vehículos bajaran la velocidad y los peatones se sentirán mas seguros al cruzar de acera.

En las paredes de los cerramientos de las viviendas se proponen realizar murales que ilustren la tradicion del barrio o temas culturales.

Murales representativos



UNIVERSIDAD INTERNACIONAL DEL ECUADOR

Contiene:
Intervención en la calle Lago Ontario y la intersección con la Av. Chuquiribamba

Metodología: Urbanismo Táctico

Escala: La indicada

L# 9



MATERIALES

- Areosoles
- Brochas
- Pinceles
- Cartón
- Papel
- Plástico
- Pegamento de carpintero
- Grava
- Listones de madera

HERRAMIENTAS

- Taladro
- Pernos
- Martillo
- Flexómetro

La calle Lago Ontario tiene la peculiaridad que en diferentes tramos su sección disminuye, la afluencia de vehículos es baja. Los murales son representativos porque ilustran temas tradicionales como fiestas y por la arquitectura vernácula.

C

ACCIONES TÁCTICAS ÁREA DE JUEGOS, MURALES, ACERAS, CALLES

PROBLEMA / NECESIDAD	ESTRATEGIA
<ul style="list-style-type: none"> - Falta de áreas recreativas para los niños de la escuela 24 de mayo y del barrio en general. - Inseguridad porque los vehículos circulan a más de 30km/h. - Deterioro de la imagen urbana por el mal estado de los espacios públicos y comunitarios. 	<ul style="list-style-type: none"> - Diseñar un espacio donde los niños puedan jugar y sentirse protegidos, en el terreno que está cerca de la escuela. - Apropiarse del espacio público delimitando la acera de la calzada, con materiales ecológicos o reciclables. - Realizar murales en el cerramiento de la escuela y otros muros aledaños.

Barrio Pucacocha

Esquema propuesta

Simbología

■ - Crear aceras temporales con piedras.	■ - Diseñar un área de juegos en el terreno aledaño a la escuela 24 de mayo.
■ - Colocar mobiliario	■ - Mejorar calle con grava
■ - Plantear murales que cuenten la historia del barrio o culturales.	■ - Escuela 24 de Mayo
● - Colocar señalética	■ - Capilla Niño Jesús
	■ - Paso peatonal

Fotografía N°28

Estado actual

Terreno

Elaboración el autor

Vista en planta del área de juegos ESC 1:250

Simbología

① Llantas/neumáticos	⑥ Mobiliario/sentarse/acostarse	⑪ Jardineras	⑰ Parquadero de bicicletas
② Grava	⑦ Tobogán	⑫ Pérgola	⑱ Basurero
③ Mobiliario/sentarse	⑧ Columpios	⑬ Luminaria	⑲ Señalética
④ Mobiliario/escalar	⑨ Balanceo con muelle	⑭ Cerramiento vegetal	
⑤ Arena	⑩ Octágonos de caucho prensado	⑮ Piedras de río	

Sección A-A' ESC 1:250

En la sección A-A' se puede observar la diferencia de niveles que se produce al seguir la pendiente del terreno. De esta manera la parte alta es el lado izquierdo de la sección y la baja el derecho.

UNIVERSIDAD INTERNACIONAL DEL ECUADOR

Contiene:
Propuesta de una área de juegos, murales, aceras, calles, intersecciones.

Metodología: Urbanismo Táctico

Escala: La indicada

L# 10

MATERIALES	HERRAMIENTAS
<ul style="list-style-type: none"> - Llantas - Palets - Luminaria - Tablas de eucalipto - Grava - Tierra - Plantas - Arena - Piedras de río - Caucho - Cemento - Tornillos - Pernos 	<ul style="list-style-type: none"> - Pico - Barreta - Pala - Carretilla - Combo - Serrucho - Flexómetro

Sin embargo, en la sección B-B' también se puede observar la diferencia de niveles que se produce al seguir la pendiente del terreno. Pero esta vez la parte alta se encuentra en el lado derecho de la sección.

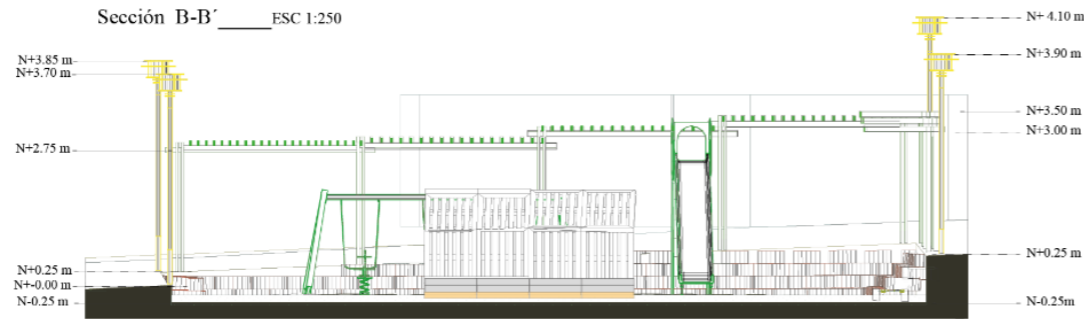

Ubicación planta sección y detalle Esc 1:1000

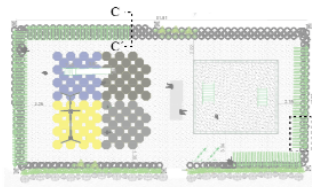

Detalle de pérgola ESC: gráfica

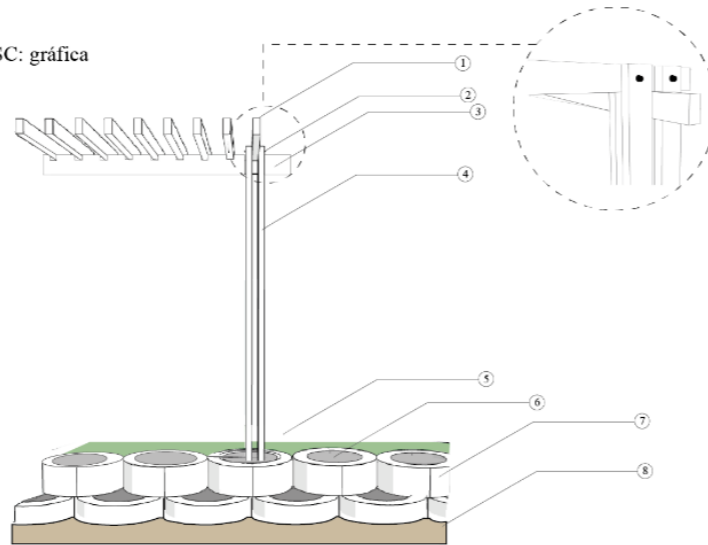

Los listones que de la pérgola se pegan al tablón perforado con goma y después se fijan con tornillos auto perforantes de 1 1/2

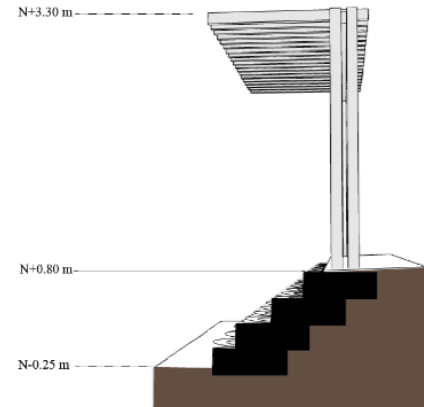

Sección C - C' ESC: gráfica

El proceso de construcción del cerramiento constituido por llantas consiste en escalar el terreno para posteriormente colocar los neumáticos siguiendo la pendiente. Este muro sirve como graderío, jardineras y como cimiento para fijar los listones de madera dentro de la llanta.

Simbología

- | | | | |
|---|---|-----------------------------|-----------------------------|
| ① Listón rectangular de madera (l) 100cm x (a) 10cm x (e) 2cm | ③ Tablón de madera (l) 600cm x (a) 20cm x (e) 5cm | ⑤ Terreno natural cesped | ⑦ LLanta rin 15 (a) 19.cm |
| ② Tornillo cabeza exagonal de 3 pulgadas | ④ Listón rectangular de madera (l) 250cm x (a) 10cm x (e) 4cm | ⑥ Revestimiento de hormigon | ⑧ Terreno natural grava 3/4 |

Ubicación planta sección y detalle Esc 1:1000

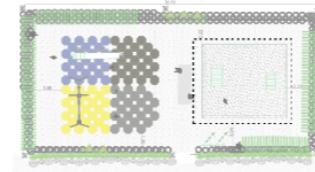

La caja de arena tiene una base de hormigón de 3cm de espesor, la estructura es de metal con tubo cuadrado de 50x50x2mm. Para proteger el metal se recubrió con mangera corrugada de 3 pulgadas, en los pilares. Finalmente se cubrió la estructura con tablas de eucalipto barnizadas, y se dejó un alero de 3 cm a manera de cortagotas.

Detalle armado estructura y envoltivo ESC: gráfica

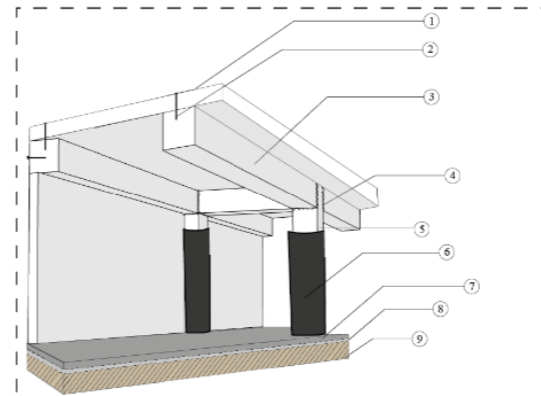

Simbología

- | | |
|---|--|
| ① Tablas de eucalipto (l) 33cm x (a) 20cm x (e) 2cm | ② Tornillo para madera - metal con punta autotaladrante de 1 pulgada |
| ③ Tubo rectangular de metal 50mm x 50mm x 2mm | ④ Suelda con electrodo 60-11 |
| ⑤ Tubo rectangular de metal 50mm x 50mm x 2mm | ⑥ Tubo corrugado de 3 pulgadas de diametro |
| ⑦ Capa de hormigon de 3cm de espesor | ⑧ Grava 3/4 |
| ⑨ Suelo Natural | |

Ubicación planta estructura del contorno de la caja de arena ESC 1:100

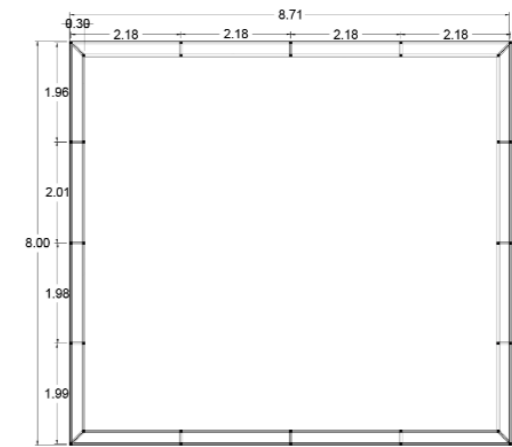

Perspectiva de la estructura de la caja de arena ESC: gráfica

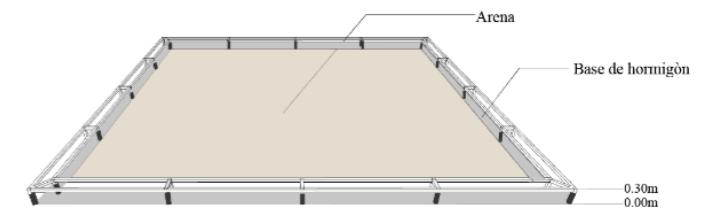

Perspectiva de la caja de arena con la envoltivo de madera. ESC: gráfica



Fotografía N°29

Terreno



Estado actual

Elaboración: El autor

La propuesta del área de juegos se vincula con la comunidad a través de los nuevos espacios que se ajustan a sus necesidades. Este parque recreativo cuenta con áreas para columpios, toboganes, muelles para balanceo, caja de arena, estructuras para escalar, entre otros. Por otro lado, se integra la vegetación en el proyecto mediante un muro vegetal que protege el ingreso de polvo hacia el interior. Además, se destinan jardineras en varios sectores que conforman el muro de llantas. Este muro sigue la pendiente del terreno y se adapta a la topografía, también sirve como graderío y en algunos casos como plintos para sostener las pérgolas. Éstas generan juego de sombras al dejar pasar la luz entre los listones.

Perspectiva del área de juegos



IMAGEN 3D PROPUESTA



Perspectiva del área de juegos “...”



Propuesta del área de juegos acceso principal



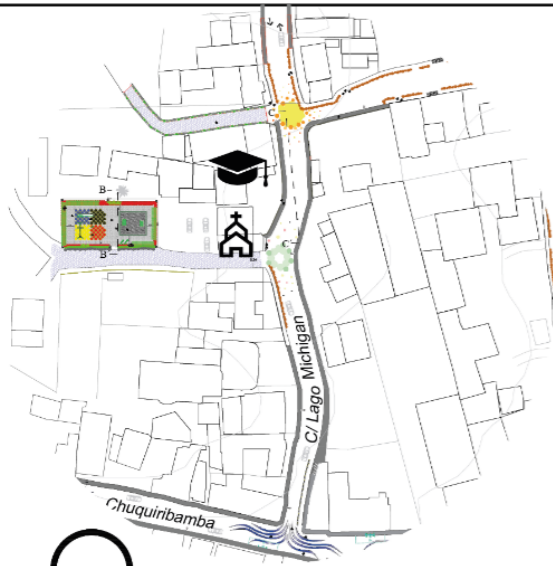

Plano de la Propuesta
ESC 1:2500

La escuela 24 de mayo es un equipamiento muy importante del barrio Pucacocha porque lleva muchos años en el sector y es símbolo de cultura y niñez. Sin embargo, tiene un gran cerramiento que no permite una correcta integración con los moradores. En la siguiente propuesta se pretende romper esa barrera física mediante la perforación de los muros para crear un vano y poder visualizar las actividades que se realizan en el interior de este establecimiento educativo.

Proceso de ruptura de muro y creación de ventana

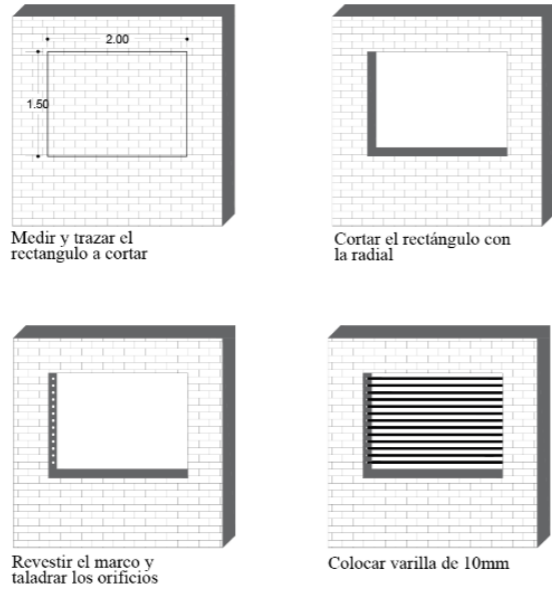

Primero, se trazan las medidas, segundo, se corta con la moladora, tercero, se reviste el marco para posteriormente realizar unas perforaciones para poder anclar las varillas corrugadas. Una vez seco el marco de la ventana se procede a colocar las varillas de 10 mm en los vanos del muro cada 5 cm de separación, éstos sirven para evitar que los niños salgan o que a su vez ajenos al establecimiento entren, de esta manera, da seguridad al centro educativo.



Fotografía N°30 Escuela 24 de mayo

Estado actual Elaboración: El autor

Propuesta

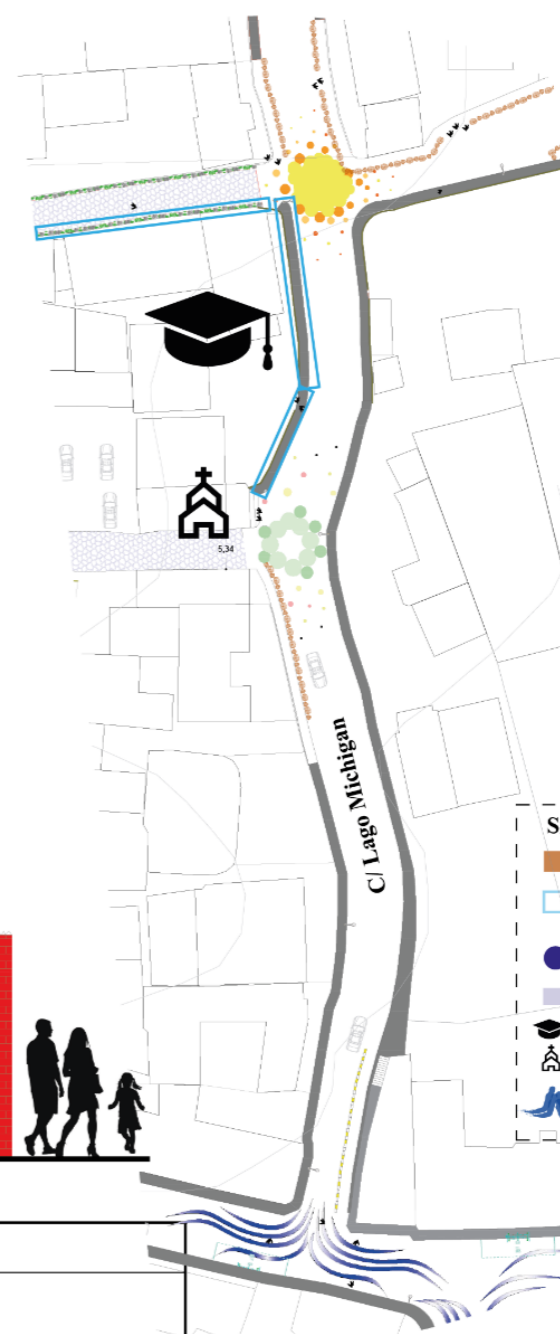

Además, se proponen diseños de murales como la batalla del Pichincha en representación al nombre de la escuela. Otros temas son de educación y se utilizan colores llamativos para pintar el fondo de las paredes. Por otro lado, en la intersección de la calle Lago Michigan y Laguna de Yacuri se interviene con grava fina y se diseña el paso peatonal con pintura en formas circulares, simulando lagunas o gotas aludiendo a la traducción de Pucacocha "Laguna roja" es una táctica del urbanismo táctico para captar la atención de los conductores.

- Simbología**
- Crear aceras temporales con piedras.
 - Plantear murales que cuenten la historia del barrio o temas culturales.
 - Colocar señalética
 - Mejorar calle con grava
 - Escuela 24 de Mayo
 - Capilla Divino Jesús
 - Paso peatonal

Propuesta cerramiento Escuela 24 de mayo



Sección C-C' ESC1:100



UNIVERSIDAD INTERNACIONAL DEL ECUADOR

Contiene:
Propuesta de una área de juegos, murales, aceras y calles

Metodología: Urbanismo Táctico

Escala: 1:1 indicada

L# 13



MATERIALES Y HERRAMIENTAS

- Pintura Sintética
- Plástico
- Cartón
- Varilla corrugada 16mm
- Radial
- Taladro
- Brochas
- Aerosol

Calle Lago Michigan ESC 1:1500

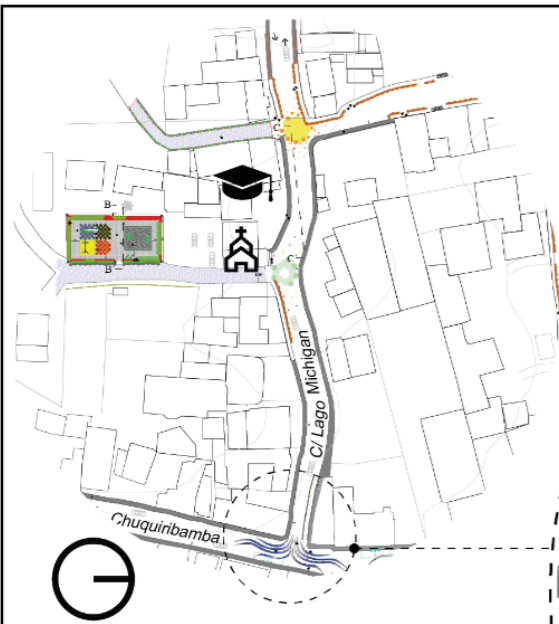

Plano de la Propuesta
ESC 1:2500

En la intersección de la Av. Chuquiribamba y C/ Lago Michigan, se hacen tres intervenciones. La primera, es la creación de una acera temporal en la calle Lago Michigan al lado derecho de la calzada porque en ese predio hay un desnivel como se muestra en la sección D-D' o en la imagen del estado actual. Segundo, el diseño del paso peatonal simulando a choros de agua que bajan de la laguna, en homenaje al nombre Pucacocha "Laguna roja". Y tercero, la creación de una parada de bus que se verá en el proyecto D.

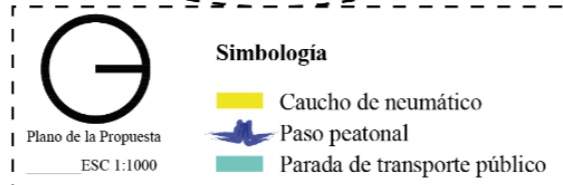
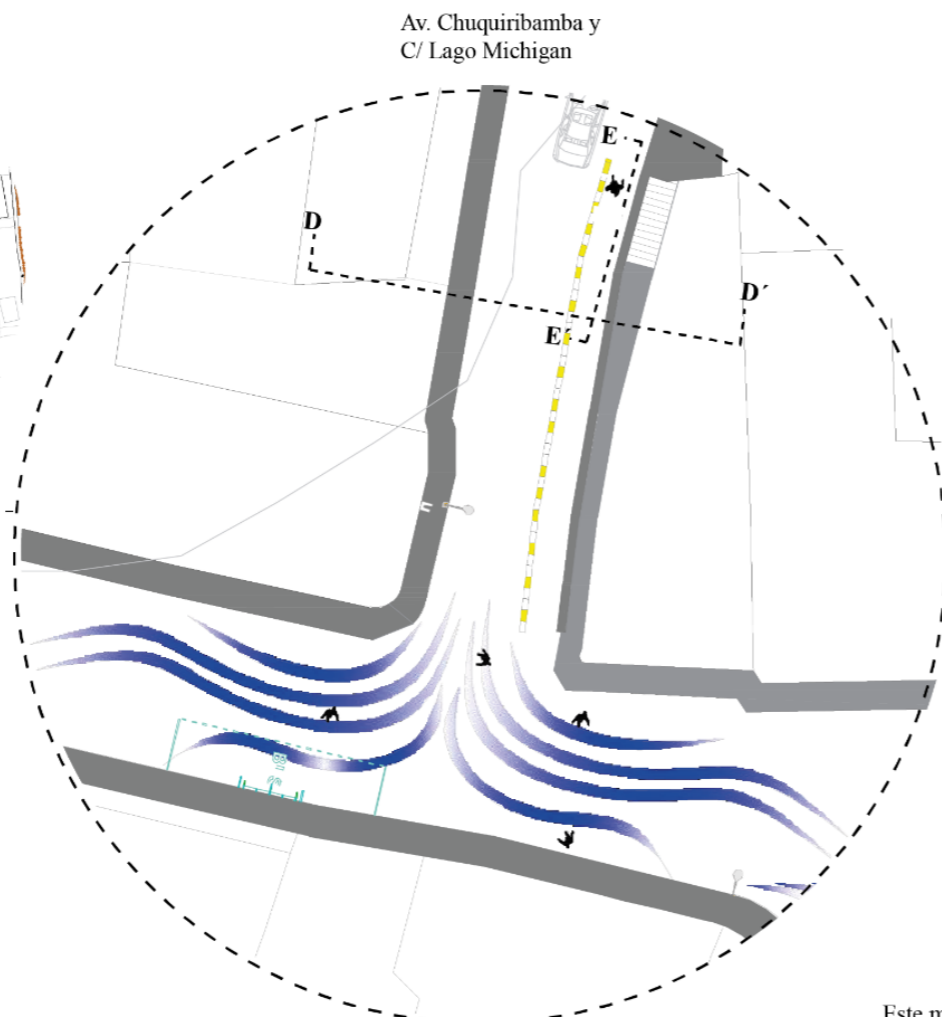

Plano de la Propuesta
ESC 1:1000

C/ Lago Michigan _ etapamedia

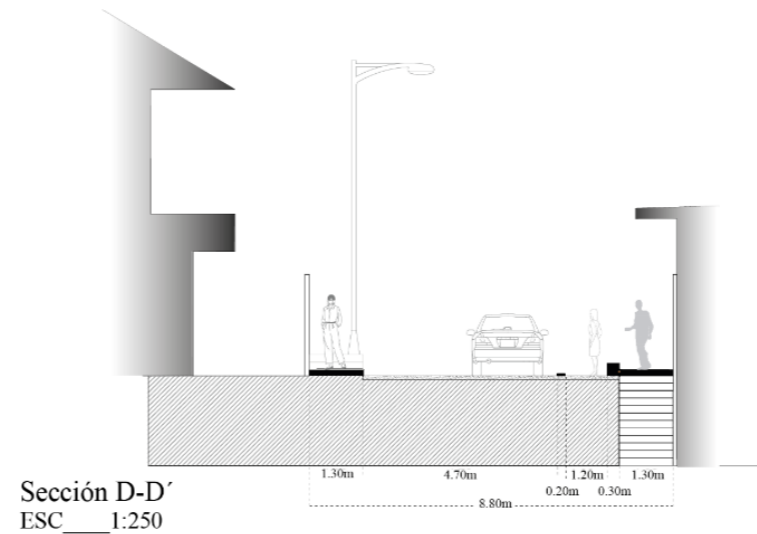

La propuesta de la acera temporal en el inicio de la calle Lago Michigan, nace porque la mayoría de los moradores transitan por medio de la calle. Además, se puede observar en la sección D-D' que hay una vereda, sin embargo, los vecinos que viven en esa casa esquinera son los que dan uso, debido a que se conectan con una puerta. Por lo tanto, para generar seguridad se propone utilizar llantas, cortando en forma de láminas rectangulares. De este modo, se crea una acera temporal de 1.20m de ancho. Dejando el espacio para el vehículo de 4.70m.

Sección E-E'
ESC 1:40



Este mecanismo de seguridad se instala cada 30cm de separación. Esta compuesto por 8 capas de caucho en forma piramidal, la base mide 50cm y la punta 8 cm. El modo de construcción es con cemento de contacto y con pernos autopercutores de una pulgada. Al momento de instalar en la calle se utiliza el perno expansivo de una pulgada.

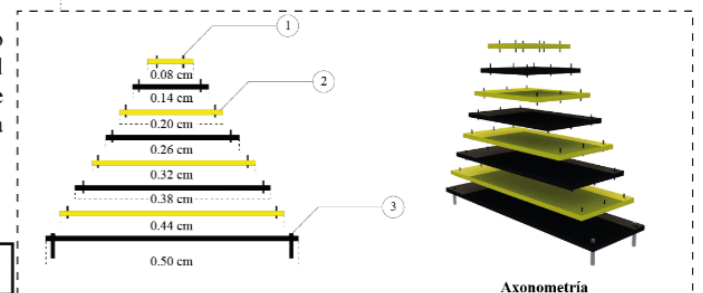



Plano de la Propuesta
ESC 1:2500

Elaboración: El autor

Plano de acera temporal en la Calle Lago Michiga / Etapa alta

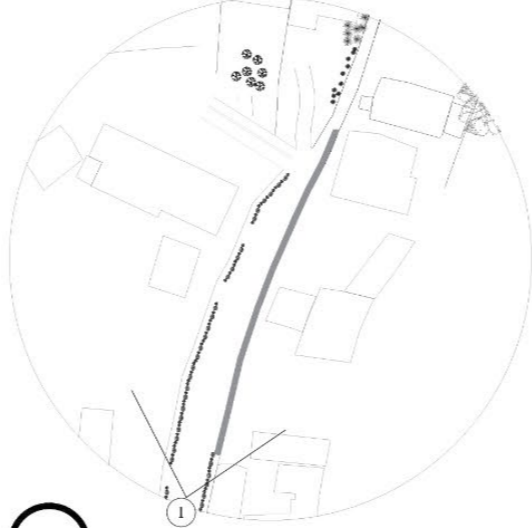

Plano de la Propuesta
ESC 1:1500



Propuesta de acera temporal

Fotografía N°32 Calle Lago Michigan / Etapa alta



Estado actual

Elaboración: El autor

Calle Lago Michigan / Etapa alta



Propuesta

En la parte de alta de la calle Lago Michigan además de no estar asfaltada, hay predios que no tienen veredas. Así que, la propuesta de crear aceras temporales para este sector serían piedras de río que posteriormente las recubriría de pintura de colores. Éstas se ubicarán cada 60cm de separación.



Piedra de río

<p>Escuela de Arquitectura</p>	UNIVERSIDAD INTERNACIONAL DEL ECUADOR			
	Contiene:	Escala:		La indicada
	Propuesta de acera temporal, paso peatonal	L #		15
Metodología: Urbanismo Táctico				

D

ACCIONES TÁCTICAS PARADA DE TRANSPORTE PÚBLICO, PASOS PEATONALES, MURALES Y CRUCES

PROBLEMA / NECESIDAD	ESTRATEGÍA
<ul style="list-style-type: none"> - Los buses urbanos no tienen un sitio específico donde dejar o recoger a los usuarios. - Existen muros ciegos en mal estado y son los cerramientos de algunas viviendas. - Un tramo de la calle Pedro de León no tiene acera. - No hay pasos de cebra ni preferencia por el peatón. 	<ul style="list-style-type: none"> - Diseñar una para de bus atendiendo a las condicionantes del lugar. - Crear murales que representen al barrio y trabajarlos con la comunidad - Apropiarse del espacio público delimitando la calzada de la acera. - Pintar los cruces de las calles para mejorar la seguridad peatonal.

Barrio Pucacocha

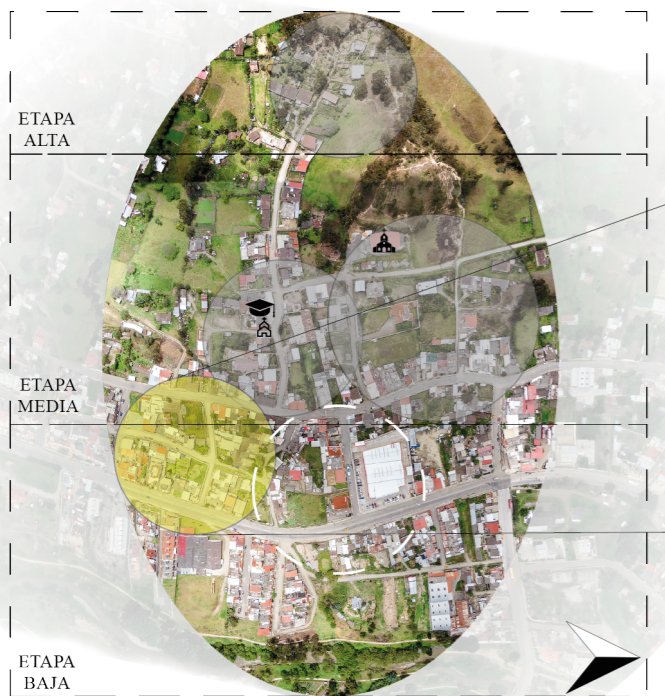

- Simbología**
- Escuela 24 de mayo
 - Iglesia "El Sr. de la Agonía"
 - Área de intervención
 - Capilla Divino Jesús

Esquema propuesta

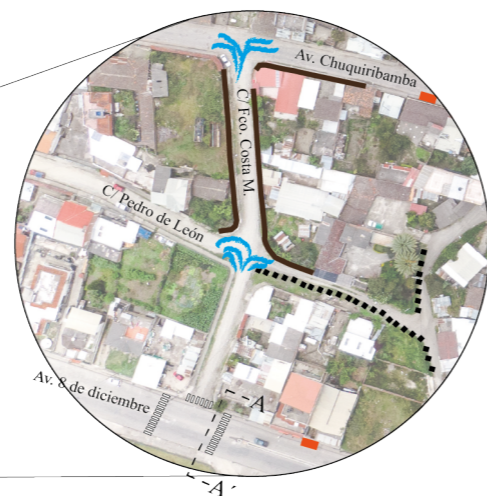

Simbología

- Diseño de murales culturales o representativos con la comunidad
- Delimitar la acera de la calzada con piedras
- Colorear las intersecciones para mayor seguridad de los peatones
- Pintar pasos de cebra
- Ubicación Parada de autobús actual

Fotografía N°33 Ubicación de paradas de transporte público



Estado actual

Elaboración: El autor

Fotografía N° 34 Parada de bus



Estado actual

Elaboración: El autor

Bocetos de la propuesta

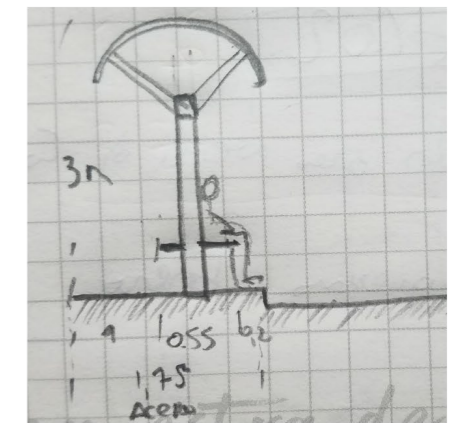
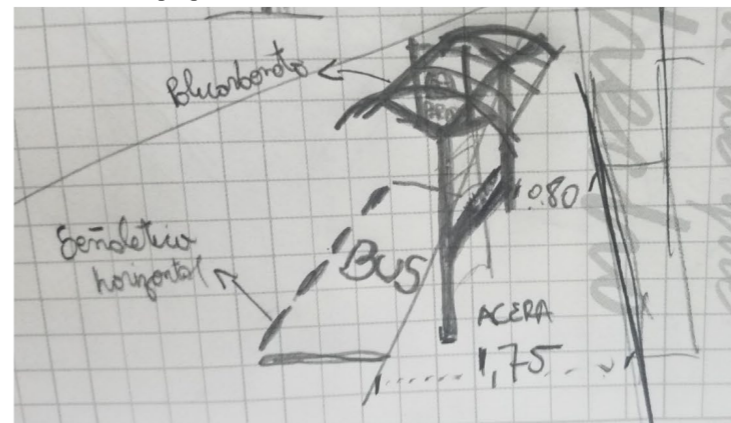

La concepción de esta parada de transporte público surge por la necesidad que tienen los moradores del barrio Pucacocha de resguardarse ante la lluvia o sol cuando van hacer uso de ese espacio. La principal condicionante que se tuvo fue en el levantamiento de información al comprobar que en varias aceras su sección es de hasta 1,34m. Por lo tanto, este mobiliario urbano debería ser simple, con materiales ligeros y resistentes, con dimensiones que permitan a los usuarios sentarse y a otros transitar sin que se les obstaculice el paso. Se procedió a realizar varios bocetos con las ideas claras, dimensiones y materiales para formalizarlo.

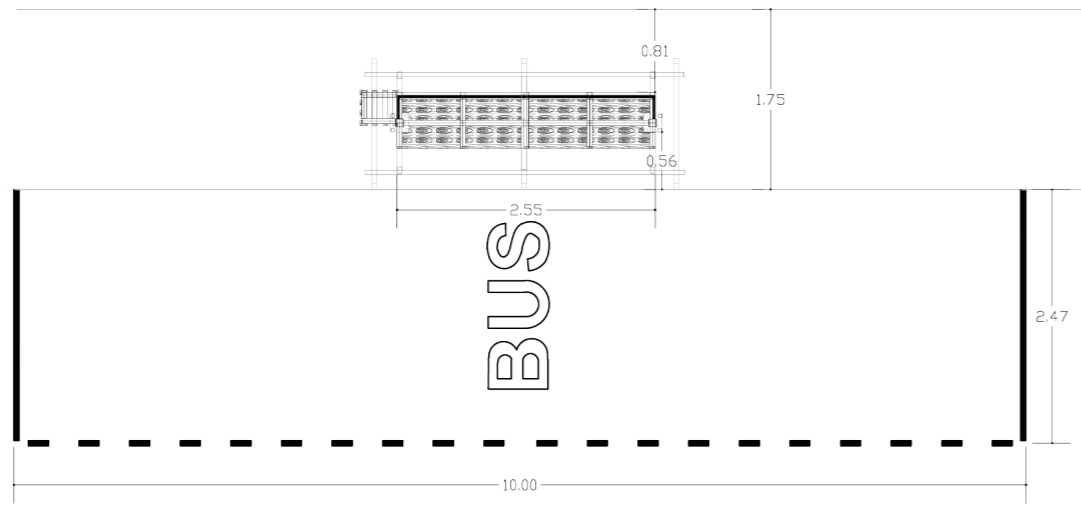

Planta ESC 1:75

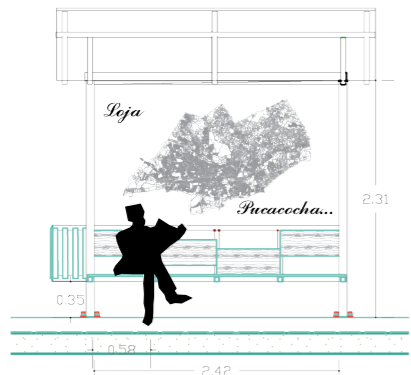

Elevación Frontal ESC 1:75

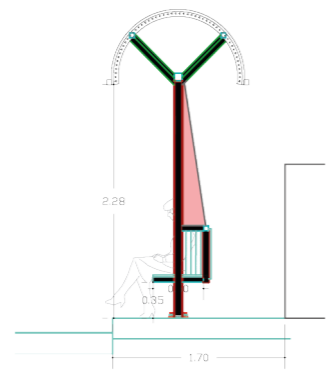

Elevación Lateral ESC 1:75

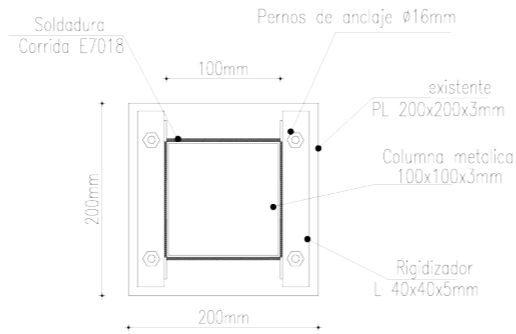

Anclaje ESC 1:75

La concepción de esta parada de transporte público surge por la necesidad que tienen los moradores del barrio Pucacocha de resguardarse ante la lluvia o sol cuando van hacer uso de ese espacio. La condicionante que se evidenció fue que en varias aceras su sección era de hasta 1,34m. De manera que, este mobiliario urbano debería ser simple, con materiales ligeros y resistentes.

PROCESO CONSTRUCTIVO

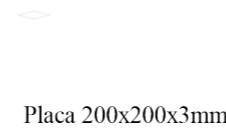

Placa 200x200x3mm

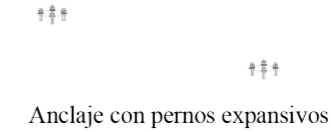

Anclaje con pernos expansivos



Tubo cuadrado de 100x100x3mm

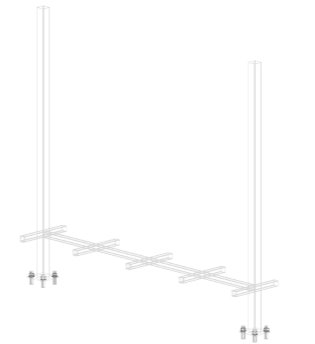

Estructura base del asiento, tubo cuadrado de 50x50x2mm

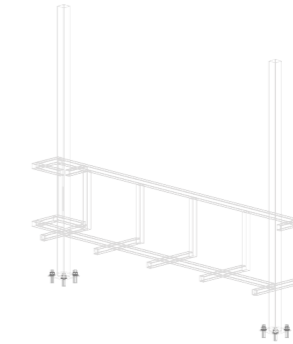

Estructura espaldar y basurero, tubo cuadrado de 50x50x2mm

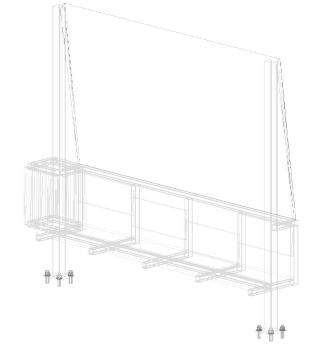

ensamble de tablas de madera y plancha de plywood

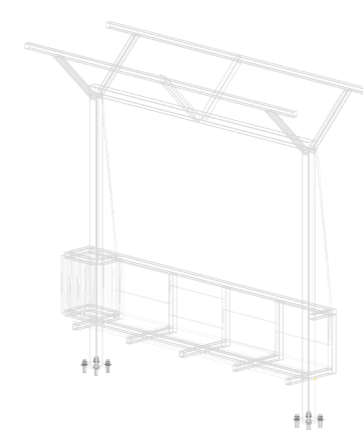

Estructura de cubierta, tubo cuadrado de 50x50x2mm

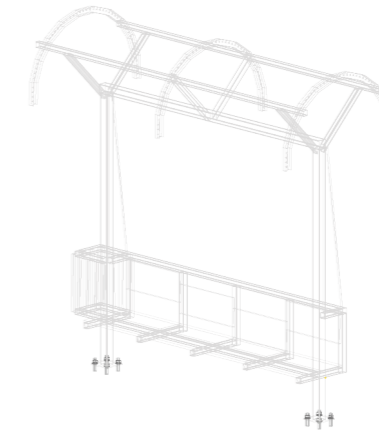

Perfiles transversales de cubierta, tubo circular metálico de 5cm

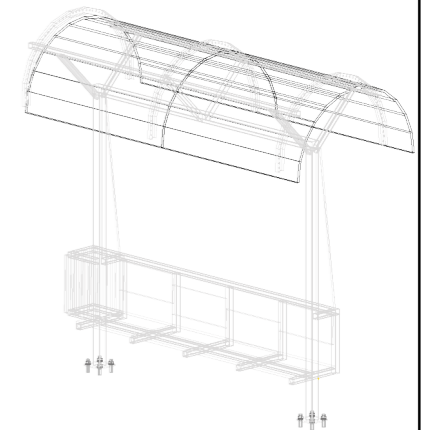

Cubierta de policarbonato, curvo.

Fotografía N°35

Parada de bus



Estado actual

Elaboración: El autor

El estado actual de la parada de transporte público de la etapa baja del barrio Pucacocha, en la Avda. 8 de diciembre, no cuenta con el mobiliario urbano necesario para el confort de los usuarios. Con la propuesta del diseño de la parada de bus se pretende acondicionar este espacio para la protección de la ciudadanía cuando van a hacer uso de este medio de transporte.

Av. 8 de Diciembre



Propuesta de parada de Transporte Público

Fotografía N°36

Parada de bus en Av. 8 de diciembre



Estado actual

Elaboración: El autor

Fotografía N°37

Parada de bus en Av. Chuquiribamba



Estado actual

Elaboración: El autor

Av. 8 de Diciembre



Propuesta

Av. Chuquiribamba



Propuesta



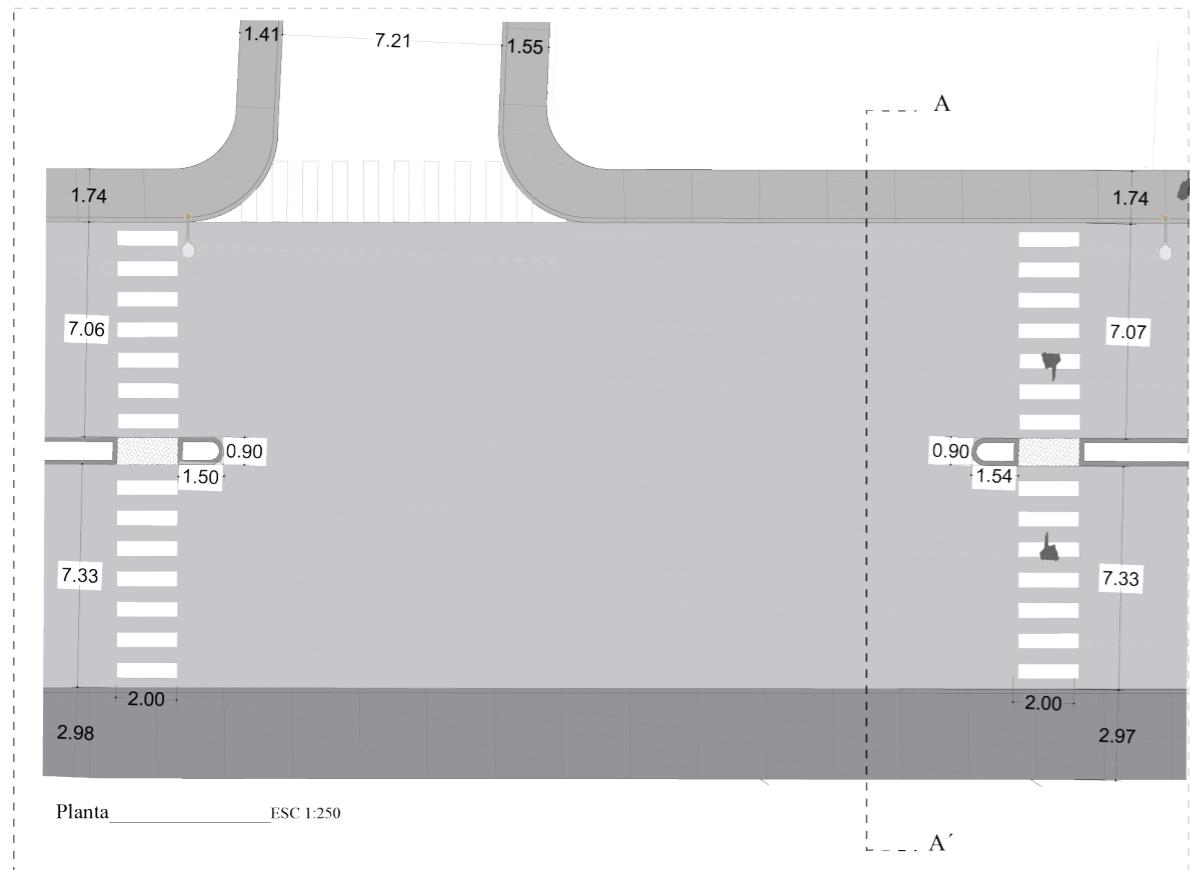

Simbología

-  - Calles con aceras
-  - Murales
-  - Pasos peatonales
-  - Aceras temporales
-  - Pasos de cebra
-  - Parada de transporte público

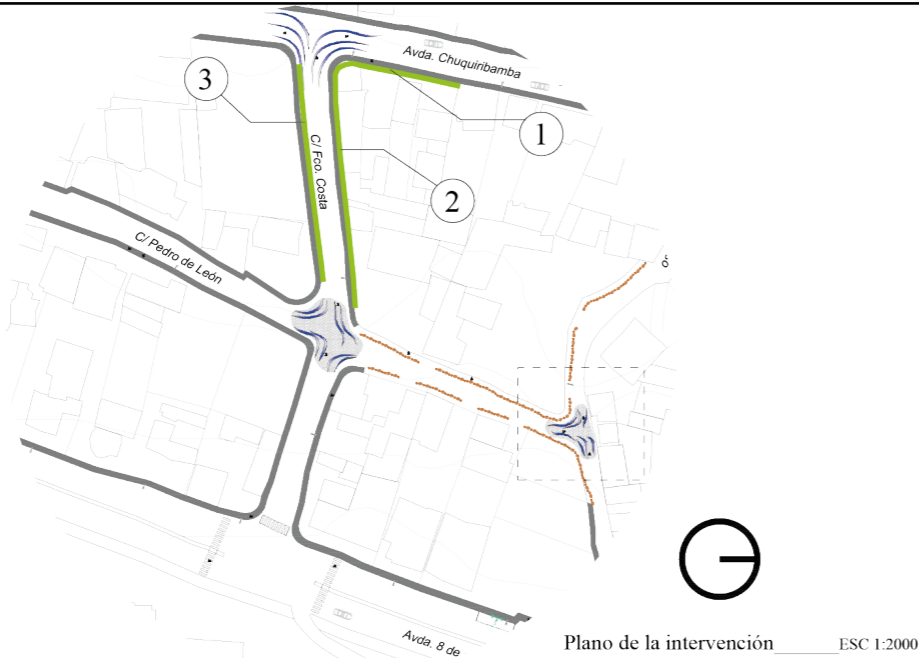

Fotografía N°39 C/ Faco. Costa entre Av. Chuquiribamba y C/ Pedro de León



Estado actual

Elaboración: El autor

Fotografía N°40 C/ Faco. Costa entre Av. Chuquiribamba y C/ Pedro de León



Estado actual

Elaboración: El autor

Fotografía N°38 C/ Faco. Costa entre Av. Chuquiribamba y C/ Pedro de León



Estado actual

Elaboración: El autor

Av. Chuquiribamba y C/ Fco. Costa (esq.)



C/ Fco. Costa entre Av. Chuquiribamba y c/ Pedro de León.









C/ Fco. Costa entre Av. Chuquiribamba y c/ Pedro de León.



MATERIALES

- Aerosoles
- Pintura sintética
- Papel
- Cartón
- Trapos
- Pegamento
- Diluyente

HERRAMIENTAS

- Pinceles 
- Baldes 
- Tijeras 
- Guantes
- Brochas 
- Cinta masking 
- Cuerda 
- Flexómetro 

El concepto que se utilizó para los murales fue el de TRADICIÓN, porque Pucacocha por sus condiciones físicas y geográficas destacan los productos de la tierra. Así mismo, otro concepto es la PEREGRINACIÓN porque, las dos vías principales que van de norte a sur y viceversa, fueron y siguen siendo paso de personas fieles a la Virgen del Cisne.

Fotografía N°41

Calle Francisco Costa y Av. Chuquiribamba



Estado actual

Elaboración: El autor

Calle Fco. Costa y Av. Chuquiribamba



Propuesta

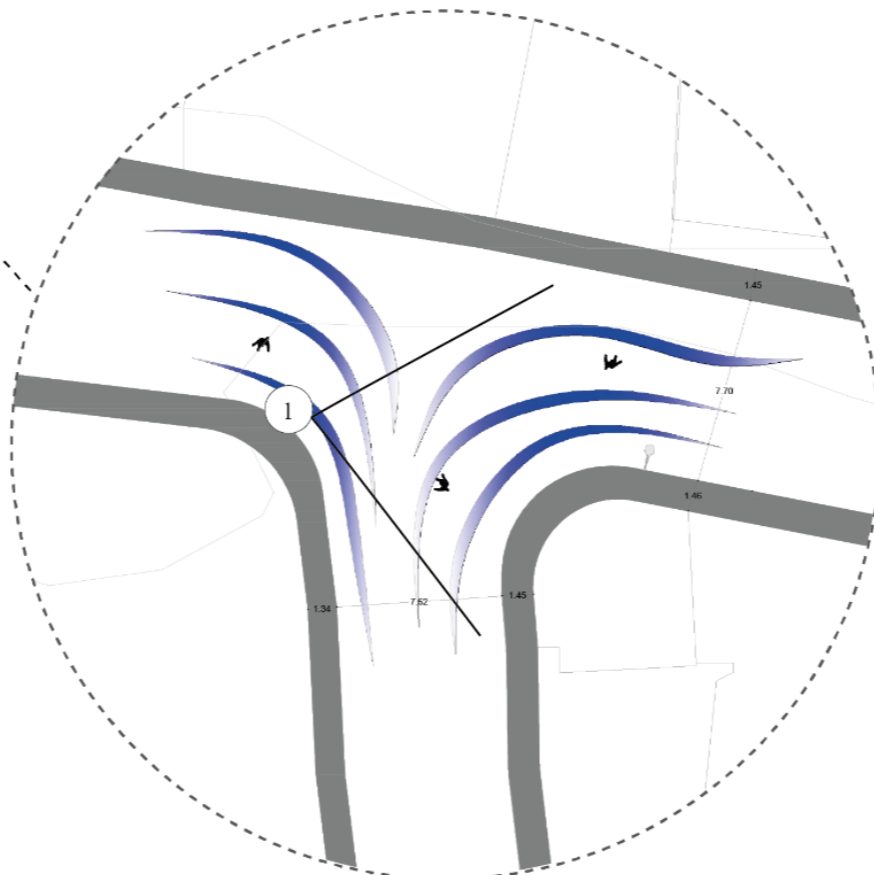
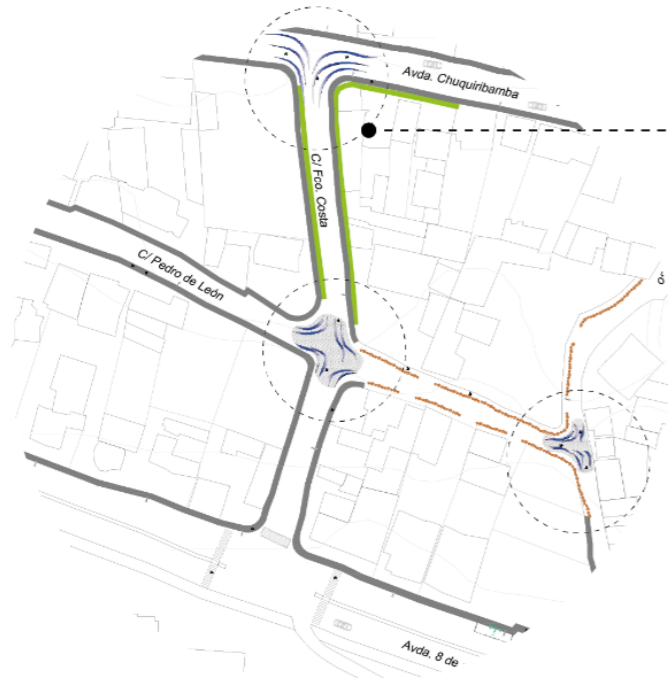

Av. Chuquiribamba y C/ Fco. Costa M.

ESC 1:350

Simbología

- Calles con aceras
- Aceras temporales
- Murales
- Pasos de cebra
- Pasos peatonales
- Parada de transporte público

Plano de la intervención
ESC 1:350

Este plano es de la etapa media del barrio Pucacocha, en el cual se intervienen las intersecciones o cruces, al igual que los muros vacíos o ciegos.

Las formas que se utilizaron para pintar las intersecciones de calle Francisco Costa y Av. Chuquiribamba se pensó en representar vertientes de agua que bajan de la montaña, atendiendo a que Pucacocha significa "Laguna roja". La finalidad es captar la atención de los conductores, mediante llamativos colores y formas, provocando la reducción de velocidad.

En la intersección de la Av. Chuquiribamba y la calle Francisco Costa, se observa la falta de pavimento en esta última calle. Además, el ancho de la calle es casi igual que el ancho de la avenida Chquiribamba. Por lo tanto, lo primero que se haría es un revoque de mortero en la calle porque no esta pavimentada. Segundo, se procede a dibujar los chorros de agua para posteriormente a pintarlos.



- | | | | |
|---------------------|-------------|-----------------|--------------|
| - Aerosoles | - Trapos | - Pinceles | - Tijeras |
| - Pintura sintética | - Pegamento | - Brochas | - Cuerda |
| - Papel | - Diluyente | - Baldes | - Guantes |
| - Cartón | - Cemento | - Cinta masking | - Flexómetro |
| | - Arena | | - Pala |

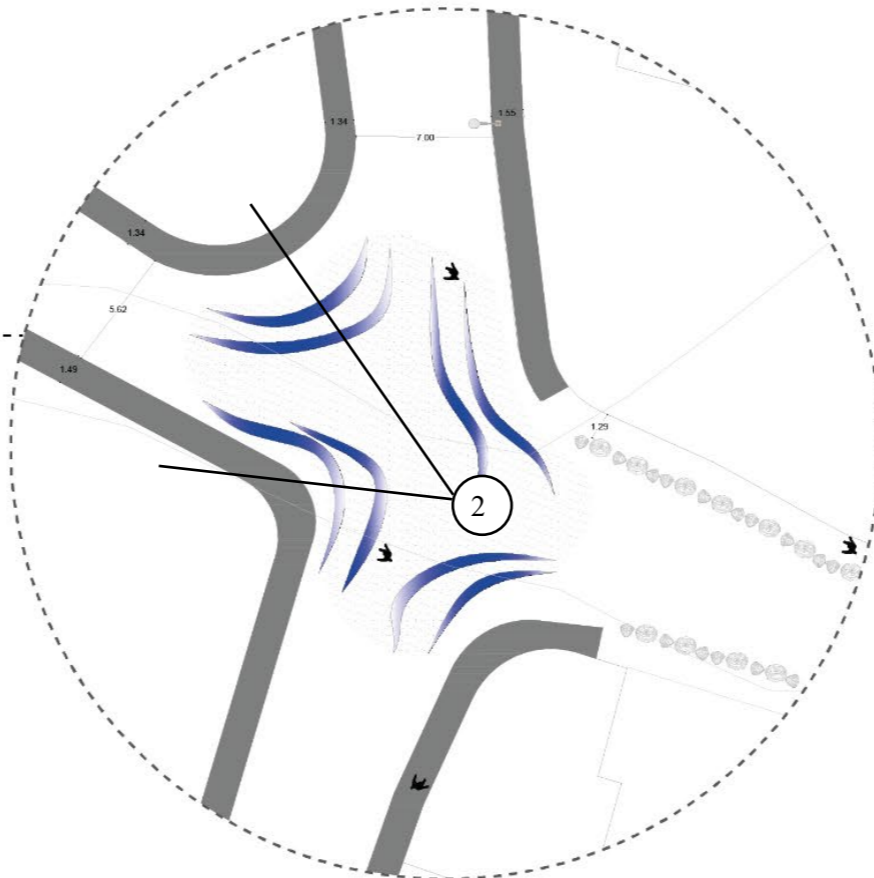
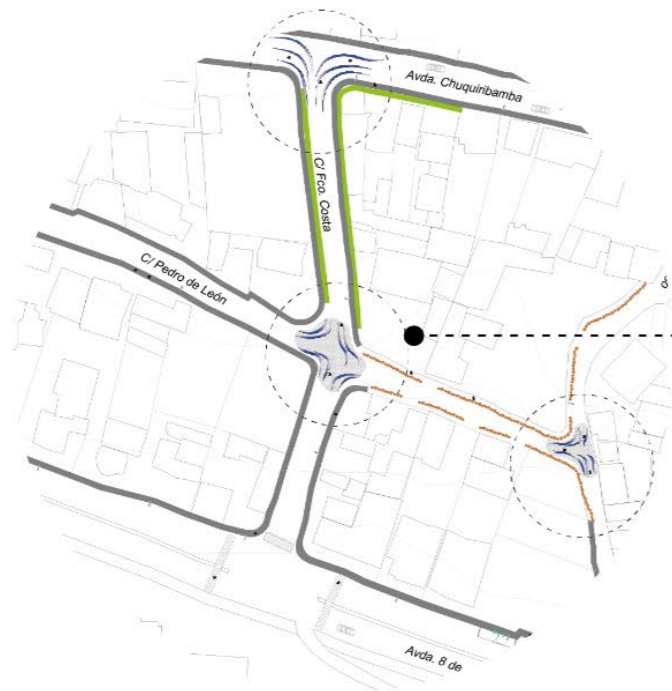

Simbología

- Calles con aceras
- Murales
- Pasos peatonales
- Aceras temporales
- Pasos de cebra
- Parada de transporte público

Plano de la intervención
ESC 1:350

Cruce de calles; Pedro de León y Francisco Costa
ESC 1:350

En este cruce se aprecian igualmente las calles sin asfaltar y parte de un cerramiento de vivienda, vacío o ciego. Por lo tanto, en la intervención se procede a enlucir el cruce con cemento y luego a pintar los chorros de agua que serían los pasos para el peatón. Por último, el muro también se pinta con colores llamativos y temas representativos.

Fotografía N°42

C/ Francisco Costa y Pedro de León



Estado actual

Elaboración: El autor

Calle Luciano Lasso y Pedro de León

Propuesta



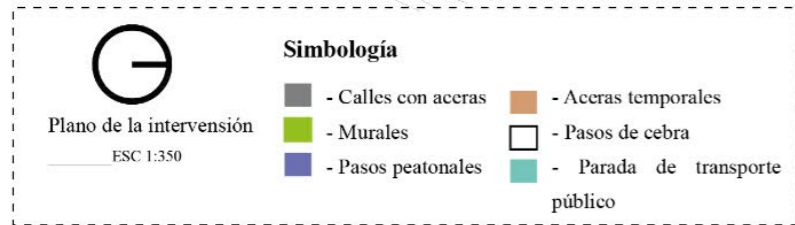
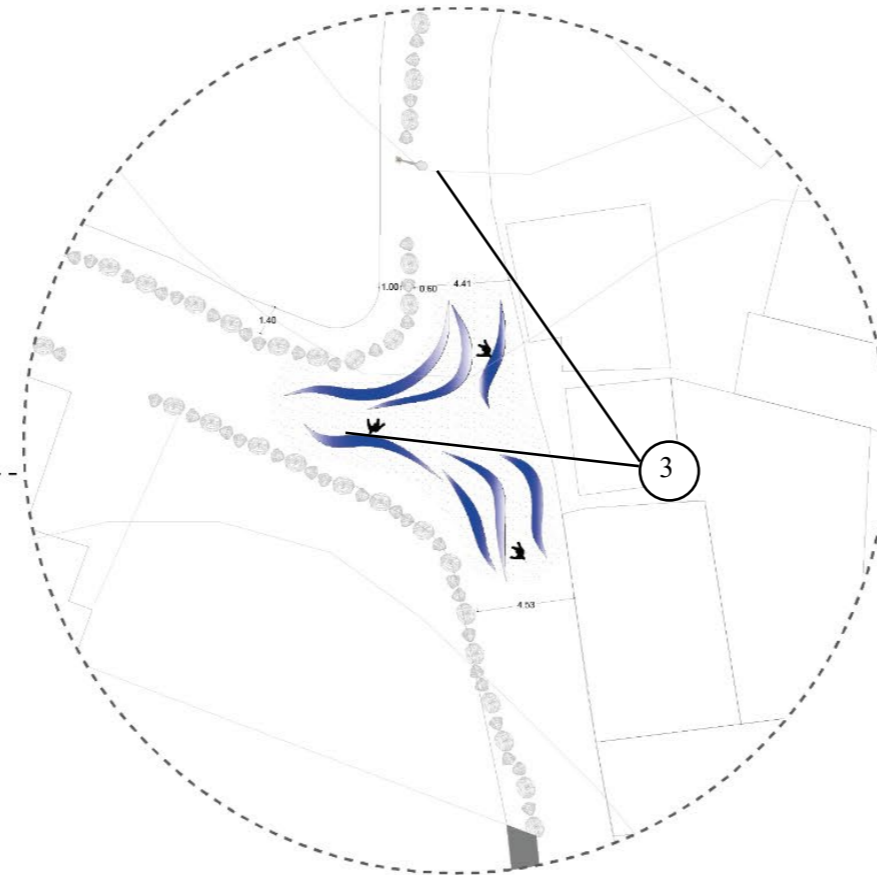
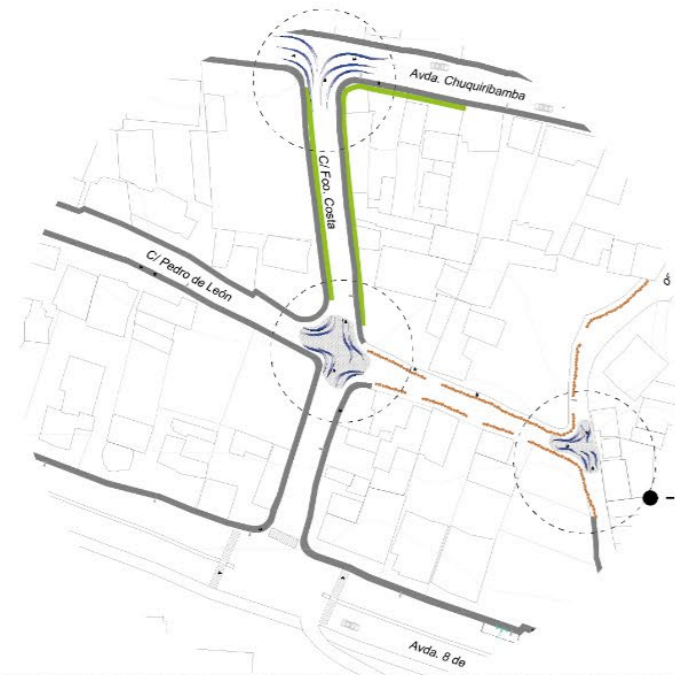

Intersección entre C/ Luciano Lasso y C/ Pedro de León
ESC 1:350

En esta intersección las calles no tienen veredas, así que la propuesta es crear una acera temporal con piedras de río. El ancho de la misma será de 1.40m, así mismo, carecen de asfalto. De manera que, se revestiría justo en la intersección con hormigón para posteriormente poder pintar los pasos peatonales con formas de chorros de agua.

Fotografía N°43

C/ Luciano Lasso y Pedro de León



Estado actual

Elaboración: El autor

Calle Luciano Lasso y Pedro de León

Propuesta



E**ACCIONES TÁCTICAS****PARADA DE TRANSPORTE PÚBLICO, PASOS PEATONALES, MURALES Y CRUCES**

PROBLEMA / NECESIDAD	ESTRATEGÍA
- No hay pasos de cebra ni preferencia por el peatón.	- Pintar los cruces de las calles para mejorar la seguridad de los moradores - Pintar pasos de cebra en la Av. 8 de diciembre

Barrio Pucacocha**Esquema propuesta****Simbología**

- Paso peatonal urbano
- Paso peatonal urbanismo táctico
- Paradas de transporte público

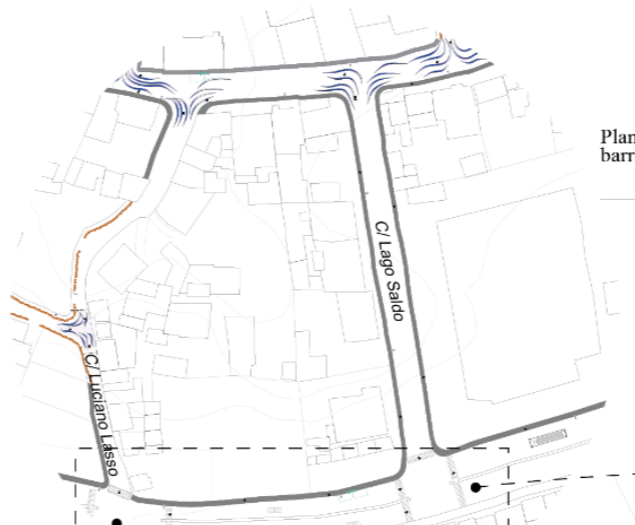

Plano de la intervención
barrio pucacocha etapa baja
ESC 1:3500

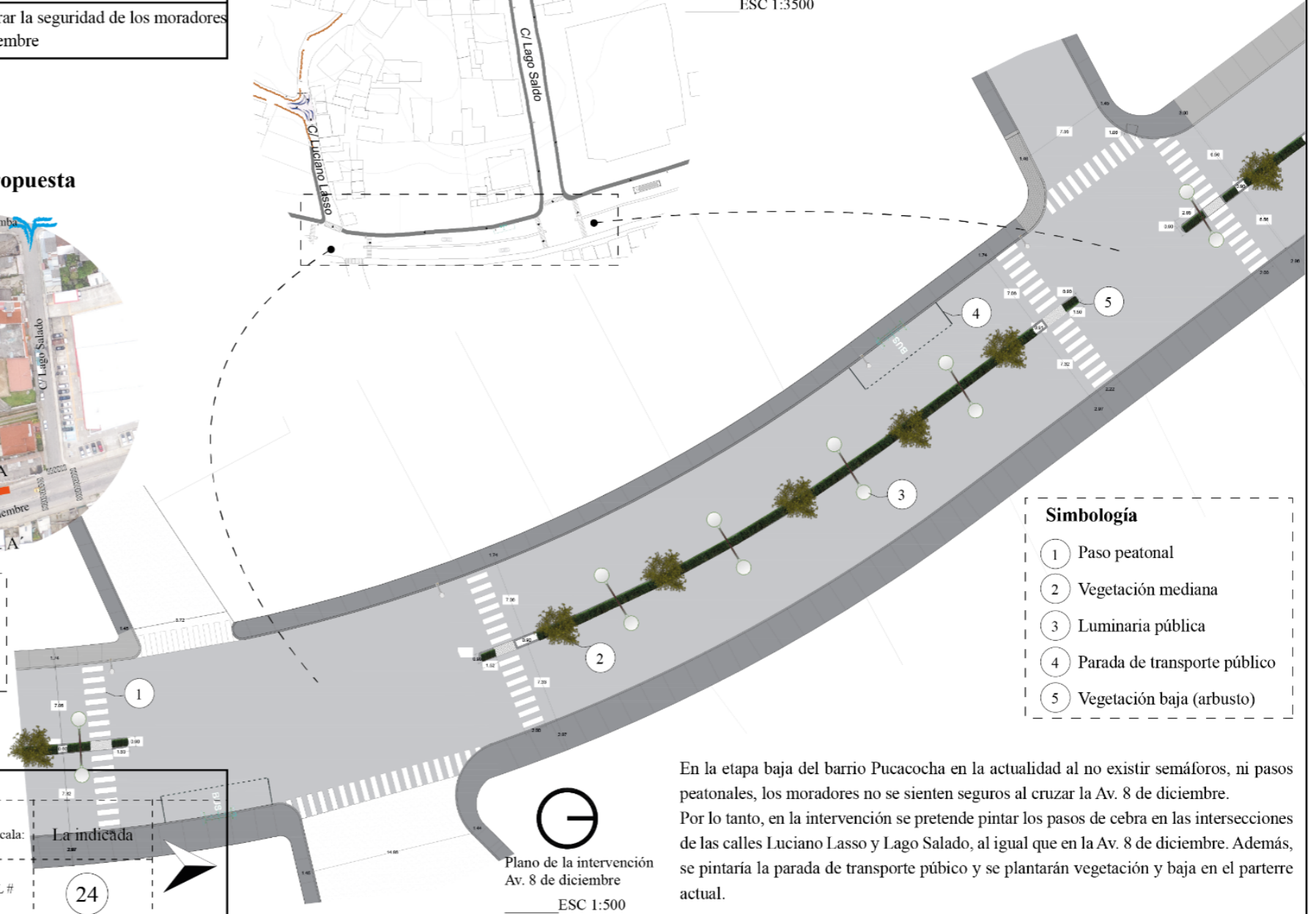
**Simbología**

- ① Paso peatonal
- ② Vegetación mediana
- ③ Luminaria pública
- ④ Parada de transporte público
- ⑤ Vegetación baja (arbusto)

En la etapa baja del barrio Pucacocha en la actualidad al no existir semáforos, ni pasos peatonales, los moradores no se sienten seguros al cruzar la Av. 8 de diciembre. Por lo tanto, en la intervención se pretende pintar los pasos de cebra en las intersecciones de las calles Luciano Lasso y Lago Salado, al igual que en la Av. 8 de diciembre. Además, se pintaría la parada de transporte público y se plantarán vegetación y baja en el parterre actual.

Fotografía N°44
Av 8 de diciembre / Pucacocha estaba baja



Estado actual
Elaboración: El autor

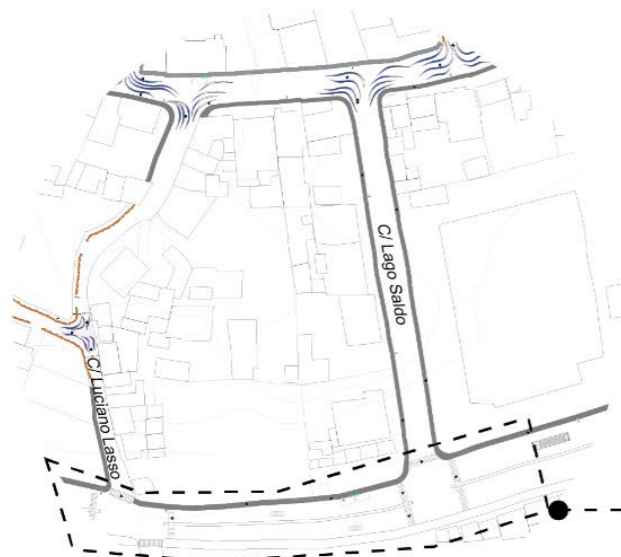

Plano de la intervención de la
etapa baja del barrio Pucacocha
ESC 1:3500

La Av. 8 de diciembre es muy importante porque es un espacio público que conecta el barrio con la ciudad. La integración se produce con el acondicionamiento de la avenida, interviniendo en los pasos de cebra, plantando vegetación baja y media en el parterre. Con la finalidad de que sea un lugar agradable y seguro.

Propuesta



CONCLUSIONES

En este proyecto de investigación se desarrolló una propuesta de urbanismo táctico para la integración del barrio periférico Pucacocha con la ciudad de Loja, a través de la recuperación de sus espacios comunitarios y públicos.

Para el desarrollo de la propuesta se utilizaron metodologías participativas que requiere el urbanismo táctico. Estas metodologías implicaron la organización de talleres en las que participó la comunidad y que nos permitieron obtener la información sobre problemas y soluciones del barrio.

El análisis y diagnóstico se realizó en dos escalas (urbano y de sitio) donde se determinó que el barrio Pucacocha es conocido con ese nombre hace 100 años y estaba fuera del perímetro urbano hasta hace poco tiempo. Esto se refleja en; la falta de continuidad en sus calles y aceras y el protagonismo del automóvil. Lo que provoca una mala imagen urbana, porque no existen espacios públicos de calidad con mobiliario que inviten a quedarse, que sean puntos de encuentro y de relaciones comunitarias. La falta de un adecuado tratamiento de espacios públicos y comunitarios evidencian la desintegración del barrio con respecto a la ciudad.

Lo que contribuyó a generar la propuesta de recuperación de los espacios comunitarios y públicos fueron los talleres comunitarios con los moradores del barrio, mediante el dialogo, la observación e interpretación se determinaron los problemas y necesidades como las estrategias o soluciones. El mayor reto para el desarrollo de la propuesta fue la organización de los talleres, de todos modos, el urbanismo táctico ofrece estrategias que fomentan la participación ciudadana para comprender los problemas y realizar cambios impactantes del espacio con pocos recursos de manera temporal o definida con materiales ecológicos o reciclables. El resultado de los talleres permitió además fortalecer las relaciones entre los vecinos.

Pregunta: ¿Los problemas que tiene el barrio Pucacocha y que se reflejan en el análisis de sitio de este trabajo, se repiten en otros barrios periféricos de la ciudad como consecuencia de una insuficiente planificación desde el centro hacia la periferia?

RECOMENDACIONES

Para el GAD Municipal de Loja como entidad pública y también a instituciones privadas que deseen colaborar para la ejecución del proyecto.

Por ejemplo, la problemática que tiene el barrio Pucacocha es similar o casi idéntica a los demás barrios que también se encuentran dentro de la periferia urbana. Entonces, ¿Cómo es posible que no existan espacios de calidad tanto recreativos como de encuentro, que fomente la relación entre los usuarios y se integre en el contexto entre lo urbano y lo rural?

Es necesaria la colaboración del Gad Municipal para la implementación del proyecto con el aporte de mano de obra, herramientas y materiales, entre otros. De esta manera se planificaría con el comité barrial para proceder a los diversos sectores a intervenir.

Con la ayuda de empresas del sector privado se podría implementar la parada del transporte público que está diseñada de acuerdo con las condicionantes que presenta el emplazamiento. Al igual con la contratación de artistas urbanos para la elaboración de los murales en determinados cerramientos del barrio como es el caso de la escuela 24 de mayo y otros predios.

Para los investigadores interesados en el tema de integración de espacios comunitarios y públicos en un barrio periférico se sugiere que utilicen las metodologías de; recolección de información del sitio como la fenomenología y la etnografía, y para la ejecución de la propuesta, el urbanismo táctico. Porque es muy importante interactuar con las personas, observar e interpretar lo que ellos quieren decir, además de la obtención de datos más precisos como las falencias y fortalezas. Por otro lado, el urbanismo táctico es una estrategia emergente y a su vez sirve como experimento ante grandes proyectos que se quieran ejecutar

También es importante señalar que el urbanismo táctico se ha realizado en otras ciudades, barrios del país y del mundo que han tenido buenos resultados y se replican en otros lugares cercanos. Por la razón de que se tratan de acciones puntuales de transformación de espacio con escasos recursos, de manera temporal o indefinida.

Bibliografía

- Baraya, S. (2020). Renovación y regeneración de espacio público mediante urbanismo táctico con enfoque de género en Bogotá. *ArchDaily Colombia*.
- Berroeta Torres, H. (2012). *Barrio, espacio público y comunidad*. Barcelona: Tesis Doctoral. Obtenido de https://www.researchgate.net/profile/Hector-Berroeta-2/publication/281207472_Barrio_espacio_publico_y_comunidad_Programa_de_doctorado_Espacio_Publico_y_Regeneracion_Urbana_Arte_Teoria_y_Conservacion_del_Patrimonio/links/55db407f08ae9d6594935c4f/Barrio-esp
- Berroeta, H., Vidal, T., & Di Masso, A. (2016). Usos y significados del espacio público comunitario. *Revista Interamericana de Psicología/Interamerican Journal of Psychology*, 12.
- Bicistema. (2020). Renovación y regeneración de espacio público mediante urbanismo táctico con enfoque de género en bogotá. *Plataforma arquitectura*.
- Buraglia, L. (1998). El barrio, desde una perspectiva socioespacial hacia una redefinición del concepto. *Serie ciudad y habitat*.
- Buzó, R. y. (2012). *Fenomenología. Peter Zumthor y Steven Holl. Tesina*. Uruguay.
- Carrión, F. (2001). *La ciudad construida urbanismo en américa latina*. Quito - Ecuador: Flacso Junta de Andalucía.
- Castellano Caldera, C., & Pérez Valecillos, T. (Diciembre de 2003). El espacio barrio y su espacio comunitario, un método para la estructuración de lo urbano. *INVI*, 18(48). Obtenido de <http://revistainvi.uchile.cl/index.php/INVI/article/view/375/346>
- Castillo Armijos, Z. M., Pasaca Gordillo, L. G., Pulla Maldonado, J. V., Quevedo Ruiz, L. D., & Sarango Correa, N. E. (2015). *Plan de Fortalecimiento Organizacional. Comité Pro-Mejoras del Barrio Pucacocha*. Loja: Universidad Nacional de Loja.
- Cedeño, M. A. (2001). Aportes de la investigación cualitativa y sus alcances en el ámbito educativo. *Revista Electrónica "Actualidades Investigativas en Educación"*, 24.
- Coalition, H. C. (2016). Ruta de la experiencia: Intervención de urbanismo táctico en Quito. *Plataforma arquitectura*.
- Estudio, P. (2015). Shabono Espacios de Paz . *Arquitectura Expandida*.

- Fernández de Córdova, M. C., & Cardoso Suter, M. (2020). *Manual de Urbanismo Táctico para Cuenca*. Cuenca: Universidad de Cuenca.
- Gallardo Fías, L. (2014). Siete puntos de análisis en el proceso proyectual. *Bitacora*, 12.
- González Monfort, N. (2008). Una Investigación Cualitativa y Etnográfica sobre el valor Educativo y el uso Didáctico del Patrimonio Cultural. *Enseñanza de las Ciencias Sociales*, 15.
- Marchioni, M. (Julio - Diciembre de 2013). Espacio, territorio y procesos comunitarios. *En revista espacios transnacionales*(1). Obtenido de <http://espaciostransnacionales.org/wp-content/uploads/2014/10/9-Espacioyterritorio1.pdf>
- Mazz, A. (2009). *Ciudad y espacio público las formas de la inseguridad urbana*. Madrid: Tesis doctoral.
- Pico, E. (2015). Shabono Espacios de Paz . *Arquitectura Expandida*.
- Pinzón, C., & Verpaalen, P. (2017). Ruta de la Experiencia: intervención de urbanismo táctico en Quito. *Plataforma Urbana*.
- Rafael, E. (1991). La integración de los edificios en su entorno. *Revista de Edificación RE*(9), 1. Obtenido de <file:///D:/Usuario/Descargas/35043-Texto%20del%20art%C3%ADculo-102980-1-10-20190415.pdf>
- Ramírez Kuri, P. (2014). *Las disputas por la ciudad espacio social y espacio público en contextos urbanos de latinoamérica y europa*. Mexico : Biblioteca Mexicana del Conocimiento.
- Rodríguez, C. D. (2014). Espacios de paz "El Chama" Mérida - Venezuela. *Plataforma arquitectura*.
- Torres, B. (2012). *Barrio, espacio público y comunidad*. Barcelona: Tesis Doctoral.
- Viviescas, F. (1997). Espacio público imaginación y planeación urbana. 5.

ANEXOS

Primera entrevista a a los moradores del barrio Pucacocha.

ESTUDIO DEMOGRÁFICO BARRIO PUCACOCHA																	
# CASA	APELLIDOS	# MIEMBROS	FAMILIA														JEFE O JEFA DEL HOGAR
			PRIMERA INFANCIA (0-5 AÑOS)		INFANCIA (6 - 11 AÑOS)		ADOLESCENCIA (12 - 18 AÑOS)		JUVENTUD (14-26 AÑOS)		ADULTEZ (27-59 AÑOS)		PERSONA MAYOR (60 AÑOS O MÁS)				
			HOMBRE	MUJER	HOMBRE	MUJER	HOMBRE	MUJER	HOMBRE	MUJER	HOMBRE	MUJER	HOMBRE	MUJER			
1	Palacios Tenicela	6		1					1	1			3			JEFA	
2	Salinas Faican	3	1							1			1				
3	Tenicela	3							1		1	1				JEFE	
4	Chimbo Benítez	3		1			1						1			JEFA	
5	Perez Ochoca	3							1			1	1			JEFE	
6	Sanchez Capa	6							1	1	2		1	1	1	JEFE	
7	Capa Lima	3							1	1					1	JEFA	
8	Chávez Capa	5							1	2	1				1	JEFE	
9	Gonzalez Villavicencio	5							2		1	2				JEFE	
10	Gonzalez Lopez	5														JEFE	
11	Morocho Lopez	3	1	1		1	1				3	4				JEFE	
12	Lopez Faican	3														JEFE	
13	Lopez Guaman	4							1		1	1	1			JEFE	
14	Gima Hernandez	2										1	1			DESEMPLEADOS	
15	Capa Capa	2		1								1				JEFA	
16	Capa	8	2	1						3		1	1			JEFA	
17	Chimbo Lopez	6			1		1		1	1	2	1				JEFES	
18	Yepez Peñaherrera	5			1			2			1	1				JEFE	
19	Loyola Armijos	7			1		1		2		2	1				JEFES	
20	Granda Morocho Vasquez	7	1			1				1	2	1	1			JEFES	
21	Tapia Capa	4			1		1				1	1				JEFE	
22	Lopez Gonzalez	2									1	1					
23	Jimenez Jimenez	2							1			1				Jefa	
24	Espinoza Calva	6	1					1	1		1	2				Jefe	
25	Pullaguary Pineda	6								1		4	1			JEFE	
26	Villegas	7	1		1				1	1	1	2				JEFE	
27	Quinche	4			1	2			1		1	1					
28		4									1	1					

29	Japa Costa	4				1	1				1	1			JEFE		
30	Zuñiga Mullo	3						1						1	1	JEFE	
31	Jaramillo Zuñiga	5			1		2				1	1				JEFE	
32	Rioloba Matailo	4	1	1						1	1					JEFE	
33	Chimbo Granda	2												1	1		
34	Peña Carrion	4			1				1			1		1		JEFE	
35	Chimbro Granda (hijo)	8		1			1		1	1	2	2				JEFE	
36	Pasaca Macas	3								1		1		1		JEFE	
37	López González	2												1	1		
38	Álvarez Cueva	4					1		1	1			1			JEFE	
39	Aimaya Reyes	4	1							1	1	1				JEFE	
40	Ochoa Silva	6	1				1		2			1	1			JEFE	
41	Quinche Albito	4	1			1					1				1	JEFA	
42	Puglla Armijos	5						1			1	1		1	1	JEFE	
43	Chimbo Granda (Hija)	5								1	2	2				JEFE	
44	Chimbo Muima																
45	Roa Torres	5			2		1				1	1				JEFE	
46	Armijos Torres	10								2	2	2	1	1	2	JEFA	
47	Malacatos																
48	Torres Jiménez		3									1	2				JEFE
49	Pineda Pineda	3															
50		3			1				1	1	1	2					
51	Sanchez Yauri	2									1	1				JEFE	
52	Paccha Tamay	3						1	1						1	JEFA	
53	Paccha Uchuari	3	1							1	1					JEFE	
54	Chamba Quezada	4			2	1							1			JEFA	
55	Paccha Rodriguez	4					2			1			1			JEFA	
56	Abad Castillo	4		1	1							1	1			JEFE	
57	Paccha Tamay	1													1	JEFE	
58	Aguilar Albito	2							1							1	JEFA
59	Cabrera Puglla	3										2				1	JEFA
60	Guayas Andrade	6			1		1	2				1	1			JEFE	
61	Barba Abrigo	11	1		1	1			1			3	3	1		JEFES	
62	Castillo Villavicencio	3							1			1	1			JEFES	
63	Fajardo Montaño	10		1	1	2						2	3	1		JEFES	
64	Puglla Gaona	6	1		1						1	2	1			JEFES	
65	Armijos León	4	1		1					1	1						
66	Gaona Albito	5										2	1	1	1	JEFE	
67	Ramón	3	1						28	26							

BARRIO						
JEFE O JEFA DEL HOGAR	PROBLEMAS	REQUERIMIENTOS	Tiempo de residencia			
			menos de 1 año	de 1 a 5 años	de 5 a 10 años	más de 10 años
JEFA	Mascotas, borrachos, robos, violencia infantil	mejoramiento de calles, graderos para acceso a los hogares altos del barrio.				1
		mejoramiento de calles, graderos, área de juegos.				1
JEFE	Suciedad, mascotas, borrachos	Mingas de limpieza, basureros, luminaria, basureros, control mascotas				1
JEFA		Área de Juegos, accesibilidad			1	
JEFE		Parque, accesibilidad	1			
JEFE		Accesibilidad, área de juegos				1
JEFA		Accesibilidad, aceras				1
JEFE		Accesibilidad, parque, área recreativa				1
JEFE		Accesibilidad, área de juegos		1		
JEFE		Accesibilidad, área de juegos, gradero, parque, casa comunal.				3
JEFE						
JEFE						
JEFE		Accesibilidad, parque				1
DESEMPLEADOS		Accesibilidad			1	
JEFA		Accesibilidad		1		
JEFA		Accesibilidad, área de juegos, parque			1	
JEFES		Accesibilidad, área de juegos, parque				1
JEFE	falta de agua y luz	Accesibilidad, área de juegos,		1		
JEFES		Cancha, calle, parque				1
JEFES		Accesibilidad, calle, parque				1
JEFE		Accesibilidad, calles, área recreativa, cancha				1
		Accesibilidad, calles, área recreativa, cancha				1
Jefa		Accesibilidad, calles, área recreativa, cancha				1
Jefe		Accesibilidad, calles, área recreativa, cancha				1
JEFE		Accesibilidad, calles, área recreativa, cancha				1
JEFE		Accesibilidad, calles, área recreativa, cancha			1	
		Accesibilidad, calles, área recreativa, cancha				1
						1

Acumulación de tierra, falta de alcantarillado	Que los vecinos se hagan cargo de la tierra que se acumula.				1	
	Accesibilidad, calles, área recreativa, cancha					1
	Accesibilidad, calles, área recreativa, cancha, casa comunal					1
Ruido de buses, polvo, agua, luz, borrachos	accesibilidad, cancha, área de juegos, parque					1
	Parque					1
	Parque				1	
Calle Francisco Costa	Accesibilidad, calles, área recreativa, cancha, casa comunal					1
	Parque	1				
Falta de trabajo	Parque					1
	Centro de salud, cancha, parque			1		
	Área de juegos	1				
	Canchas, áreas de juego, parque				1	
	Canchas, áreas de juego					1
Calle Lago Salado, Mascotas, Alcantarillado	Casa comunal, accesibilidad, basureros, contenedores, cancha, área de juegos.					1
	Casa comunal, accesibilidad, parque, cancha					1
						1
Falta agua	Área de juegos, canchas	1				
	Mejorar la escuela 24 de mayo, parque,					1
	Casa comunal, convento, accesibilidad, cancha deportiva					1
Falta de señalética, alumbrado público	Accesibilidad, mejorar calle Lago Salado, un supermercado, farmacia, área de juegos				1	
Agua	Mejoramiento de la calle Lago Salado	1				
	Casa comunal, accesibilidad, basureros, contenedores, cancha, área de juegos.					1
El presidente del barrio	Mejorar calle Lago Salado					1
	Accesibilidad, área de juegos, parque	1				
	Accesibilidad					1
	Accesibilidad, parque recreativo			1		
	Discoteca, burdel, Funeraria, accesibilidad, red eléctrica soterrada, parque					1
	Accesibilidad, área de juegos					1
Calle Lago Salado, luz pública	Casa comunal, parque, área de juegos, accesibilidad					1
Luz pública, asfalto	Accesibilidad, área de juegos, parque					1
	Casa comunal, accesibilidad, área de juegos, parque recreativo					1
	Parque, área de juegos, casa comunal, accesibilidad	1				
Calle Lago Salado, mascotas, sociedad	Reten Policial, accesibilidad, área de juegos, parque, casa comunal					1
	Escuela remodelación, área recreativo, parque.					1
	Casa comunal, accesibilidad, basureros, contenedores, cancha, área de juegos.					1
Mascotas, borrachos, iluminación, sociedad	Casa comunal, parque, área de juegos, accesibilidad,					1
	Casa comunal, parque, área de juegos, accesibilidad,					1

Segunda entrevista a los moradores del barrio Pucacocha, de manera virtual

Sexo

16 respuestas

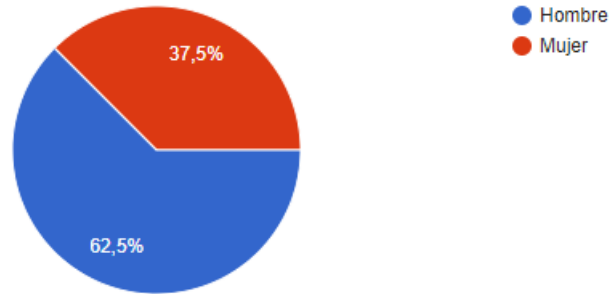

Edad

16 respuestas

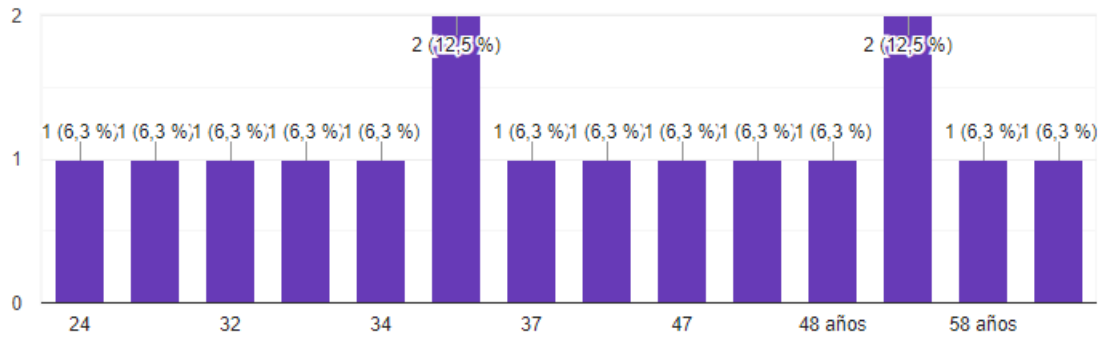

Nivel de Educación

16 respuestas

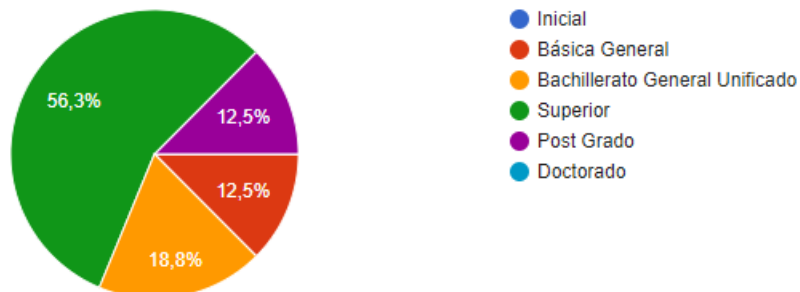

¿La casa en la que habita es propia o arrendada?

16 respuestas

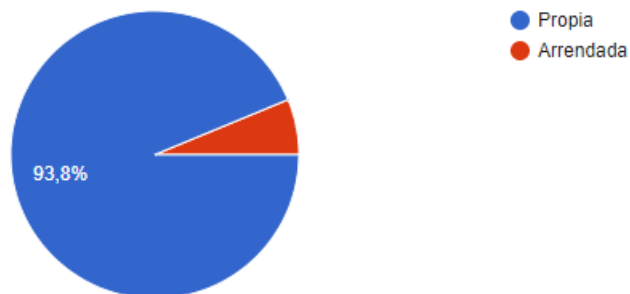

¿Cuánto tiempo vive en el barrio Pucacocha?

16 respuestas

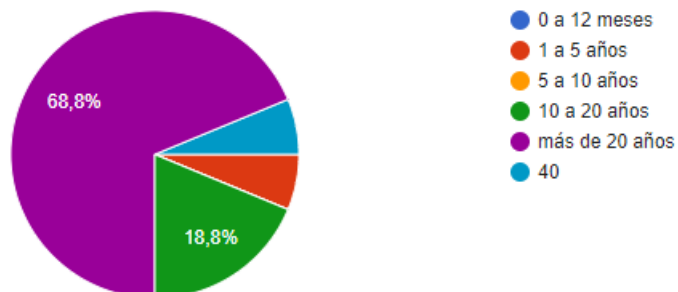

¿Tiene hijos?

16 respuestas

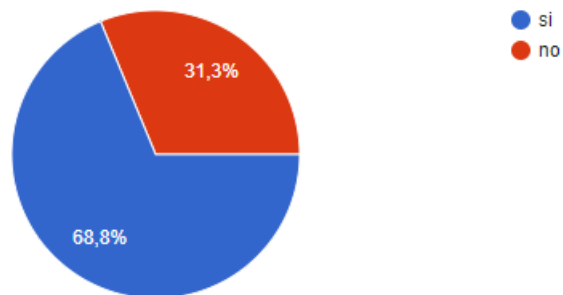

¿Cuántos HIJOS e HIJAS tiene?

14 respuestas

3
1 hijo
1
ninguno
Uno
Dos
0
Dos
Ninguno

Marque con una x en las edades que correspondan a la de sus HIJOS.



12 respuestas

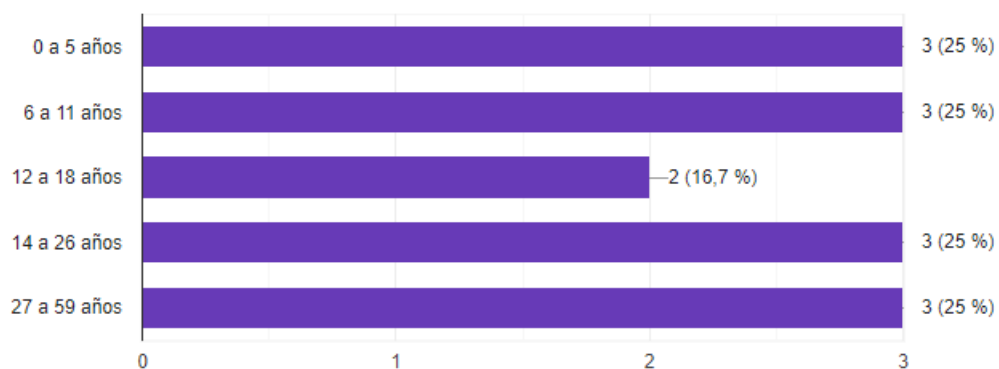

Marque con una x en las edades que correspondan a la de sus HIJAS.

5 respuestas

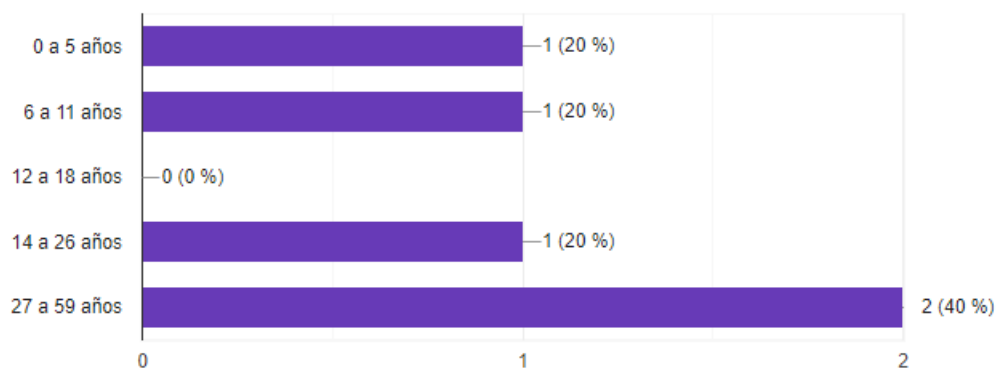

¿Cuál o cuales de los siguientes problemas cree ud que están afectando al barrio? Puede marcar más de una casilla.



16 respuestas

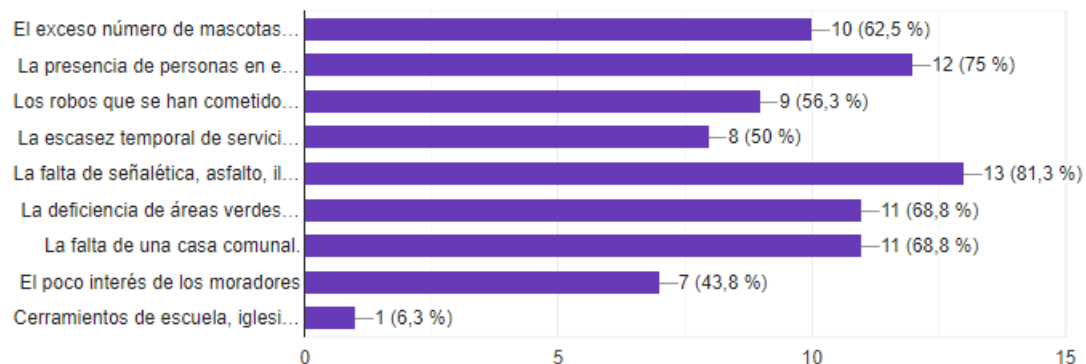

¿Cuál o cuales de los siguientes requerimientos cree ud que mejoraría al barrio?

15 respuestas

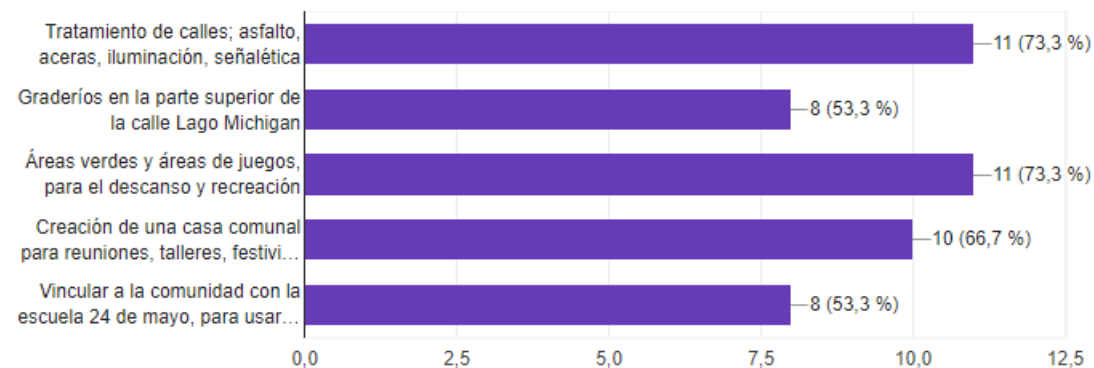

¿Qué piensa u opina de las siguientes imágenes?

15 respuestas

- Horribles
- Fotos de un estado total de descuido me imagino de los propios dueños
- mala
- Se debe dar un tratamiento, para mejorar la movilidad de quienes hace uso de esta calle
- Arreglarla a la vía
- No parece calle
- Necesita los graderios
- Terrible
- Es evidente el descuido en el tema de acceso en la vialidad del barrio.

Etapa alta C/ Lago Michigan



Estado actual

Ejemplo de lo que se podría hacer en la parte alta de la calle Lago Michigan.

13 respuestas

Ejemplo propuesta

Excelente

Bien

Muy buena opción

Algo que con poco presupuesto y colaboración se puede lograr

buena

Se debe dar un mejor tratamiento o escalinata mejor definida ya que estamos en una zona urbana

Otra opción

Buena alternativa.

Muy interesante

Necesita los graderios

Terrible

Es evidente el descuido en el tema de acceso en la vialidad del barrio.

Construcción vía

Descuidada o existe un mantenimiento adecuado

Deplorable

Necesita arreglo, limpieza y cuidado.

Mejorar la calle con un graderio

Conversar con los dueños para que mantengan limpio y cambie su presentación.



Terreno aledaño a la iglesia "El Sr. de la Agonía"

11 respuestas



Terreno iglesia Sr. de la Agonía

espacio donde se pueda planificar un proyecto complementario a la iglesia o espacios para catequesis, por ahora como esta una muy pésima imagen del sector y desmejora la imagen urbana de la iglesia

Falta terminar la fachada

Terrible

Construcción casa parroquial

Un poco descuidado

Mala imagen

Se debería aprovechar ese espacio para construir algo para la comunidad.

Hace falta limpiar los escombros para q de buena imagen a Nuestra Iglesia

Falta de hacer muros

Ejemplo de lo que se podría hacer en el terreno aledaño a la iglesia "El Sr. de la Agonía". Un espacio de reunión, descanso o recreación.

13 respuestas

Proyecto de urbanismo táctico



Buena la idea

Excelente propuesta ya que este lugar muchos lo recorremos para hacer caminatas cambiaría el ornato de nuestro barrio

Como el terreno es de la Diócesis creo que no darían paso a este proyecto, más bien buscar opciones de terrenos donde se pueda hacer esto

Bien

Buena propuesta

Buena idea

Buena propuesta, sin duda el barrio necesita de áreas que fomente la unión y recreación de niños, jóvenes y personas de la tercera edad.

Su la construcción es temporal. El terreno es propiedad de la Diócesis de Loja.

Aceptable

Excelente

Bueha idea.

Puede ser aceptable

Hacer las gestiones necesarias para poder hacer realidad.

Escuela 24 de mayo



Fachada horrible

Sería conveniente cambiar la fachada de esta institución ya que ese muro se ve feo

Se debería mejorar su imagen, en el mediobdnde vivimos por seguridad seria de mantener el cerramiento pero cambiando totalmente su diseño que sea mas transparente y a la vez brinde seguridad a este equipamiento

Infraestructura en mal estado

Remodelación

Mejorar la fachada

Mantenimiento

Pésimo

Ejemplo de una escuela abierta a la comunidad, sin barreras físicas como el cerramiento.

13 respuestas



Hermosa

Sería muy bonito que esto se realicen pero hay que tomar en cuenta la seguridad de los niños

Interesante pero se lo lograría en grandes espacios o propuestas nuevas que cuenten con un gran terreno

Se necesitaría más espacio para esa propuesta

Hay que implementar seguridad

Creo se debe considerar el tema de la delincuencia y seguridad para reguardar los bienes de la escuela.

Si

Excelente, aunque debería ser más acorde a la arquitectura del gwnral del barrio.

Excelente idea.

Esta imagen muestra como los ciudadanos de Quito intervienen en el muro y en la calle pintando y colocando bolardos para ensanchar la acera, creando más espacio público para el disfrute de todos. ¿Crees ud que esto se podría ejecutar en el barrio Pucacocha?

13 respuestas



Si pero con ayuda de todos

Si se lo puede y debe hacer por qué además de contribuir a qué se vea bonito se puede hacer que los mismos niños realicen murales despertando su creatividad e imaginacion

Creo que no porque no contamos con calles amplias

Blen

Si se podría ejecutar

No

No, por el reducido espacio en las calles del barrio.

Puede ser

Bien

Finalmente, me gustaría invitarles a un taller donde abordaremos todos estos temas, de manera que, entre todos busquemos las soluciones. La finalidad es de mejorar nuestra calidad de vida y de convivencia. Es importante su colaboración porque su opinión tiene mucho valor para la ejecución del proyecto. Este taller se llevará acabo el siguiente fin de semana, donde prepararé unas diapositivas y estrategias para incentivar la participación de todos. El lugar y la hora se concretará por medio de whatsapp.

16 respuestas

